



## ПРАВИТЕЛЬСТВО СЕВАСТОПОЛЯ

---

### ПОСТАНОВЛЕНИЕ

#### О благоустройстве пляжей города Севастополя

В соответствии со статьей 39.33 Земельного кодекса Российской Федерации, статьями 6 и 25 Водного кодекса Российской Федерации, Уставом города Севастополя, Законом города Севастополя от 30.04.2014 № 5-ЗС «О Правительстве Севастополя», постановлениями Правительства Севастополя от 31.03.2015 № 236-ПП «Об утверждении Правил охраны жизни людей на водных объектах в городе Севастополе», от 03.11.2017 № 844-ПП «Об утверждении Правил благоустройства территории города Севастополя» в целях подготовки пляжей города к купальному сезону, создания комфортных и безопасных условий для отдыха в пределах города Севастополя Правительство Севастополя **постановляет**:

1. Создать Комиссию по благоустройству и подготовке к купальному сезону пляжей города Севастополя.

2. Утвердить:

2.1. Положение о Комиссии по благоустройству и подготовке к купальному сезону пляжей города Севастополя (приложение № 1).

2.2. Состав Комиссии по благоустройству и подготовке к купальному сезону пляжей города Севастополя (приложение № 2).

2.3. Положение о порядке проведения конкурса на лучшее эскизное предложение по благоустройству пляжа города Севастополя и заключения договора о благоустройстве пляжа города Севастополя (приложение № 3).

2.4. Типовую форму договора о благоустройстве пляжа города Севастополя (приложение № 4).

2.5. Форму акта о благоустройстве пляжа города Севастополя (приложение № 5).

2.6. Форму акта обследования санитарного состояния пляжа города Севастополя (приложение № 6).

2.7. Типовую форму договора о размещении нестационарного торгового объекта, расположенного на пляжных территориях в пределах города Севастополя (приложение № 7).

2.8. Перечень типовых архетипов для пляжей города Севастополя (приложение № 8).

3. Установить, что договор о благоустройстве пляжа города Севастополя заключается на срок, не превышающий десяти календарных лет.

4. Признать утратившими силу следующие постановления Правительства Севастополя:

- от 22.03.2016 № 220-ПП «О благоустройстве пляжей города Севастополя»;

- от 10.11.2016 № 1053-ПП «О внесении изменений в постановление Правительства Севастополя от 22.03.2016 № 220-ПП «О благоустройстве пляжей города Севастополя»;

- от 06.04.2017 № 279-ПП «О внесении изменений в постановление Правительства Севастополя от 22.03.2016 № 220-ПП «О благоустройстве пляжей города Севастополя»;

- от 29.05.2017 № 415-ПП «О внесении изменений в постановление Правительства Севастополя от 22.03.2016 № 220-ПП «О благоустройстве пляжей города Севастополя»;

- от 25.01.2018 № 45-ПП «О внесении изменений в постановление Правительства Севастополя от 22.03.2016 № 220-ПП «О благоустройстве пляжей города Севастополя»;

- от 12.04.2018 № 224-ПП «О внесении изменений в постановление Правительства Севастополя от 22.03.2016 № 220-ПП «О благоустройстве пляжей города Севастополя»;

- от 19.07.2018 № 468-ПП «О внесении изменений в постановление Правительства Севастополя от 22.03.2016 № 220-ПП «О благоустройстве пляжей города Севастополя»;

- от 17.09.2018 № 603-ПП «О внесении изменений в постановление Правительства Севастополя от 22.03.2016 № 220-ПП «О благоустройстве пляжей города Севастополя»;

- от 19.12.2019 № 684-ПП «О внесении изменений в постановление Правительства Севастополя от 22.03.2016 № 220-ПП «О благоустройстве пляжей города Севастополя».

5. Настоящее постановление вступает в силу по истечении десяти дней после дня его официального опубликования.

6. Контроль за исполнением настоящего постановления возложить на заместителя Губернатора – Председателя Правительства Севастополя, осуществляющего координацию работы по вопросам содержания территорий, а также проектирования и размещения объектов благоустройства с целью обеспечения и повышения уровня комфортности условий проживания граждан.

Губернатор города Севастополя

02.06.2021  
№ 242-ПП



М.В. Развожаев

Приложение № 1  
УТВЕРЖДЕНО  
постановлением  
Правительства Севастополя  
от 02.06.2021 № 242-ПП

## ПОЛОЖЕНИЕ

### о Комиссии по благоустройству и подготовке к купальному сезону пляжей города Севастополя

1. Комиссия по благоустройству и подготовке к купальному сезону пляжей города Севастополя (далее – Комиссия) создана в целях осуществления контроля качества подготовки пляжей города Севастополя, координации деятельности организаций рекреационного и туристского комплексов города Севастополя.

2. Комиссия в своей деятельности руководствуется Конституцией Российской Федерации, федеральными законами, правовыми актами Президента Российской Федерации и Правительства Российской Федерации, Уставом города Севастополя, законами и иными правовыми актами города Севастополя, а также настоящим Положением.

3. Основными задачами Комиссии являются:

3.1. Координация деятельности юридических лиц, независимо от их организационно-правовой формы и формы собственности, а также индивидуальных предпринимателей по подготовке пляжей города Севастополя к купальному сезону.

3.2. Осуществление мероприятий по подготовке и проведению конкурса на лучшее эскизное предложение по благоустройству пляжа города Севастополя.

3.3. Выявление причин и условий, препятствующих развитию пляжного отдыха на территории города Севастополя, подготовка предложений и принятие в пределах своей компетенции мер, направленных на устранение этих причин и условий.

4. Комиссия осуществляет следующие функции:

1) заслушивает на заседаниях Комиссии представителей исполнительных органов государственной власти города Севастополя, организаций, независимо от их организационно-правовой формы и формы собственности, по вопросам подготовки пляжей города Севастополя к летнему купальному сезону;

2) принимает решение о победителе конкурса на лучшее эскизное предложение по благоустройству пляжа города Севастополя;

3) принимает решение об инициировании расторжения договора о благоустройстве пляжа города Севастополя в случае нарушения его условий;

4) определяет срок действия договора о благоустройстве пляжа города Севастополя;

5) определяет участки побережья, пригодные для устройства, оборудования и эксплуатации пляжей города Севастополя в соответствии с требованиями федерального законодательства и законодательства города Севастополя и не предоставленные в пользование хозяйствующим субъектам;

6) осуществляет иные действия, необходимые для выполнения возложенных на Комиссию задач.

5. Состав Комиссии утверждается Правительством Севастополя.

6. Комиссия образуется в составе председателя, заместителя председателя, секретаря и членов Комиссии – представителей исполнительных органов государственной власти города Севастополя.

7. Руководит заседанием Комиссии ее председатель (по его поручению – заместитель председателя Комиссии или член Комиссии).

8. Председатель Комиссии:

- возглавляет Комиссию и осуществляет руководство ее деятельностью;
- организует работу Комиссии;
- созывает заседания Комиссии;
- утверждает повестку дня заседания Комиссии, протоколы заседаний;
- ведет заседания Комиссии;
- подписывает письма, обращения и другие документы по вопросам, отнесенным к компетенции Комиссии;
- осуществляет иные полномочия, необходимые для выполнения задач, возложенных на Комиссию.

9. Секретарь Комиссии обеспечивает организацию текущей деятельности Комиссии, формирует повестку дня очередного заседания Комиссии, ведет протоколы заседаний Комиссии.

10. Члены Комиссии:

- участвуют в заседаниях;
- вправе вносить предложения по вопросам повестки дня заседания Комиссии.

11. Организационной формой работы Комиссии являются заседания.

12. Решения на заседаниях Комиссии принимаются простым большинством голосов от числа присутствующих. В случае равного разделения голосов решающим является голос председательствующего на заседании Комиссии. Комиссия правомочна осуществлять свои функции, если на заседании присутствует не менее чем 50% от общего числа ее членов.

13. Решения Комиссии оглашаются председательствующим на заседании Комиссии.

14. Решения Комиссии оформляются протоколами, которые ведутся секретарем Комиссии, подписываются членами Комиссии, присутствующими на заседании, и утверждаются председателем Комиссии.

15. Оригиналы протоколов заседаний Комиссии, материалы к ним и иная документация, связанная с деятельностью Комиссии, хранятся у секретаря Комиссии.

16. Организационно-техническое обеспечение работы Комиссии осуществляется Государственным бюджетным учреждением города Севастополя «Парки и скверы».

---

Приложение № 2  
УТВЕРЖДЕН  
постановлением  
Правительства Севастополя  
от 02.06.2021 № 242-ПП

### СОСТАВ

Комиссии по благоустройству и подготовке к купальному сезону  
пляжей города Севастополя (далее – Комиссия)

Председатель Комиссии:

директор Департамента городского хозяйства города Севастополя

Заместитель председателя Комиссии:

заместитель директора Государственного бюджетного учреждения  
города Севастополя «Парки и скверы»

Секретарь Комиссии:

руководитель контрактной службы Государственного бюджетного  
учреждения города Севастополя «Парки и скверы»

Члены Комиссии:

- председатель постоянного комитета Законодательного Собрания  
города Севастополя II созыва по городскому хозяйству (по согласованию);
  - директор Департамента сельского хозяйства и потребительского  
рынка города Севастополя;
  - заместитель директора Департамента – начальник Управления  
регулирования природопользования и разрешительной деятельности  
Департамента природных ресурсов и экологии города Севастополя;
  - начальник Управления благоустройства Департамента городского  
хозяйства города Севастополя;
  - начальник Управления развития городской среды Департамента  
архитектуры и градостроительства города Севастополя;
  - начальник Управления торгов и организационного обеспечения  
деятельности Департамента по имущественным и земельным отношениям  
города Севастополя;
  - заместитель начальника Управления обеспечения мероприятий  
гражданской защиты Департамента общественной безопасности города  
Севастополя;
  - заместитель начальника Управления – начальник отдела  
благоустройства территорий общего пользования Управления  
благоустройства Департамента городского хозяйства города Севастополя.
-

## ПОЛОЖЕНИЕ

о порядке проведения конкурса на лучшее эскизное предложение  
по благоустройству пляжа города Севастополя и заключения  
договора о благоустройстве пляжа города Севастополя  
(далее – Положение)

### I. Общие положения

1.1. Настоящее Положение определяет порядок проведения конкурса на лучшее эскизное предложение по благоустройству пляжа города Севастополя (далее – Конкурс), а также порядок размещения нестационарных торговых объектов на пляжах города Севастополя, относительно которых заключены договоры о благоустройстве.

1.2. В настоящем Положении используются следующие понятия:

зона купания (пляж) – организованное место массового отдыха людей на водном объекте, расположенное на участке берега с прилегающей к нему акваторией, установленное Правительством Севастополя и специально обустроенное для купания и массового отдыха людей в рекреационных целях, без использования маломерных судов и иных технических средств, допущенное к эксплуатации Государственной инспекцией по маломерным судам МЧС России по г. Севастополю;

оператор пляжа – лицо, заключившее договор о благоустройстве пляжа в соответствии с настоящим Положением;

прилегающая территория – территория, прилегающая к границе береговой полосы, до ближайших стационарных объектов, дорог, железнодорожных полос либо на расстоянии до 30 метров от них;

неудовлетворительное санитарное состояние пляжа – наличие на территории пляжа либо прилегающей к нему территории мусора, переполненных мусорных баков или контейнеров;

заявка – подготовленный хозяйствующим субъектом пакет необходимых документов для участия в Конкурсе;

конкурсная документация – совокупность документов, необходимых для проведения Конкурса и разработанных в соответствии с настоящим Положением;

схема пляжа – графическое приложение к договору о благоустройстве пляжа города Севастополя с указанием координат границ территории пляжа и обозначением расположенных на нем объектов.

1.3. Предметом (лотом) Конкурса является право на заключение договора о благоустройстве пляжа города Севастополя и договора о размещении нестационарного торгового объекта, расположенного на пляжных территориях в пределах города Севастополя.

1.4. Организатором Конкурса является Государственное бюджетное учреждение города Севастополя «Парки и скверы» или местная администрация внутригородского муниципального образования города Севастополя, наделенная отдельным государственным полномочием города Севастополя по реализации мероприятий по содержанию и благоустройству пляжей в соответствии с Законом города Севастополя от 29.12.2016 № 314-ЗС «О наделении органов местного самоуправления в городе Севастополе отдельными государственными полномочиями города Севастополя» (далее – Организатор Конкурса), в зависимости от распределения мест массового отдыха на водных объектах (пляжах) между Организаторами Конкурса.

Состав комиссии и положение о комиссии по благоустройству и подготовке к купальному сезону пляжей города Севастополя при организации Конкурса Государственным бюджетным учреждением города Севастополя «Парки и скверы» устанавливаются Правительством Севастополя.

Состав комиссии, положение о комиссии по благоустройству и подготовке к купальному сезону пляжей города Севастополя при организации Конкурса местными администрациями внутригородских муниципальных образований города Севастополя утверждаются местной администрацией соответствующего внутригородского муниципального образования города Севастополя.

1.5. Плата за участие в Конкурсе не взимается.

1.6. Договор о благоустройстве пляжа города Севастополя заключается на срок, не превышающий десяти календарных лет, в соответствии с типовой формой договора о благоустройстве пляжа города Севастополя, утвержденной Правительством Севастополя.

1.7. Выполнение условий договора о благоустройстве пляжа города Севастополя подтверждается актом о благоустройстве пляжа города Севастополя. Активирование проведенных работ по благоустройству осуществляют представители Организатора Конкурса.

1.8. Возврат залога, вносимого в соответствии с настоящим Положением в качестве обеспечения исполнения договора о благоустройстве пляжа города Севастополя, осуществляется Организатором Конкурса по истечении срока действия договора о благоустройстве пляжа города Севастополя.



## II. Требования к участникам Конкурса и условия допуска к участию в Конкурсе

2.1. Участником Конкурса может быть индивидуальный предприниматель, юридическое лицо, независимо от организационно-правовой формы, формы собственности, места нахождения и места происхождения капитала, подавшие заявку на участие в Конкурсе и допущенные к участию в Конкурсе.

2.2. При организации и проведении Конкурса устанавливаются следующие единые требования к участникам Конкурса:

1) участники Конкурса – юридические лица не должны находиться в процессе ликвидации, в отношении них не введена процедура банкротства, участники Конкурса – индивидуальные предприниматели не должны прекращать деятельность в качестве индивидуального предпринимателя;

2) неприостановление деятельности участника Конкурса в порядке, предусмотренном Кодексом Российской Федерации об административных правонарушениях, на день подачи заявки на участие в Конкурсе.

2.3. Юридическое лицо, индивидуальный предприниматель не допускаются к участию в Конкурсе в случаях:

1) несоответствия требованиям, установленным пунктом 2.2 настоящего Положения;

2) непредставления документов, указанных в извещении о проведении Конкурса, и конкурсной документации либо наличия в таких документах недостоверных сведений;

3) отсутствия документов, предусмотренных подпунктом 2 пункта 4.3.1 настоящего Положения;

4) несоответствия заявки на участие в Конкурсе требованиям конкурсной документации, в том числе несоответствия предложений заявителя по условиям выполнения договора о благоустройстве пляжа города Севастополя требованиям извещения о проведении Конкурса и конкурсной документации.

2.4. Отказ в допуске к участию в Конкурсе по иным основаниям, кроме случаев, указанных в пункте 2.3 настоящего Положения, не допускается.

2.5. В случае установления факта недостоверности сведений, содержащихся в документах, представленных юридическим лицом или индивидуальным предпринимателем в соответствии с пунктом 4.3 настоящего Положения, комиссия по благоустройству и подготовке к купальному сезону пляжей города Севастополя, созданная в соответствии с пунктом 1.4 настоящего Положения (далее – Комиссия), обязана отстранить участника Конкурса от участия в Конкурсе на любом этапе его проведения. Протокол об отстранении заявителя или участника Конкурса от участия

в Конкурсе подлежит размещению на официальном сайте Российской Федерации в информационно-телекоммуникационной сети «Интернет» для размещения информации о проведении торгов (далее – официальный сайт торгов) в срок не позднее одного рабочего дня, следующего за днем принятия такого решения. При этом в протоколе указываются установленные факты недостоверных сведений.

### III. Извещение о проведении Конкурса и конкурсная документация

3.1. Извещение о проведении Конкурса размещается на официальном сайте торгов не менее чем за 30 календарных дней до дня окончания подачи заявок на участие в Конкурсе.

3.2. Извещение о проведении Конкурса должно содержать следующие сведения:

1) наименование, место нахождения, почтовый адрес, адрес электронной почты, номер контактного телефона Организатора Конкурса;

2) предмет (лот) Конкурса с указанием сведений об участке побережья, вынесенном на Конкурс (месторасположение земельного участка, границы, протяженность береговой линии и площадь участка), графическое изображение границ участка побережья, вынесенного на Конкурс, срок действия договора;

3) срок, место и порядок представления конкурсной документации, электронный адрес сайта в информационно-телекоммуникационной сети «Интернет», на котором размещена конкурсная документация;

4) место, дата и время вскрытия конвертов с заявками на участие в Конкурсе, место и дата рассмотрения таких заявок и подведения итогов Конкурса;

5) срок, в течение которого Организатор Конкурса вправе отказаться от проведения Конкурса, устанавливаемый с учетом положений пункта 3.9 настоящего раздела;

6) размер обеспечения исполнения договора о благоустройстве пляжа города Севастополя в виде залога денежных средств (устанавливается в размере не более 10% от размера инвестиций), срок и порядок его предоставления и возврата.

3.3. Организатор Конкурса вправе принять решение о внесении изменений в извещение о проведении Конкурса не позднее чем за пять календарных дней до даты окончания подачи заявок на участие в Конкурсе. В течение одного дня с даты принятия указанного решения такие изменения размещаются Организатором Конкурса на официальном сайте торгов. При этом срок подачи заявок на участие в Конкурсе должен быть продлен таким

образом, чтобы с даты размещения на официальном сайте торгов внесенных изменений в извещение о проведении Конкурса до даты окончания подачи заявок на участие в Конкурсе он составлял не менее 20 календарных дней. Если в извещение о проведении Конкурса изменения вносятся в отношении конкретного лота, срок подачи заявок на участие в Конкурсе должен быть продлен в отношении конкретного лота.

3.4. Конкурсная документация, помимо информации и сведений, изложенных в извещении о проведении Конкурса, должна содержать:

1) предусмотренные настоящим Положением требования к содержанию, форме и составу заявки на участие в Конкурсе;

2) порядок, место, дату начала, дату и время окончания срока подачи заявок на участие в Конкурсе. При этом датой начала срока подачи заявок на участие в Конкурсе является день, следующий за днем размещения на официальном сайте торгов извещения о проведении Конкурса. Дата и время окончания срока подачи заявок на участие в Конкурсе устанавливаются в соответствии с пунктом 5.2 настоящего Положения;

3) требования к участникам Конкурса, установленные в пункте 2.2 настоящего Положения;

4) порядок и срок отзыва заявок на участие в Конкурсе, порядок внесения изменений в такие заявки. При этом срок отзыва заявок на участие в Конкурсе устанавливается в соответствии с пунктом 4.10 настоящего Положения;

5) формы, порядок, даты начала и окончания срока представления заявителям разъяснений положений конкурсной документации;

6) место, порядок, дату и время вскрытия конвертов с заявками на участие в Конкурсе;

7) техническое задание по благоустройству пляжа города Севастополя;

8) срок, в течение которого должен быть подписан проект договора о благоустройстве пляжа города Севастополя, составляющий не менее 10 дней со дня размещения на официальном сайте торгов протокола оценки и сопоставления заявок на участие в Конкурсе либо протокола рассмотрения заявок на участие в Конкурсе в случае, если Конкурс признан несостоявшимся по причине подачи единственной заявки на участие в Конкурсе либо признания участником Конкурса только одного заявителя;

9) указание на то, что при заключении и исполнении договора о благоустройстве пляжа города Севастополя изменение условий договора, указанных в пункте 7.1 настоящего Положения, по соглашению сторон и в одностороннем порядке не допускается;

10) указание на то, что условия Конкурса, порядок и условия заключения договора с участником Конкурса являются условиями публичной

оферты, а подача заявки на участие в Конкурсе является акцептом такой оферты;

11) указание на то, что передача (уступка) прав по договору третьим лицам не допускается;

12) критерии оценки заявок на участие в Конкурсе с указанием значений в баллах каждого критерия;

13) порядок рассмотрения и оценки заявок на участие в Конкурсе;

14) перечень архетипов для пляжей города Севастополя;

15) проект договора, который должен включать следующие положения:

- обеспечение свободного доступа граждан на пляж;

- перечень обязательных для размещения на пляже объектов, предназначенных для обеспечения безопасности людей на воде, а также объектов санитарно-гигиенического, рекреационного и иного назначения, количество каждого вида объектов и сроки их установки;

- выполнение требований по обеспечению безопасности людей на воде, установленных постановлением Правительства Севастополя от 31.03.2015 № 236-ПП «Об утверждении Правил охраны жизни людей на водных объектах в городе Севастополе»;

- обеспечение производственного контроля, в том числе лабораторных исследований, за соблюдением санитарно-эпидемиологических требований и выполнением санитарно-противоэпидемических (профилактических) мероприятий на пляже в течение купального сезона;

- проведение уборки территории пляжа в соответствии с требованиями, установленными Правилами благоустройства территории города Севастополя, утвержденными постановлением Правительства Севастополя от 03.11.2017 № 844-ПП;

- обеспечение условий для беспрепятственного доступа маломобильных граждан (включая инвалидов, использующих кресла-коляски и собак-проводников) на пляж и к предоставляемым на нем услугам;

16) размер и условия обеспечения исполнения договора.

3.5. Сведения, содержащиеся в конкурсной документации, должны соответствовать сведениям, указанным в извещении о проведении Конкурса.

3.6. Размещение конкурсной документации на официальном сайте торгов осуществляется Организатором Конкурса одновременно с размещением извещения о проведении Конкурса.

3.7. Конкурсная документация, размещенная на официальном сайте торгов, должна быть доступна для ознакомления.

3.8. Организатор Конкурса вправе принять решение о внесении изменений в конкурсную документацию не позднее чем за пять календарных дней до даты окончания срока подачи заявок на участие в Конкурсе. Изменение предмета Конкурса не допускается. В течение одного дня с даты

принятия решения о внесении изменений в конкурсную документацию такие изменения размещаются на официальном сайте торгов Организатором Конкурса в порядке, установленном для размещения извещения о проведении Конкурса, и в течение двух рабочих дней направляются заказными письмами или в форме электронных документов всем заявителям, которыми была представлена конкурсная документация. При этом срок подачи заявок на участие в Конкурсе должен быть продлен таким образом, чтобы с даты размещения на официальном сайте торгов внесенных изменений в конкурсную документацию до даты окончания срока подачи заявок на участие в Конкурсе он составлял не менее 20 календарных дней. Если в конкурсную документацию такие изменения вносятся в отношении конкретного лота, срок подачи заявок на участие в Конкурсе должен быть продлен в отношении конкретного лота.

3.9. Организатор Конкурса вправе отказаться от проведения Конкурса не позднее чем за пять календарных дней до даты окончания срока подачи заявок на участие в Конкурсе. В случае если конкурсной документацией предусмотрено два и более лота, решение об отказе в проведении Конкурса принимается в отношении конкретного лота. Извещение об отказе в проведении Конкурса размещается на официальном сайте торгов в течение одного дня с даты принятия соответствующего решения. В течение двух рабочих дней с даты принятия указанного решения Организатор Конкурса вскрывает конверты с заявками на участие в Конкурсе в случае, если на конверте не указан почтовый адрес (для юридического лица) или сведения о месте жительства (для индивидуального предпринимателя) заявителя, и направляет соответствующее уведомление всем заявителям.

#### IV. Подача заявки на участие в Конкурсе

4.1. Заявка на участие в Конкурсе подается в срок и по форме, которые установлены конкурсной документацией. Подача заявки на участие в Конкурсе является акцептом оферты.

4.2. Заявка на участие в Конкурсе подается в письменной форме в запечатанном конверте, не позволяющем просматривать содержимое до вскрытия конверта. При этом на конверте указывается наименование Конкурса (лота), на участие в котором подается данная заявка. Заявитель вправе не указывать на таком конверте свое фирменное наименование, почтовый адрес (для юридического лица) или фамилию, имя, отчество, сведения о месте жительства (для индивидуального предпринимателя).

4.3. Заявка на участие в Конкурсе должна содержать:

4.3.1. Сведения и документы о заявителе, подавшем такую заявку:

1) фирменное наименование (наименование), сведения об организационно-правовой форме, о месте нахождения, почтовый адрес (для юридического лица), фамилию, имя, отчество, паспортные данные, сведения о месте жительства (для индивидуального предпринимателя), номер контактного телефона;

2) полученную не ранее чем за шесть месяцев до даты размещения на официальном сайте торгов извещения о проведении Конкурса выписку из Единого государственного реестра юридических лиц или нотариально заверенную копию такой выписки (для юридических лиц), полученную не ранее чем за шесть месяцев до даты размещения на официальном сайте торгов извещения о проведении Конкурса выписку из Единого государственного реестра индивидуальных предпринимателей или нотариально заверенную копию такой выписки (для индивидуальных предпринимателей);

3) документ, подтверждающий полномочия лица на осуществление действий от имени заявителя – юридического лица (копия решения о назначении или избрании либо копия приказа о назначении физического лица на должность, в соответствии с которым такое физическое лицо обладает правом действовать от имени заявителя без доверенности (далее – руководитель)). В случае если от имени заявителя действует иное лицо, заявка на участие в Конкурсе должна содержать также доверенность на осуществление действий от имени заявителя, заверенную печатью заявителя (при наличии) и подписанную руководителем заявителя (для юридических лиц) или уполномоченным этим руководителем лицом, либо нотариально заверенную копию такой доверенности. В случае если указанная доверенность подписана лицом, уполномоченным руководителем заявителя, заявка на участие в Конкурсе должна содержать также документ, подтверждающий полномочия такого лица;

4) копии учредительных документов заявителя (для юридических лиц).

4.3.2. Эскизное предложение по благоустройству пляжа города Севастополя, включая перечень предполагаемых к проведению работ, устанавливаемого пляжного оборудования, планируемых нестационарных торговых объектов, в соответствии с Федеральным законом от 24.11.1995 № 181-ФЗ «О социальной защите инвалидов в Российской Федерации», настоящим Положением, постановлениями Правительства Севастополя от 31.03.2015 № 236-ПП «Об утверждении Правил охраны жизни людей на водных объектах в городе Севастополе», от 03.11.2017 № 844-ПП «Об утверждении Правил благоустройства территории города Севастополя», СП 42.13330.2016 «СНиП 2.07.01-89\* Градостроительство. Планировка и застройка городских и сельских поселений», утвержденным приказом Минстроя России от 30.12.2016 № 1034/пр, ГОСТ 17.1.5.02-80 «Охрана природы. Гидросфера. Гигиенические требования к зонам рекреации водных

объектов», ГОСТ Р 55698-2013 «Туристские услуги. Услуги пляжей. Общие требования», ГОСТ 32613-2014 «Туристские услуги. Услуги туризма для людей с ограниченными физическими возможностями. Общие требования».

Состав эскизного предложения по благоустройству пляжа города Севастополя содержит:

- пояснительную записку;
- фотофиксацию существующего состояния пляжа города Севастополя;
- визуализацию проекта не менее чем в трех проекциях;
- генеральный план территории пляжа;
- ситуационный план территории пляжа;
- план зонирования территории пляжа;
- план благоустройства территории пляжа;
- ведомость малых архитектурных форм, планируемых к размещению

на территории пляжа.

В пояснительной записке к эскизному предложению по благоустройству пляжа города Севастополя в обязательном порядке излагаются особые условия использования пляжа, а именно:

- 1) обеспечение свободного прохода на пляж;
- 2) соответствие оборудования пляжа его функциональному назначению и обеспечению оптимальных условий пребывания отдыхающих;
- 3) обеспеченность пляжа в соответствии с постановлением Правительства Севастополя от 31.03.2015 № 236-ПП «Об утверждении Правил охраны жизни людей на водных объектах города Севастополя»;
- 4) обязательство по содержанию пляжа в соответствующем санитарном состоянии и обеспечению наличия соответствующего оборудования и инженерных сетей согласно Федеральному закону от 24.11.1995 № 181-ФЗ «О социальной защите инвалидов в Российской Федерации», настоящему Положению, постановлениям Правительства Севастополя от 31.03.2015 № 236-ПП «Об утверждении Правил охраны жизни людей на водных объектах в городе Севастополе», от 03.11.2017 № 844-ПП «Об утверждении Правил благоустройства территории города Севастополя», СП 42.13330.2016 «СНиП 2.07.01-89\* Градостроительство. Планировка и застройка городских и сельских поселений», утвержденным приказом Министра России от 30.12.2016 № 1034/пр, ГОСТ 17.1.5.02-80 «Охрана природы. Гидросфера. Гигиенические требования к зонам рекреации водных объектов», ГОСТ Р 55698-2013 «Туристские услуги. Услуги пляжей. Общие требования», ГОСТ 32613-2014 «Туристские услуги. Услуги туризма для людей с ограниченными физическими возможностями. Общие требования»;
- 5) благоустройство территорий общего пользования;

б) осуществление работ по содержанию, ремонту, реконструкции, демонтажу объектов капитального строительства, расположенных на территории пляжа, находящихся в собственности города Севастополя, по согласованию с собственником, с условием неиспользования вышеуказанных объектов в коммерческих целях;

7) обязательство по завершению вложений инвестиций не позднее окончания второго года действия договора.

4.3.3. Проект планируемых к размещению нестационарных торговых объектов (далее – НТО) и схему размещения НТО (отдельно или в составе эскизного предложения по благоустройству пляжа города Севастополя) при планировании размещения на пляжных территориях НТО. В проект планируемых к размещению НТО включаются:

1) параметры внешнего вида НТО (тип НТО, площадь НТО, площадь территории для размещения НТО, функциональные и качественные характеристики НТО), эскизный проект внешнего вида НТО, характеризующие архитектурно-художественное решение НТО и благоустройство прилегающей территории;

2) специализация НТО (группа реализуемых товаров, ассортимент предоставляемых услуг);

3) период функционирования и режим работы НТО.

4.3.4. Экономическое обоснование проекта по благоустройству пляжа города Севастополя, скрепленное печатью заявителя (при наличии) и подписанное заявителем или лицом, уполномоченным заявителем.

4.4. Все листы поданной заявки на участие в Конкурсе должны быть прошиты и пронумерованы, скреплены печатью заявителя (при наличии) и подписаны заявителем или лицом, уполномоченным заявителем. Заявка на участие в Конкурсе должна содержать опись входящих в ее состав документов, быть скреплена печатью заявителя (при наличии) и подписана заявителем или лицом, уполномоченным заявителем. Все документы (кроме оригиналов и нотариально заверенных копий) должны быть заверены печатью (при наличии) и подписью руководителя юридического лица или подписью индивидуального предпринимателя. Подчистки и исправления не допускаются. Соблюдение заявителем указанных требований означает, что информация и документы, входящие в состав заявки на участие в Конкурсе, поданы от имени заявителя и он несет ответственность за их подлинность и достоверность.

Заявка на участие в Конкурсе должна быть разборчиво написана чернилами или машинописным способом и подписана заявителем или лицом, которое имеет право действовать от имени заявителя. В тексте заявки не должно быть никаких вставок между строк, надписей поверх изначального текста, за исключением необходимых исправлений ошибок, допущенных



самим заявителем. Никакие исправления не будут иметь силу, за исключением тех случаев, когда они парафированы лицом или лицами, подписавшими заявку на участие в Конкурсе. Сведения, которые содержатся в заявке, не должны допускать двусмысленных толкований.

4.5. Представленные в составе заявки на участие в Конкурсе документы не возвращаются, за исключением оригиналов, которые возвращаются по окончании Конкурса по заявлению лица, подавшего их, с оставлением в материалах Конкурса заверенной им копии.

4.6. Заявитель вправе подать только одну заявку на участие в Конкурсе в отношении каждого предмета Конкурса (лота). На каждый лот подается отдельная заявка.

4.7. Требовать от участника Конкурса иные документы и информацию, за исключением предусмотренных настоящим Положением документов и информации, не допускается.

4.8. Прием заявок на участие в Конкурсе прекращается в день вскрытия конвертов с такими заявками с учетом пункта 5.2 настоящего Положения.

4.9. Заявители, Организатор Конкурса, Комиссия обязаны обеспечить конфиденциальность сведений, содержащихся в заявках на участие в Конкурсе. Лица, осуществляющие хранение конвертов с заявками на участие в Конкурсе, не вправе допускать повреждение таких конвертов и заявок до момента их вскрытия в соответствии с разделом V настоящего Положения.

4.10. Заявитель вправе изменить или отозвать заявку на участие в Конкурсе в любое время до момента вскрытия Комиссией конвертов с заявками на участие в Конкурсе.

4.11. Изменения заявок на участие в Конкурсе должны быть оформлены в соответствии с требованиями настоящего раздела, предъявляемыми к оформлению заявок на участие в Конкурсе.

4.12. Каждый конверт с заявкой на участие в Конкурсе, поступивший в срок, указанный в конкурсной документации, регистрируется Организатором Конкурса в специальном журнале с присвоением каждой заявке номера с указанием даты и времени подачи документов (число, месяц, год, время в часах и минутах). При этом отказ в приеме и регистрации конверта с заявкой на участие в Конкурсе, на котором не указаны сведения о заявителе, подавшем такой конверт, а также требование о представлении таких сведений, в том числе в форме документов, подтверждающих полномочия лица, подавшего конверт с заявкой на участие в Конкурсе, на осуществление таких действий от имени заявителя, не допускаются. По требованию заявителя Организатор Конкурса выдает расписку в получении конверта с такой заявкой с указанием даты и времени его получения.

4.13. В случае если по окончании срока подачи заявок на участие в Конкурсе подана только одна заявка на участие в Конкурсе или не подано ни одной заявки на участие в Конкурсе, Конкурс признается несостоявшимся. В случае если конкурсной документацией предусмотрено два лота и более, Конкурс признается несостоявшимся только в отношении тех лотов, по которым подана только одна заявка или не подано ни одной заявки.

#### V. Порядок вскрытия конвертов с заявками на участие в Конкурсе

5.1. Комиссией публично в день, время и в месте, указанные в извещении о проведении Конкурса и конкурсной документации, вскрываются конверты с заявками на участие в Конкурсе. Вскрытие всех поступивших конвертов с заявками на участие в Конкурсе в отношении одного лота осуществляется в один день.

5.2. В день вскрытия конвертов с заявками на участие в Конкурсе, непосредственно перед вскрытием конвертов с заявками на участие в Конкурсе или (в случае проведения Конкурса по нескольким лотам) перед вскрытием конвертов с заявками на участие в Конкурсе в отношении каждого лота, но не раньше времени, указанного в извещении о проведении Конкурса и конкурсной документации, Комиссия обязана объявить лицам, присутствующим при вскрытии конвертов с заявками на участие в Конкурсе, о возможности подать заявку на участие в Конкурсе, изменить или отозвать поданные заявки на участие в Конкурсе до вскрытия конвертов с заявками на участие в Конкурсе.

5.3. Комиссией осуществляется вскрытие конвертов с заявками на участие в Конкурсе, которые поступили Организатору Конкурса до вскрытия конвертов с заявками на участие в Конкурсе. В случае установления факта подачи одним заявителем двух и более заявок на участие в Конкурсе в отношении одного и того же лота и при условии, что поданные ранее заявки этим заявителем не отозваны, все заявки на участие в Конкурсе такого заявителя, поданные в отношении данного лота, не рассматриваются и возвращаются заявителю.

5.4. Заявители или их представители вправе присутствовать при вскрытии конвертов с заявками на участие в Конкурсе.

5.5. При вскрытии конвертов с заявками на участие в Конкурсе объявляются и заносятся в протокол вскрытия конвертов с заявками на участие в Конкурсе информация о месте, дате и времени вскрытия конвертов, наименование (для юридического лица), фамилия, имя, отчество (для индивидуального предпринимателя) и почтовый адрес каждого

заявителя, конверт с заявкой на участие в Конкурсе которого вскрывается, наличие сведений и документов, предусмотренных конкурсной документацией, условия исполнения договора, указанные в такой заявке и являющиеся критерием оценки заявок на участие в Конкурсе. В случае если по окончании срока подачи заявок на участие в Конкурсе подана только одна заявка или не подано ни одной заявки, в указанный протокол вносится информация о признании Конкурса несостоявшимся.

5.6. Протокол вскрытия конвертов с заявками на участие в Конкурсе ведется Комиссией и подписывается всеми присутствующими на заседании членами Комиссии непосредственно после вскрытия конвертов. Указанный протокол размещается Организатором Конкурса на официальном сайте торгов в течение рабочего дня, следующего за днем его подписания.

5.7. Комиссия обязана осуществлять аудио- или видеозапись вскрытия конвертов с заявками на участие в Конкурсе. Любой заявитель, присутствующий при вскрытии конвертов с заявками на участие в Конкурсе, вправе осуществлять аудио- и/или видеозапись вскрытия конвертов с заявками на участие в Конкурсе.

5.8. Конверты с заявками на участие в Конкурсе, полученные после окончания срока подачи заявок на участие в Конкурсе, вскрываются (в случае если на конверте не указаны почтовый адрес (для юридического лица) или сведения о месте жительства (для физического лица) заявителя) и в тот же день возвращаются заявителям вместе с заявками.

## VI. Рассмотрение, оценка и сопоставление заявок на участие в Конкурсе

6.1. Комиссия рассматривает заявки на предмет соответствия требованиям, установленным конкурсной документацией, и соответствия заявителей требованиям, установленным пунктом 2.2 настоящего Положения.

6.2. Срок рассмотрения заявок на участие в Конкурсе не может превышать 20 календарных дней с даты вскрытия конвертов с заявками на участие в Конкурсе.

6.3. На основании результатов рассмотрения заявок на участие в Конкурсе Комиссией принимается решение о допуске заявителя к участию в Конкурсе и о признании заявителя участником Конкурса или об отказе в допуске заявителя к участию в Конкурсе в порядке и по основаниям, предусмотренным разделом II настоящего Положения, которое оформляется протоколом рассмотрения заявок на участие в Конкурсе (далее – протокол рассмотрения заявок).

6.4. Протокол рассмотрения заявок ведется Комиссией и подписывается всеми присутствующими на заседании членами Комиссии в день окончания рассмотрения заявок.

6.5. Протокол рассмотрения заявок должен содержать сведения о заявителях, решение о допуске заявителя к участию в Конкурсе и о признании его участником Конкурса или об отказе в допуске заявителя к участию в Конкурсе с обоснованием такого решения и с указанием норм настоящего Положения, которым не соответствует заявитель, положений конкурсной документации, которым не соответствует его заявка на участие в Конкурсе, положений такой заявки, не соответствующих требованиям конкурсной документации. Указанный протокол рассмотрения заявок в день окончания рассмотрения заявок на участие в Конкурсе размещается Организатором Конкурса на официальном сайте торгов. Заявителям направляются уведомления о принятых Комиссией решениях не позднее дня, следующего за днем подписания указанного протокола рассмотрения заявок.

6.6. В случае если принято решение об отказе в допуске к участию в Конкурсе всех заявителей или о допуске к участию в Конкурсе и признании участником Конкурса только одного заявителя, Конкурс признается несостоявшимся. В случае если в конкурсной документации предусмотрено два лота и более, Конкурс признается несостоявшимся только в отношении того лота, решение об отказе в допуске к участию в котором принято относительно всех заявителей или о допуске к участию в котором и признании участником Конкурса принято относительно только одного заявителя.

6.7. Комиссия осуществляет оценку заявки на основании критериев, установленных Организатором Конкурса и не противоречащих Федеральному закону от 26.07.2006 № 135-ФЗ «О защите конкуренции», а также сопоставление заявок на участие в Конкурсе, поданных заявителями, признанными участниками Конкурса, для выявления победителя Конкурса по экономическому обоснованию проекта по благоустройству пляжа города Севастополя, соответствию качественным и функциональным характеристикам эскизного предложения по благоустройству пляжа города Севастополя, в том числе проекта планируемых к размещению НТО, техническому заданию по благоустройству территории пляжа города Севастополя, содержащемуся в конкурсной документации.

6.8. Срок оценки и сопоставления заявок на участие в Конкурсе не может превышать 10 календарных дней с даты подписания протокола рассмотрения заявок.

6.9. На основании результатов оценки и сопоставления заявок на участие в Конкурсе Комиссией каждой заявке на участие в Конкурсе присваивается порядковый номер по мере уменьшения степени выгодности

содержащихся в ней условий исполнения договора о благоустройстве пляжа города Севастополя. Заявке на участие в Конкурсе, в которой содержатся лучшие условия исполнения договора о благоустройстве пляжа города Севастополя, присваивается первый номер.

6.10. В случае если в нескольких заявках содержатся одинаковые условия, меньший порядковый номер присваивается той заявке на участие в Конкурсе, которая поступила ранее других заявок на участие в Конкурсе, содержащих такие условия.

6.11. Победителем Конкурса признается участник Конкурса, который предложил лучшие условия исполнения договора о благоустройстве пляжа города Севастополя и заявке на участие в Конкурсе которого присвоен первый номер.

6.12. Комиссия ведет протокол оценки и сопоставления заявок на участие в Конкурсе (далее – протокол оценки и сопоставления заявок), в котором должны содержаться сведения о месте, дате, времени проведения оценки и сопоставления таких заявок, об участниках Конкурса, заявки на участие в Конкурсе которых были рассмотрены, о порядке оценки и сопоставления заявок на участие в Конкурсе, принятом на основании результатов оценки и сопоставления заявок на участие в Конкурсе решении о присвоении заявкам на участие в Конкурсе порядковых номеров, а также наименования (для юридических лиц), фамилии, имени, отчества (для индивидуальных предпринимателей) и почтовые адреса участников Конкурса, заявкам на участие в Конкурсе которых присвоены первый и второй номера.

6.13. Протокол оценки и сопоставления заявок подписывается всеми присутствующими членами Комиссии в течение дня, следующего после дня окончания проведения оценки и сопоставления заявок на участие в Конкурсе.

6.14. Протокол оценки и сопоставления заявок составляется в двух экземплярах, один из которых хранится у Организатора Конкурса.

6.15. Протокол оценки и сопоставления заявок размещается на официальном сайте торгов Организатором Конкурса в течение дня, следующего после дня подписания указанного протокола.

6.16. Организатор Конкурса в течение трех рабочих дней с даты подписания протокола оценки и сопоставления заявок передает победителю Конкурса один экземпляр протокола и проект договора о благоустройстве пляжа города Севастополя, который составляется путем включения условий исполнения договора, предложенных победителем Конкурса в заявке на участие в Конкурсе, в проект договора, прилагаемый к конкурсной документации.

6.17. Протоколы, составленные в ходе проведения Конкурса, заявки на участие в Конкурсе, конкурсная документация, изменения, внесенные

в конкурсную документацию, и разъяснения конкурсной документации, а также аудио- или видеозапись вскрытия конвертов с заявками на участие в Конкурсе хранятся у Организатора Конкурса в течение срока действия договора о благоустройстве пляжа города Севастополя, но не менее трех лет.

## VII. Заключение договора о благоустройстве пляжа города Севастополя по результатам Конкурса

7.1. Договор о благоустройстве пляжа города Севастополя (далее – договор) заключается на условиях, указанных в поданной участником Конкурса, с которым заключается договор, заявке на участие в Конкурсе и в конкурсной документации, только после передачи участником Конкурса, с которым заключается договор, в залог денежных средств в размере обеспечения договора, указанном в извещении о проведении Конкурса. Срок подписания договора – не ранее чем через 10 дней и не позднее 20 дней со дня размещения протокола оценки и сопоставления заявок на официальном сайте торгов.

7.2. В случае если победитель Конкурса или участник Конкурса, заявке на участие в Конкурсе которого присвоен второй номер, в срок, предусмотренный конкурсной документацией, не представил Организатору Конкурса подписанный договор, переданный ему в соответствии с пунктом 6.16 или 7.5 настоящего Положения, или не представил в залог денежные средства в размере обеспечения исполнения договора, он признается уклонившимся от заключения договора.

7.3. Действия участника Конкурса по возвращению подписанных экземпляров проекта договора о благоустройстве пляжа города Севастополя с протоколом разногласий также рассматриваются как уклонение от заключения договора.

7.4. В случае если победитель Конкурса признан уклонившимся от заключения договора, Комиссией составляется протокол об уклонении победителя Конкурса от заключения договора (далее – протокол об уклонении). Протокол об уклонении подписывается всеми присутствующими членами Комиссии в день его составления. Протокол об уклонении составляется в трех экземплярах, один из которых хранится у Организатора Конкурса. Протокол об уклонении размещается Организатором Конкурса на официальном сайте торгов в течение дня, следующего после дня подписания указанного протокола. Организатор Конкурса в течение двух рабочих дней с даты подписания протокола об уклонении передает один экземпляр протокола об уклонении лицу, уклонившемуся от подписания договора.

7.5. В случае признания победителя Конкурса уклонившимся от заключения договора или отказа от заключения договора с победителем Конкурса в связи с обстоятельствами, предусмотренными пунктом 7.8 настоящего раздела, Организатор Конкурса заключает договор с участником Конкурса, заявке на участие в Конкурсе которого присвоен второй номер. Организатор Конкурса в течение трех рабочих дней с даты подписания протокола об отказе от заключения договора (протокола об уклонении) передает участнику Конкурса, заявке на участие в Конкурсе которого присвоен второй номер, один экземпляр протокола об отказе от заключения договора и проект договора о благоустройстве пляжа города Севастополя, который составляется путем включения условий исполнения договора, предложенных участником Конкурса, заявке на участие в Конкурсе которого присвоен второй номер, в проект договора, прилагаемый к конкурсной документации. Указанный проект договора подписывается участником Конкурса, заявке на участие в Конкурсе которого присвоен второй номер, в десятидневный срок и представляется Организатору Конкурса.

7.6. В случае признания участника Конкурса, заявке на участие в Конкурсе которого присвоен второй номер, уклонившимся от заключения договора Комиссией составляется протокол об уклонении. Протокол об уклонении подписывается всеми присутствующими членами Комиссии в день его составления. Протокол об уклонении составляется в двух экземплярах, один из которых хранится у Организатора Конкурса. Протокол об уклонении размещается Организатором Конкурса на официальном сайте торгов в течение дня, следующего после дня подписания указанного протокола. Организатор Конкурса в течение двух рабочих дней с даты подписания протокола об уклонении передает один экземпляр указанного протокола лицу, уклонившемуся от подписания договора.

7.7. В случае если договор не заключен с победителем Конкурса или с участником Конкурса, заявке на участие в Конкурсе которого присвоен второй номер, Конкурс признается несостоявшимся.

7.8. В срок, предусмотренный для заключения договора, Организатор Конкурса обязан отказаться от заключения договора с победителем Конкурса либо с участником Конкурса, с которым заключается такой договор в соответствии с пунктом 7.5 или 8.1 настоящего Положения, в случае установления факта:

- 1) проведения ликвидации такого участника Конкурса – юридического лица или принятия арбитражным судом решения о признании такого участника Конкурса – юридического лица, индивидуального предпринимателя банкротом и об открытии конкурсного производства;

2) приостановления деятельности такого лица в порядке, предусмотренном Кодексом Российской Федерации об административных правонарушениях;

3) предоставления таким лицом заведомо ложных сведений, содержащихся в документах, предусмотренных пунктом 4.3 настоящего Положения.

7.9. Комиссией в срок не позднее дня, следующего после дня установления фактов, предусмотренных пунктом 7.8 настоящего раздела, составляется протокол об отказе от заключения договора, в котором должны содержаться сведения о месте, дате и времени его составления, о лице, с которым Организатор Конкурса отказывается заключить договор, сведения о фактах, являющихся основанием для отказа в заключении договора, а также реквизиты документов, подтверждающих такие факты. Протокол об отказе от заключения договора подписывается всеми присутствующими членами Комиссии в день его составления. Протокол об отказе от заключения договора составляется в двух экземплярах, один из которых хранится у Организатора Конкурса. Протокол об отказе от заключения договора размещается Организатором Конкурса на официальном сайте торгов в течение дня, следующего после дня подписания указанного протокола. Организатор Конкурса в течение двух рабочих дней с даты подписания протокола об отказе от заключения договора передает один экземпляр протокола об отказе от заключения договора лицу, с которым отказывается заключить договор.

7.10. Обязательным условием для участника Конкурса является завершение вложений инвестиций, предусмотренных в эскизном предложении, указанных в заявке на участие в Конкурсе, на право заключения договора в срок не позднее первых двух лет после заключения договора. Уточненный график инвестирования устанавливается в договоре в соответствии с конкурсным предложением победителя.

## VIII. Последствия признания Конкурса несостоявшимся

8.1. В случае если Конкурс признан несостоявшимся по причине подачи единственной заявки на участие в Конкурсе либо признания участником Конкурса только одного заявителя, с лицом, подавшим единственную заявку на участие в Конкурсе, в случае, если указанная заявка соответствует требованиям и условиям, предусмотренным конкурсной документацией, а также с лицом, признанным единственным участником Конкурса, Организатор Конкурса обязан заключить договор на условиях, которые предусмотрены заявкой на участие в Конкурсе и конкурсной документацией, только после передачи участником Конкурса, с которым



закключается договор, в залог денежных средств в размере обеспечения исполнения договора, указанном в извещении о проведении Конкурса.

8.2. Организатор Конкурса передает единственному участнику Конкурса проект договора о благоустройстве пляжа города Севастополя в течение трех рабочих дней с даты подписания протокола рассмотрения заявок.

8.3. В случае если единственный участник Конкурса в течение 10 дней с даты получения от Организатора Конкурса проекта договора о благоустройстве пляжа города Севастополя не представил Организатору Конкурса подписанный договор, переданный ему в соответствии с пунктом 8.2 настоящего раздела, или не представил в залог денежные средства в размере обеспечения исполнения договора, единственный участник Конкурса признается уклонившимся от заключения договора.

8.4. Действия участника Конкурса по возвращению подписанных экземпляров проекта договора о благоустройстве пляжа города Севастополя с протоколом разногласий также рассматриваются как уклонение от заключения договора.

8.5. В случае если единственный участник Конкурса признан уклонившимся от заключения договора, Комиссией составляется протокол об уклонении. Протокол об уклонении подписывается всеми присутствующими членами Комиссии в день его составления. Протокол об уклонении составляется в двух экземплярах, один из которых хранится у Организатора Конкурса.

8.6. Протокол об уклонении размещается Организатором Конкурса на официальном сайте торгов в течение дня, следующего после дня подписания указанного протокола об уклонении. Организатор Конкурса в течение двух рабочих дней с даты подписания протокола об уклонении передает один экземпляр протокола об уклонении лицу, уклонившемуся от подписания договора.

8.7. Организатор Конкурса в случаях, если Конкурс был признан несостоявшимся и по его результатам не заключен договор, вправе объявить о проведении нового Конкурса в установленном порядке. В случае объявления о проведении нового Конкурса Организатор Конкурса вправе изменить условия Конкурса.

8.8. Сведения о хозяйствующем субъекте, уклонившемся от подписания договора, вносятся в реестр недобросовестных операторов пляжей, который ведется Организатором Конкурса.

## IX. Порядок подготовки пляжа города Севастополя к работе в период купального сезона

9.1. Требования к содержанию пляжей общего пользования города Севастополя, внешнему виду объектов, расположенных на территории пляжей города Севастополя, а также перечень работ по благоустройству пляжей города Севастополя и периодичность их выполнения определяются Правилами благоустройства территории города Севастополя и иными правовыми актами Правительства Севастополя.

9.2. Благоустройство пляжа общего пользования города Севастополя путем установки нестационарных объектов различного назначения, для размещения которых не требуется разрешение на строительство, выполнение установленных требований по обеспечению безопасности людей на водных объектах, а также соблюдение законодательства в области обеспечения санитарно-эпидемиологического благополучия населения при устройстве, оборудовании и эксплуатации пляжей осуществляются хозяйствующими субъектами – операторами пляжей на основании договора.

9.3. Оператор пляжа обеспечивает подготовку пляжа города Севастополя к работе в период купального сезона согласно графику работ по благоустройству пляжа города Севастополя, который является неотъемлемой частью договора (далее – график работ по благоустройству пляжа).

Выполнение условий договора ежегодно подтверждается актом о благоустройстве пляжа города Севастополя. Активирование проведенных работ по благоустройству пляжа города Севастополя осуществляется представителями Организатора Конкурса.

9.4. Акт о благоустройстве пляжа города Севастополя выдается при условии:

1) выполнения работ, указанных в эскизном проекте, согласно графику работ по благоустройству пляжа на момент составления акта о благоустройстве пляжа города Севастополя;

2) получения акта санитарно-эпидемиологического обследования пляжа города Севастополя Территориального отдела Роспотребнадзора по г. Севастополю;

3) получения акта технического освидетельствования пляжа города Севастополя Отделом безопасности людей на водных объектах (БВО) (ГИМС) ГУ МЧС России по г. Севастополю.

## Х. Порядок размещения НТО на пляжах города Севастополя

10.1. Размещение НТО на пляжах города Севастополя осуществляется в соответствии со схемой размещения нестационарных торговых объектов на территории города Севастополя, утвержденной Правительством Севастополя (далее – Схема).

10.2. Оператор пляжа заключает с исполнительным органом государственной власти города Севастополя, уполномоченным на заключение договоров на размещение нестационарных торговых объектов на земельных участках, находящихся в собственности города Севастополя (далее – уполномоченный орган), договор на размещение нестационарного торгового объекта, расположенного на пляжных территориях в пределах города Севастополя, отдельно на каждый НТО по форме, утвержденной Правительством Севастополя, в соответствии со Схемой и с учетом заключенного договора о благоустройстве пляжа города Севастополя при условии:

1) наличия действующего договора о благоустройстве пляжа города Севастополя;

2) отсутствия у оператора пляжа задолженности по ранее заключенным договорам на размещение нестационарных торговых объектов, расположенных на пляжных территориях в пределах города Севастополя, в том числе по неустойке (штрафу, пене).

10.3. Договор на размещение нестационарного торгового объекта, расположенного на пляжных территориях в пределах города Севастополя, между оператором пляжа и уполномоченным органом заключается на срок, не превышающий срока действия договора о благоустройстве пляжа города Севастополя.

10.4. Плата за размещение НТО на пляжах города Севастополя определяется уполномоченным органом в соответствии с Методикой определения начальной цены договора на размещение нестационарного торгового объекта на земельном участке, находящемся в собственности города Севастополя.

10.5. В случае наличия оснований для расторжения договора на размещение нестационарного торгового объекта, установленных договором и/или действующим законодательством, уполномоченный орган осуществляет необходимые юридически значимые и иные действия, направленные на расторжение договора на размещение нестационарного торгового объекта, в порядке и сроки, установленные договором и/или действующим законодательством.

10.6. Оператор пляжа, заключивший договор на размещение нестационарного торгового объекта, обязан произвести демонтаж (вывоз) НТО и привести территорию, предоставленную для размещения НТО,

в первоначальное состояние в течение 10 календарных дней со дня прекращения (расторжения) договора на размещение нестационарного торгового объекта.

10.7. Уполномоченный орган, в случае неисполнения оператором пляжа города Севастополя обязанностей, указанных в пункте 10.6 настоящего раздела, предпринимает меры, направленные на демонтаж НТО, в порядке, утвержденном Правительством Севастополя.

## XI. Мониторинг санитарного состояния пляжей города Севастополя

11.1. На протяжении всего периода действия договора местные администрации внутригородских муниципальных образований города Севастополя (в зависимости от территориального размещения пляжа города Севастополя) ежемесячно обследуют санитарное состояние пляжей, расположенных на территории внутригородских муниципальных образований города Севастополя, и составляют акты обследования санитарного состояния пляжей города Севастополя, а в течение купального сезона данное обследование осуществляется местными администрациями внутригородских муниципальных образований города Севастополя (в зависимости от территориального размещения пляжа) и Департаментом городского хозяйства города Севастополя еженедельно.

11.2. Акты обследования санитарного состояния пляжей города Севастополя направляются в Департамент городского хозяйства города Севастополя и Организатору Конкурса в случае выявления нарушений не позднее 5 (пяти) рабочих дней с момента их составления.

Акты обследования санитарного состояния пляжей города Севастополя, составленные в течение купального сезона, направляются в Департамент городского хозяйства города Севастополя и Организатору Конкурса еженедельно, по пятницам.

11.3. В случае выявления ненадлежащего содержания пляжа города Севастополя (наличие на пляже и (или) прилегающей к нему территории отходов, переполненных урн и мусорных контейнеров, а также неудовлетворительное санитарное состояние объектов, расположенных на пляже) Организатор Конкурса информирует уполномоченных на составление протоколов об административных правонарушениях должностных лиц для привлечения оператора пляжа города Севастополя к административной ответственности в соответствии с законодательством об административных правонарушениях. Копии документов, фиксирующих факт правонарушения, направляются в Комиссию.

---

Приложение № 4  
УТВЕРЖДЕНА  
постановлением  
Правительства Севастополя  
от 02.06.2021 № 242-ПП

ТИПОВАЯ ФОРМА  
договора о благоустройстве пляжа города Севастополя

ДОГОВОР № \_\_\_\_\_  
о благоустройстве пляжа города Севастополя

г. Севастополь

«\_\_\_» \_\_\_\_\_ 20\_\_ г.

\_\_\_\_\_ (наименование организации или местной администрации внутригородского муниципального образования города Севастополя, ответственной за проведение конкурса на лучшее эскизное предложение по благоустройству пляжа города Севастополя и заключение договора о благоустройстве пляжа города Севастополя), действующее на основании \_\_\_\_\_ (в зависимости от территориального размещения пляжа), с одной стороны и \_\_\_\_\_

(наименование организации, фамилия, имя, отчество индивидуального предпринимателя)

(далее – Оператор пляжа) в лице \_\_\_\_\_, (должность, фамилия, имя, отчество)

действующего на основании \_\_\_\_\_, с другой стороны, далее именуемые «Стороны», заключили настоящий Договор о нижеследующем.

1. Предмет Договора

1.1. Настоящий Договор заключен в соответствии с решением, утвержденным протоколом от \_\_\_\_\_ № \_\_\_\_\_ Комиссии по благоустройству и подготовке к купальному сезону пляжей города Севастополя, созданной в соответствии с постановлением Правительства Севастополя от \_\_\_\_\_ № \_\_\_\_\_ «\_\_\_\_\_», в целях создания условий для отдыха граждан путем организации обустройства мест отдыха, повышения безопасности и качества обслуживания лиц, отдыхающих на пляжах города Севастополя, обеспечения соблюдения санитарных требований и режима охраны и использования природных ресурсов территорий пляжей города Севастополя.

1.2. Деятельность по настоящему Договору осуществляется Оператором пляжа на пляже \_\_\_\_\_, находящемся по адресу:

\_\_\_\_\_, включенном в перечень пляжей в городе Севастополе, утвержденный Правительством Севастополя.

1.3. Характеристики пляжа:

Месторасположение: \_\_\_\_\_.

Кадастровый номер земельного участка (при наличии): \_\_\_\_\_.

Протяженность береговой линии: \_\_\_\_\_ м.

Площадь: \_\_\_\_\_ га.

1.4. Оператор пляжа намеревается реализовать на территории города Севастополя эскизное предложение по благоустройству пляжа \_\_\_\_\_ района города Севастополя (далее – Проект) в соответствии с победившим в конкурсе эскизным предложением по благоустройству пляжа города Севастополя (протокол заседания Комиссии по благоустройству и подготовке к купальному сезону пляжей города Севастополя от \_\_\_\_\_ № \_\_\_\_\_) согласно приложению № 1 к настоящему Договору.

1.5. Объем инвестиций Оператора пляжа составляет \_\_\_\_\_ (\_\_\_\_\_) руб. \_\_\_\_\_ коп., при этом объем инвестиций в разбивке по годам составит не менее:

№ п/п	Год действия договора	Объем инвестиций, руб. (цифрами и прописью)
1		
2		

1.6. Под инвестициями в настоящем Договоре понимаются вложения денежных средств, направленные на создание/приобретение, а также ремонт и реконструкцию объектов, указанных в эскизном предложении по благоустройству пляжа города Севастополя.

1.7. Размер обеспечения исполнения Договора (залог) устанавливается в сумме \_\_\_\_\_ (\_\_\_\_\_) руб. \_\_\_\_\_ коп.

## 2. Права и обязанности Сторон

2.1. Для достижения целей, указанных в пункте 1.1 настоящего Договора, Оператор пляжа обязуется своими силами либо с привлечением третьих лиц за свой счет:

2.1.1. Оборудовать пляж современным единообразным пляжным оборудованием согласно схеме пляжа и в соответствии с эскизным предложением по благоустройству пляжа города Севастополя.

2.1.2. Установить урны и раздевалки, обустроить проходы по пляжу согласно утвержденному эскизному предложению по благоустройству пляжа города Севастополя в соответствии с техническим заданием по благоустройству пляжа города Севастополя (далее – Техническое задание).

2.1.3. Осуществить мероприятия по обеспечению безопасности отдыхающих путем установки оборудованных спасательных и медицинских постов, системы видеонаблюдения за пляжем, проведения мероприятий по охране общественного порядка на пляже.

2.1.4. Укомплектовать спасательные и медицинские посты на пляже квалифицированным персоналом, оборудованием, средствами сигнализации и связи согласно установленным нормативам, а также обеспечить их бесперебойную работу на протяжении купального сезона.

2.1.5. Обустроить пляж необходимой инфраструктурой, в том числе осуществить водоснабжение, водоотведение, электроснабжение с подключением к централизованным системам, в соответствии со схемой пляжа. Все коммуникации к пляжным сооружениям должны быть подземными.

2.1.6. Осуществить иное благоустройство согласно утвержденному эскизному предложению по благоустройству пляжа города Севастополя.

2.2. При осуществлении деятельности, указанной в пункте 2.1 настоящего Договора, предоставление оборудования, его монтаж и демонтаж по окончании купального сезона, поддержание оборудования в исправном состоянии, ремонт и замена вышедшего из строя оборудования, благоустройство пляжа и осуществление на нем предпринимательской деятельности осуществляются Оператором пляжа.

2.3. Оператор пляжа обязан:

2.3.1. Содержать в надлежащем санитарном порядке и чистоте пляж путем выполнения работ по санитарной очистке: в период с мая по октябрь соответствующего года – в течение всего дня, в период с октября по май соответствующего года – не менее чем три раза в неделю.

2.3.2. Обеспечить соблюдение установленных законодательством экологических, водоохраных, санитарно-эпидемиологических требований.

2.3.3. Обеспечить соблюдение требований по содержанию пляжей в соответствии с Водным кодексом Российской Федерации, постановлениями Правительства Российской Федерации от 14.04.2007 № 230 «О договоре водопользования, право на заключение которого приобретается на аукционе, и о проведении аукциона», от 12.03.2008 № 165 «О подготовке и заключении договора водопользования», приказом Министерства охраны окружающей среды и природных ресурсов Российской Федерации от 12.09.1995 № 359 «Об утверждении нормативных документов по упорядочению пользования маломерными судами, базами для их стоянок, пляжами и аттестации граждан на право управления судами», Правилами охраны жизни людей на водных объектах в городе Севастополе, утвержденными постановлением Правительства Севастополя от 31.03.2015 № 236-ПП, СанПиН 2.1.3684-21 «Санитарно-эпидемиологические требования к содержанию территорий

городских и сельских поселений, к водным объектам, питьевой воде и питьевому водоснабжению, атмосферному воздуху, почвам, жилым помещениям, эксплуатации производственных, общественных помещений, организации и проведению санитарно-противоэпидемических (профилактических) мероприятий», СанПиН 2.1.5.980-00 «Водоотведение населенных мест, санитарная охрана водных объектов. Гигиенические требования к охране поверхностных вод. Санитарные правила и нормы»; ГОСТ 17.1.5.02-80 «Охрана природы. Гидросфера. Гигиенические требования к зонам рекреации водных объектов», ГОСТ Р 55698-2013 «Туристские услуги. Услуги пляжей. Общие требования» и другими нормативными правовыми актами.

2.3.4. Не нарушать инженерные сети и коммуникации, находящиеся или проходящие через используемый пляж, а также не занимать трассы прохождения инженерных сетей и коммуникаций и их охранные зоны временными или гидротехническими сооружениями без согласования данных действий с уполномоченными организациями в установленном законом порядке.

2.3.5. Выполнять согласно требованиям соответствующих служб условия эксплуатации подземных и надземных коммуникаций, беспрепятственно допускать на используемый пляж соответствующие службы для производства работ, связанных с их ремонтом, обслуживанием и эксплуатацией, не допускать занятия, в том числе временными сооружениями, коридоров инженерных сетей и коммуникаций, проходящих через используемый пляж.

2.3.6. Не нарушать прав и законных интересов землепользователей смежных земельных участков и иных лиц.

2.3.7. Обеспечить беспрепятственный доступ граждан на территорию пляжа, а также к водному объекту общего пользования.

2.3.8. Не устанавливать на используемом пляже объекты общественного питания (кафе, закусочные, бары, буфеты и т.п.), торговли и другие нестационарные торговые объекты вне утвержденной Правительством Севастополя схемы размещения нестационарных торговых объектов на территории города Севастополя и без заключения соответствующего договора на размещение нестационарного торгового объекта.

2.3.9. Обеспечить безопасность и охрану жизни людей на водных объектах в соответствии с требованиями действующего федерального законодательства и законодательства города Севастополя, в том числе:

- обеспечить проведение водолазного обследования дна акватории пляжа;
- произвести развертывание оборудованных спасательных постов и медицинских пунктов;
- получить в установленном порядке акт технического освидетельствования пляжа;



- перед началом работы пляжа получить в установленном порядке санитарно-эпидемиологическое заключение о соответствии водного объекта санитарным правилам и условиям безопасного для здоровья населения использования водного объекта;

- обеспечить проведение производственного контроля за соблюдением санитарно-эпидемиологических требований и выполнением санитарно-противоэпидемических (профилактических) мероприятий на пляже в течение купального сезона.

2.3.10. Оборудовать места (площадки) сбора отходов, не допускать переполнение установленных на пляже урн и контейнеров, заключить договор на вывоз отходов с организациями, имеющими право в соответствии с законодательством на осуществление данного вида деятельности, не позднее 10 дней после заключения настоящего Договора.

2.3.11. Обеспечить проведение перед началом купального сезона ремонта сооружений на пляже (включая скобление и сплошное окрашивание поверхностей, подвергнувшихся воздействию агрессивной среды), установку нового и замену поврежденного пляжного оборудования и инвентаря.

2.3.12. Обеспечить инвалидам (включая инвалидов, использующих кресла-коляски и собак-проводников) условия для беспрепятственного доступа на пляж и к предоставляемым на нем услугам в соответствии с требованиями законодательства Российской Федерации о социальной защите инвалидов.

2.3.13. Не чинить \_\_\_\_\_ (наименование организации, уполномоченного органа, ответственного за проведение конкурса на право заключения договора об благоустройстве пляжа города Севастополя) препятствий в реализации им своих прав в соответствии с настоящим Договором и законодательством Российской Федерации.

2.3.14. В течение 10 календарных дней со дня окончания срока действия или расторжения настоящего Договора за свой счет привести участок побережья в удовлетворительное санитарное состояние, обеспечив уборку территории и вывоз отходов.

2.3.15. Оформить право пользования водным объектом на основании договора водопользования в соответствии с требованиями законодательства Российской Федерации (в случае если на прилегающую акваторию не оформлены права третьих лиц).

2.3.16. Обеспечивать содержание, а также ремонт, реконструкцию, демонтаж (по согласованию с собственником) объектов капитального строительства, расположенных на территории пляжа, находящихся в собственности города Севастополя, не используя их в коммерческих целях.

2.3.17. Осуществить в первом году действия Договора вложение не менее 50% средств от размера инвестиций, указанного в заявке на участие

в конкурсе на лучшее эскизное предложение по благоустройству пляжа города Севастополя и настоящем Договоре.

2.3.18. Осуществить во втором году действия Договора вложение оставшегося объема средств от размера инвестиций, указанного в заявке на участие в конкурсе на лучшее эскизное предложение по благоустройству пляжа города Севастополя и настоящем Договоре (сверх суммы инвестиций, указанных в пункте 2.3.17 настоящего Договора).

2.3.19. По истечении двух лет со дня заключения Договора завершить вложение средств на 100% от размера инвестиций, указанного в заявке на участие в конкурсе на лучшее эскизное предложение по благоустройству пляжа города Севастополя и настоящем Договоре.

2.3.20. Ежегодно, до 15 декабря, предоставлять Стороне по настоящему Договору отчет о проведенных мероприятиях, произведенных инвестициях с приложением подтверждающих документов или их копий, заверенных в установленном порядке.

2.3.21. При прекращении действия настоящего Договора передать имущество, созданное и приобретенное в рамках исполнения условий настоящего Договора, в собственность города Севастополя.

2.3.22. Осуществлять демонтаж незаконно размещенных объектов, расположенных на территории пляжа города Севастополя, за свой счет.

2.3.23. Выполнять иные обязанности, предусмотренные законодательством Российской Федерации и настоящим Договором.

2.4. Оператор пляжа имеет право:

2.4.1. В установленном порядке заключить договор на размещение нестационарных торговых объектов.

2.4.2. Получать доходы от продажи товаров и предоставления услуг на используемом пляже при условии исполнения установленных законодательством обязанностей по уплате налогов и сборов.

2.4.3. Осуществлять иные права в соответствии с настоящим Договором и законодательством Российской Федерации.

2.5. \_\_\_\_\_ (наименование организации, уполномоченного органа, ответственного за проведение конкурса на право заключения договора о благоустройстве пляжа города Севастополя) обязано:

2.5.1. Не вмешиваться в хозяйственную деятельность Оператора пляжа, если она не противоречит условиям настоящего Договора и законодательству Российской Федерации.

2.5.2. Не заключать с другими хозяйствующими субъектами договоров аренды, иных договоров гражданско-правового характера на земельный участок и (или) его часть, используемые в рамках реализации настоящего Договора, в течение срока его действия.

2.5.3. Оказывать Оператору пляжа информационное содействие в реализации Проекта в порядке, установленном законодательством Российской Федерации.

2.5.4. Контролировать исполнение настоящего Договора.

2.6. Представители \_\_\_\_\_ (наименование организации, уполномоченного органа, ответственного за проведение конкурса на лучшее эскизное предложение по благоустройству пляжа города Севастополя и заключение договора о благоустройстве пляжа города Севастополя) имеют право:

2.6.1. Беспрепятственно проходить на пляж с целью его обследования на предмет соблюдения условий настоящего Договора и (или) требований законодательства Российской Федерации.

2.6.2. Для обеспечения соблюдения норм градостроительной документации, требований к благоустройству территории пляжа города Севастополя, а также соблюдения прав третьих лиц уточнять границы территории, являющейся объектом настоящего Договора, с последующим внесением изменений в настоящий Договор путем заключения дополнительного соглашения.

2.6.3. Осуществлять иные права в соответствии с настоящим Договором и законодательством Российской Федерации.

2.7. Любые объекты, созданные при исполнении настоящего Договора, являются некапитальными строениями, сооружениями.

2.8. В рамках исполнения настоящего Договора Стороны пришли к взаимному согласию о том, что Оператор пляжа оплачивает штрафы за ненадлежащее санитарное состояние пляжа, возникшее в период действия настоящего Договора.

2.9. Представители местной администрации внутригородского муниципального образования города Севастополя (в зависимости от территориального размещения пляжа) имеют право:

- беспрепятственно проходить на пляж с целью его обследования на предмет соблюдения условий санитарного состояния пляжа;

- осуществлять иные права в соответствии с законодательством Российской Федерации.

### 3. Срок действия и основания для прекращения Договора

3.1. Настоящий Договор вступает в силу со дня его подписания Сторонами и действует по «\_\_\_» \_\_\_\_\_ 20\_\_ г.

3.2. Окончание срока действия настоящего Договора не освобождает Стороны от ответственности за его нарушение.

3.3. Досрочное расторжение Договора возможно:

3.3.1. По обоюдному согласию Сторон, оформленному в письменном виде.

3.3.2. По решению суда в порядке, установленном законодательством Российской Федерации.

3.3.3. При одностороннем отказе от исполнения Договора на основании принятого \_\_\_\_\_ (наименование организации, уполномоченного органа, ответственного за проведение конкурса на право заключения договора о благоустройстве пляжа города Севастополя) решения в случаях:

3.3.3.1. Нарушения объемов и сроков выполнения мероприятий в соответствии с графиком работ по благоустройству пляжа, являющимся неотъемлемой частью настоящего Договора, более чем на 10 календарных дней, за исключением нарушений, вызванных действием обстоятельств непреодолимой силы.

3.3.3.2. Однократного неисполнения Оператором пляжа обязанностей, предусмотренных пунктами 2.3.7–2.3.10 настоящего Договора.

3.3.3.3. Двукратного неисполнения Оператором пляжа обязанностей, предусмотренных пунктами 2.3.1, 2.3.4, 2.3.5, 2.3.13 настоящего Договора.

3.3.3.4. Выполнения мероприятий по капитальному ремонту, реконструкции, строительству объектов благоустройства на территории пляжа города Севастополя за счет средств бюджетов бюджетной системы Российской Федерации.

3.4. Настоящий Договор считается расторгнутым по истечении 10 календарных дней со дня надлежащего уведомления Оператора пляжа о принятии решения о расторжении Договора в случаях, предусмотренных пунктом 3.3.3 настоящего Договора.

3.5. В рамках исполнения настоящего Договора Стороны пришли к взаимному согласию о том, что в случае если Оператор пляжа установит оборудование (объекты), не соответствующее Проекту, \_\_\_\_\_ (наименование организации, уполномоченного органа, ответственного за проведение конкурса на право заключения договора о благоустройстве пляжа города Севастополя) вправе после письменного предупреждения о необходимости устранения допущенных нарушений и при неисполнении данного письменного предупреждения Оператором пляжа в установленный в данном предупреждении срок своими силами демонтировать, а при необходимости – осуществить вывоз такого оборудования (объектов) с последующим взысканием понесенных расходов с Оператора пляжа.

3.6. Условия настоящего Договора по благоустройству пляжа города Севастополя могут актуализироваться ежегодно путем подписания дополнительного соглашения к нему.

#### 4. Ответственность Сторон

4.1. При нарушении условий Договора Стороны несут ответственность в соответствии с законодательством Российской Федерации и настоящим Договором.

4.2. Привлечение Оператора пляжа к административной и иной ответственности в связи с нарушением Оператором пляжа законодательства Российской Федерации и законодательства города Севастополя не освобождает его от обязанности исполнения своих обязательств по настоящему Договору.

4.3. За неисполнение или ненадлежащее исполнение Оператором пляжа условий настоящего Договора Оператору пляжа начисляется штраф в размере 20% от суммы обеспечения настоящего Договора. В случае повторного нарушения условий Договора Оператором пляжа ему начисляется штраф в размере 50% от суммы обеспечения настоящего Договора.

4.4. Начисление Оператору пляжа штрафов, предусмотренных пунктом 4.3 настоящего Договора, осуществляется на основании документов (информации), свидетельствующих о неисполнении или ненадлежащем исполнении условий Договора, полученных в том числе от Департамента городского хозяйства города Севастополя, местных администраций внутригородских муниципальных образований города Севастополя, а также по результатам обследования территории пляжа Стороной по Договору на предмет соблюдения условий настоящего Договора и (или) требований законодательства Российской Федерации.

#### 5. Обстоятельства непреодолимой силы

5.1. Стороны освобождаются от ответственности за частичное или полное неисполнение обязательств по настоящему Договору, если оно явилось следствием действия обстоятельств непреодолимой силы, то есть чрезвычайных и непредотвратимых при данных условиях обстоятельств, в том числе природных стихийных явлений (землетрясения, наводнения и т. д.), действий внешних объективных факторов (военные действия, эпидемии, иные события, не подлежащие разумному контролю Сторон), на время действия этих обстоятельств и прочих обстоятельств непреодолимой силы, если они непосредственно повлияли на исполнение настоящего Договора, на время действия этих обстоятельств.

5.2. В случае если Сторона, выполнению обязательств которой препятствуют обстоятельства непреодолимой силы, письменно не известит другую Сторону о наступлении таких обстоятельств в течение пяти календарных дней со дня их наступления, такая Сторона теряет право

ссылаться на указанные обстоятельства как на обстоятельства непреодолимой силы.

5.3. Если обстоятельства непреодолимой силы длятся более двух месяцев, Сторона вправе отказаться от продолжения исполнения Договора без уплаты неустоек, приняв все возможные меры по проведению взаимных расчетов и уменьшению ущерба, понесенного другой Стороной.

5.4. Свидетельства, подтверждающие обстоятельства непреодолимой силы, выданные компетентным органом, являются достаточным подтверждением наличия и продолжительности действия обстоятельств непреодолимой силы.

5.5. Если по мнению Сторон выполнение условий Договора может быть продолжено в порядке, установленном согласно настоящему Договору до начала действия обстоятельств непреодолимой силы, то срок исполнения обязательств по настоящему Договору продлевается соразмерно времени, в течение которого действовали обстоятельства непреодолимой силы.

## 6. Заключительные положения

6.1. Все споры и разногласия, возникающие между Сторонами по настоящему Договору или в связи с ним, разрешаются путем направления соответствующих претензий.

6.2. В случае невозможности разрешения разногласий между Сторонами в порядке, установленном пунктом 6.1 настоящего Договора, они подлежат рассмотрению в судебном порядке согласно законодательству Российской Федерации в Арбитражном суде города Севастополя.

6.3. Все возможные претензии по настоящему Договору должны быть рассмотрены Сторонами, и ответы по ним должны быть направлены в течение 10 календарных дней со дня получения таких претензий.

Претензии оформляются в письменном виде и подписываются полномочными представителями Сторон. В претензии указываются требования об уплате штрафа, иные требования; обстоятельства, на которых основываются требования, и доказательства, подтверждающие их, со ссылкой на нормы законодательства Российской Федерации, иные сведения, необходимые для урегулирования спора.

Ответ на претензию оформляется в письменном виде. В ответе на претензию указываются:

- при полном или частичном удовлетворении претензии – признанная сумма, срок и (или) способ удовлетворения претензии;
- при полном или частичном отказе в удовлетворении претензии – мотивы отказа со ссылкой на нормы законодательства Российской Федерации.

6.4. Любая договоренность между Сторонами, влекущая за собой новые обязательства, не предусмотренные настоящим Договором, считается действительной, если она подтверждена Сторонами в письменной форме путем подписания уполномоченными представителями Сторон дополнительного соглашения к настоящему Договору.

6.5. Уведомления, связанные с исполнением настоящего Договора, даются в письменной форме и отправляются Стороне по ее юридическому и фактическому адресам, указанным в Договоре. Уведомление считается полученным в день получения телексного, электронного или факсимильного сообщения или вручения почтового уведомления после отправления письма по почте. Факт получения телексного, электронного или факсимильного сообщения должен быть подтвержден в установленном порядке.

6.6. Любые изменения и дополнения к настоящему Договору оформляются дополнительными договорами, которые подписываются Сторонами.

6.7. Вопросы, не урегулированные настоящим Договором, регламентируются нормами законодательства Российской Федерации.

6.8. В случае изменения у какой-либо из Сторон юридического адреса, наименования, банковских реквизитов и прочего она обязана в течение трех календарных дней письменно известить об этом другую Сторону.

6.9. Настоящий Договор составлен в двух экземплярах, имеющих равную юридическую силу, по одному экземпляру для каждой из Сторон.

6.10. Неотъемлемой частью настоящего Договора являются приложения:  
 - приложение № 1 «Схема пляжа»;  
 - приложение № 2 «График работ по благоустройству пляжа».

## 7. Юридические адреса, реквизиты и подписи Сторон

\_\_\_\_\_  
 (наименование организации,  
 уполномоченного органа,  
 ответственного за проведение  
 конкурса на право заключения  
 договора о благоустройстве пляжа  
 города Севастополя):

\_\_\_\_\_  
 \_\_\_\_\_

М.П.

Оператор пляжа:

\_\_\_\_\_  
 \_\_\_\_\_

М.П. (при наличии)

\_\_\_\_\_

Приложение № 1  
к договору  
о благоустройстве пляжа  
города Севастополя  
от \_\_\_\_\_ № \_\_\_\_\_

Схема пляжа  
(раздел эскизного предложения по благоустройству пляжа  
города Севастополя)

Указывается графическая схема эскизного предложения  
по благоустройству пляжа города Севастополя.

---



Приложение № 2  
к договору  
о благоустройстве пляжа  
города Севастополя  
от \_\_\_\_\_ № \_\_\_\_\_

График работ по благоустройству пляжа

№ п/п	Наименование мероприятия	Единица измерения	Объем	Планируемый объем инвестиций	Срок выполнения
1					
2					
3					
4					
5					
6					
7					
8					
9					
10					
11					
12					

Дополнительные сведения:

---

---

---

Оператор пляжа:

\_\_\_\_\_  
(наименование организации,  
уполномоченного органа,  
ответственного за проведение конкурса  
на право заключения договора  
о благоустройстве пляжа  
города Севастополя):

\_\_\_\_\_  
М.П.

\_\_\_\_\_  
М.П. (при наличии)

Приложение № 5  
УТВЕРЖДЕНА  
постановлением  
Правительства Севастополя  
от 02.06.2021 № 242-ПП

ФОРМА  
акта о благоустройстве пляжа города Севастополя

УТВЕРЖДАЮ

\_\_\_\_\_ (наименование должности)

\_\_\_\_\_ (подпись) / (Ф.И.О.)

« \_\_\_\_ » \_\_\_\_\_ 20 \_\_\_\_ г.

Акт  
о благоустройстве пляжа города Севастополя

Дата обследования: « \_\_\_\_ » \_\_\_\_\_ 20 \_\_\_\_ г.

Наименование пляжа: \_\_\_\_\_.

Наименование оператора пляжа: \_\_\_\_\_.

№ п/п	Наименование мероприятия	Единица измерения	Объем	Планируемый объем инвестиций	Срок выполнения	Отметка о выполнении (примечание)
1						
2						
3						
4						
5						

Дополнительные сведения:

\_\_\_\_\_.

Приложение:

1. Фотоматериалы благоустройства пляжа на \_\_\_\_\_ л.
2. Акт технического освидетельствования ГИМС ГУ МЧС России по г. Севастополю на \_\_\_\_\_ л.

3. Заключение Территориального отдела Роспотребнадзора по г. Севастополю на \_\_\_\_\_ л.

Отметка работника (наименование организации, уполномоченного органа, ответственного за проведение конкурса на право заключения договора о благоустройстве пляжа города Севастополя) о выполнении работ по благоустройству пляжа:

\_\_\_\_\_  
(должность)

\_\_\_\_\_  
(подпись)

\_\_\_\_\_  
(Ф.И.О.)

Представитель оператора пляжа:

\_\_\_\_\_  
(подпись)

\_\_\_\_\_  
(Ф.И.О.)

\_\_\_\_\_

Приложение № 6  
УТВЕРЖДЕНА  
постановлением  
Правительства Севастополя  
от 02.06.2021 № 242-ПП

ФОРМА  
акта обследования санитарного состояния пляжа  
города Севастополя

Акт  
обследования санитарного состояния пляжа  
города Севастополя

Дата обследования: « \_\_\_ » \_\_\_\_\_ 20\_\_ г.

\_\_\_\_\_ (должность, Ф.И.О. лица, проводшего обследование)  
произведено обследование пляжа \_\_\_\_\_, находящегося по адресу:  
\_\_\_\_\_, оператором которого является хозяйствующий субъект \_\_\_\_\_.

В ходе обследования установлено следующее:

Общее санитарное состояние \_\_\_\_\_.  
Наличие мусора на набережной, гальке \_\_\_\_\_.  
Наличие переполненных мусорных баков \_\_\_\_\_.  
Наличие контейнерных площадок \_\_\_\_\_.  
Соблюдение графика вывоза мусора \_\_\_\_\_.  
Санитарное состояние объектов торговли \_\_\_\_\_.

Дополнительные сведения: \_\_\_\_\_.

Приложение: фотоматериалы санитарного состояния пляжа на \_\_\_\_\_ л.

\_\_\_\_\_ (должность) \_\_\_\_\_ (подпись) \_\_\_\_\_ (Ф.И.О.)

Представитель оператора пляжа \_\_\_\_\_ (подпись) \_\_\_\_\_ (Ф.И.О.)

Объяснения представителя оператора пляжа: \_\_\_\_\_.

Представитель оператора пляжа \_\_\_\_\_ (подпись) \_\_\_\_\_ (Ф.И.О.)

Приложение № 7  
УТВЕРЖДЕНА  
постановлением  
Правительства Севастополя  
от 02.06.2021 № 242-ПП

ТИПОВАЯ ФОРМА  
договора о размещении нестационарного торгового объекта,  
расположенного на пляжных территориях в пределах  
города Севастополя

ДОГОВОР № \_\_\_\_\_  
о размещении нестационарного торгового объекта,  
расположенного на пляжных территориях  
в пределах города Севастополя

г. Севастополь

«\_\_\_» \_\_\_\_\_ 20\_\_ г.

Департамент сельского хозяйства и потребительского рынка города  
Севастополя (далее – Уполномоченный орган) в лице \_\_\_\_\_  
\_\_\_\_\_, действующего  
на основании \_\_\_\_\_, с одной стороны  
и \_\_\_\_\_  
(полное наименование юридического лица или фамилия,  
\_\_\_\_\_,  
имя, отчество (при наличии) индивидуального предпринимателя)  
(далее – Оператор пляжа) в лице \_\_\_\_\_,  
(должность, фамилия, имя, отчество (при наличии))  
действующего на основании \_\_\_\_\_,  
с другой стороны, далее совместно именуемые Стороны, в соответствии  
с разделом X Положения о порядке проведения конкурса на лучшее эскизное  
предложение по благоустройству пляжа города Севастополя и заключения  
договора о благоустройстве пляжа города Севастополя, утвержденного  
постановлением Правительства Севастополя от \_\_\_\_\_ № \_\_\_\_\_, с учетом  
договора от «\_\_\_» \_\_\_\_\_ 20\_\_ г. № \_\_\_\_\_ о благоустройстве пляжа города  
Севастополя заключили настоящий Договор о нижеследующем.

1. Предмет Договора

1.1. Уполномоченный орган предоставляет Оператору пляжа право  
размещения нестационарного торгового объекта, не являющегося объектом  
недвижимого имущества (далее – Объект), характеристики которого указаны

в пункте 1.2 настоящего Договора, по адресному ориентиру в соответствии со Схемой размещения нестационарных торговых объектов на территории города Севастополя, утвержденной \_\_\_\_\_ (далее – Схема) (номер в Схеме \_\_\_\_\_): \_\_\_\_\_.

(адресный ориентир места размещения Объекта)

1.2. Объект имеет следующие характеристики:

вид Объекта: \_\_\_\_\_;

(киоск, павильон, палатка, открытое кафе и т. д.)

площадь места размещения Объекта: \_\_\_\_\_ кв. м;

период функционирования Объекта: \_\_\_\_\_;

архетип Объекта: \_\_\_\_\_

(указывается в соответствии с Перечнем типовых архетипов \_\_\_\_\_);

\_\_\_\_\_ для пляжей города Севастополя, утвержденным Правительством Севастополя)

прочее: \_\_\_\_\_.

1.3. Специализация Объекта: \_\_\_\_\_.

1.4. Специализация Объекта является существенным условием настоящего Договора.

1.5. Настоящий Договор действует с \_\_\_\_\_ по \_\_\_\_\_.

## 2. Права и обязанности Сторон

2.1. Уполномоченный орган имеет право:

2.1.1. Осуществлять контроль за выполнением Оператором пляжа условий настоящего Договора.

2.1.2. На беспрепятственный доступ на Объект и место размещения Объекта с целью их осмотра на предмет соблюдения условий настоящего Договора и требований федерального законодательства и законодательства города Севастополя.

2.1.3. Требовать от Оператора пляжа соблюдения архитектурных, санитарных, технических требований к Объекту, а также санитарных и иных требований, предъявляемых к пользованию местом размещения Объекта.

2.1.4. В случае неисполнения или ненадлежащего исполнения Оператором пляжа обязанностей, предусмотренных настоящим Договором, направлять Оператору пляжа письменное предупреждение (предписание) о необходимости устранения выявленных нарушений условий настоящего Договора с указанием срока их устранения.

2.1.5. Направлять в адрес Оператора пляжа уведомления о выявлении фактов повреждения либо утраты отдельных элементов Объекта, его ненадлежащего технического состояния или появления посторонних

надписей, рисунков на любом элементе Объекта с требованием об устранении перечисленных недостатков.

2.1.6. В случаях и порядке, установленных настоящим Договором, федеральным законодательством или законодательством города Севастополя, в одностороннем порядке отказаться от исполнения настоящего Договора.

2.1.7. Осуществлять иные права в соответствии с настоящим Договором и действующим законодательством.

2.2. Уполномоченный орган обязан:

2.2.1. Предоставить Оператору пляжа право на размещение Объекта в соответствии со Схемой в месте, указанном в пункте 1.1 настоящего Договора, путем заключения настоящего Договора.

2.2.2. Выполнять иные обязательства, предусмотренные настоящим Договором.

2.3. Оператор пляжа имеет право:

2.3.1. Разместить Объект в месте, указанном в пункте 1.1 настоящего Договора, в соответствии с характеристиками, установленными в пункте 1.2 настоящего Договора.

2.3.2. Осуществлять деятельность с использованием Объекта в месте, указанном в пункте 1.1 настоящего Договора, в соответствии с требованиями федерального законодательства и законодательства города Севастополя.

2.3.3. Осуществлять иные права в соответствии с настоящим Договором и действующим законодательством.

2.4. Оператор пляжа обязан:

2.4.1. Разместить Объект в соответствии с характеристиками, установленными в пункте 1.2 настоящего Договора, и требованиями федерального законодательства и законодательства города Севастополя.

2.4.2. Осуществлять деятельность с использованием Объекта в соответствии со специализацией, указанной в пункте 1.3 настоящего Договора.

2.4.3. Обеспечить сохранение вида, местоположения и размеров Объекта в течение срока действия настоящего Договора и не допускать изменение характеристик Объекта, установленных в пункте 1.2 настоящего Договора.

2.4.4. При размещении Объекта и его использовании соблюдать условия настоящего Договора и требования федерального законодательства и законодательства города Севастополя, в том числе требования природоохранного законодательства, а также выполнять предписания уполномоченных контрольных и надзорных органов об устранении нарушений, допущенных при использовании Объекта и прилегающей территории.

2.4.5. За свой счет содержать Объект в надлежащем эстетическом, санитарном и техническом состоянии, своевременно производить текущий

ремонт Объекта, обеспечить содержание и благоустройство места размещения Объекта, а также прилегающей территории и вывоз отходов в соответствии с требованиями правил благоустройства территории города Севастополя, утвержденных Правительством Севастополя.

2.4.6. В случае самостоятельного выявления фактов повреждения, утраты отдельных элементов Объекта, ненадлежащего технического состояния Объекта или появления посторонних надписей, рисунков на любом элементе Объекта либо в случае получения уведомления Уполномоченного органа об указанных обстоятельствах, устранить такие недостатки не позднее трех календарных дней со дня такого выявления либо со дня получения соответствующего уведомления Уполномоченного органа.

2.4.7. Своевременно и полностью вносить плату по настоящему Договору в размере и порядке, установленных настоящим Договором.

2.4.8. В случае неисполнения или ненадлежащего исполнения своих обязательств по настоящему Договору уплатить Уполномоченному органу неустойку в порядке, размере и сроки, установленные настоящим Договором.

2.4.9. Обеспечить постоянное наличие на Объекте и предъявление по требованию контролирующих и надзорных органов настоящего Договора документов, подтверждающих источник поступления, качество и безопасность реализуемой продукции, иных документов, размещение и (или) предоставление которых обязательно в силу федерального законодательства и (или) законодательства города Севастополя.

2.4.10. Обеспечить представителям Уполномоченного органа свободный доступ на Объект и место размещения Объекта по их требованию.

2.4.11. Выполнять согласно требованиям соответствующих служб условия эксплуатации подземных и надземных коммуникаций, незамедлительно и беспрепятственно допускать соответствующие службы для производства работ, связанных с их ремонтом, обслуживанием и эксплуатацией.

2.4.12. В течение 15 календарных дней извещать Уполномоченный орган в письменной форме об изменении адреса места нахождения<sup>1</sup>/места жительства (пребывания) в Российской Федерации<sup>2</sup> (оставить нужное) или почтового адреса, банковских реквизитов, а также о принятых решениях о ликвидации либо реорганизации<sup>1</sup>/принятом решении о прекращении деятельности физического лица в качестве индивидуального предпринимателя<sup>2</sup> (оставить нужное). Указанные уведомления являются основанием для внесения соответствующих изменений в настоящий Договор либо досрочного его расторжения в случае прекращения деятельности Оператора пляжа.

2.4.13. Произвести демонтаж (вывоз) Объекта и привести место размещения Объекта и прилегающую к Объекту территорию в первоначальное



состояние в течение 10 календарных дней, следующих за днем прекращения (расторжения) настоящего Договора<sup>3</sup>.

2.4.14. Выполнять иные обязательства, предусмотренные федеральным законодательством, законодательством города Севастополя и настоящим Договором.

2.5. В случае реорганизации Оператора пляжа – юридического лица права и обязанности Оператора пляжа по настоящему Договору переходят юридическому лицу – его правопреемнику в соответствии с гражданским законодательством Российской Федерации<sup>1</sup>.

### 3. Плата за размещение Объекта

3.1. Размер платы за размещение Объекта за календарный месяц составляет без НДС \_\_\_\_\_ руб., с НДС \_\_\_\_\_ руб., всего \_\_\_\_\_ руб.

3.2. Оплата производится в бюджет города Севастополя

\_\_\_\_\_ (указать сроки и порядок оплаты)

по следующим реквизитам:

получатель: \_\_\_\_\_,

банк получателя: \_\_\_\_\_,

ИНН/КПП: \_\_\_\_\_, р/с: \_\_\_\_\_, ОКТМО: \_\_\_\_\_,

БИК: \_\_\_\_\_, КБК: \_\_\_\_\_,

назначение платежа: плата за размещение нестационарного торгового объекта (с указанием наименования Оператора пляжа, даты и номера настоящего Договора, периода оплаты).

3.3. Датой оплаты считается дата зачисления денежных средств на банковский счет, указанный в пункте 3.2 настоящего Договора.

3.4. Оплата неустойки, предусмотренной в пунктах 4.2 и 4.3 настоящего Договора, производится в бюджет города Севастополя по следующим реквизитам:

получатель: \_\_\_\_\_,

банк получателя: \_\_\_\_\_,

ИНН/КПП: \_\_\_\_\_, р/с: \_\_\_\_\_, ОКТМО: \_\_\_\_\_,

БИК: \_\_\_\_\_, КБК: \_\_\_\_\_,

назначение платежа: неустойка по договору на размещение нестационарного торгового объекта (с указанием наименования Оператора пляжа, даты и номера настоящего Договора, периода оплаты).

3.5. Денежные средства, уплаченные Оператором пляжа по настоящему Договору, засчитываются в погашение обязательства по настоящему

Договору, срок исполнения которого наступил ранее, вне зависимости от периода, указанного Оператором пляжа в расчетном документе.

3.6. Внесенная Оператором пляжа плата за размещение Объекта не подлежит возврату в случае неразмещения Оператором пляжа Объекта или перехода прав владения и пользования Объектом к другому лицу, а также в случае досрочного расторжения настоящего Договора, кроме случаев, предусмотренных в подпункте 8 пункта 5.2.3 настоящего Договора.

3.7. В случае изменения нормативных правовых актов города Севастополя, регулирующих исчисление размера платы за размещение нестационарного торгового объекта на земельном участке, находящемся в собственности города Севастополя, размер платы за размещение Объекта подлежит изменению с даты вступления в силу соответствующих изменений, если иное не предусмотрено нормативным правовым актом, которым вносятся такие изменения.

#### 4. Ответственность Сторон

4.1. В случае неисполнения или ненадлежащего исполнения обязательств по настоящему Договору Стороны несут ответственность в соответствии с законодательством Российской Федерации и настоящим Договором.

4.2. За нарушение сроков внесения платы по Договору Оператор пляжа выплачивает в бюджет города Севастополя пеню из расчета 0,01% от просроченной суммы платы за каждый календарный день просрочки.

4.3. В случае если по окончании срока действия настоящего Договора или досрочного расторжения настоящего Договора Оператор пляжа не осуществил демонтаж (вывоз) Объекта в сроки, предусмотренные настоящим Договором, Оператор пляжа выплачивает в бюджет города Севастополя плату за фактическое размещение Объекта, а также неустойку из расчета 1% от размера платы по настоящему Договору за каждый календарный день просрочки.

4.4. Стороны освобождаются от ответственности за неисполнение обязательств по настоящему Договору, если такое неисполнение явилось следствием действия непреодолимой силы: наводнения, землетрясения, оползня и других стихийных бедствий, а также войн. В случае действия вышеуказанных обстоятельств свыше двух месяцев Стороны вправе расторгнуть настоящий Договор. Бремя доказывания наступления обстоятельств непреодолимой силы ложится на Сторону, которая требует освобождения от ответственности вследствие их наступления.

## 5. Расторжение Договора

5.1. Настоящий Договор подлежит прекращению по истечении срока действия, установленного в пункте 1.5 настоящего Договора, а также в случае его расторжения.

5.2. Настоящий Договор расторгается:

5.2.1. По соглашению Сторон.

5.2.2. В случае ликвидации Оператора пляжа – юридического лица в соответствии с гражданским законодательством Российской Федерации, не связанной с его реорганизацией, – со дня внесения в Единый государственный реестр юридических лиц записи о ликвидации юридического лица<sup>1</sup>. При утрате силы государственной регистрации Оператора пляжа – физического лица в качестве индивидуального предпринимателя – с момента такой утраты, определяемого в соответствии с требованиями Федерального закона от 08.08.2001 № 129-ФЗ «О государственной регистрации юридических лиц и индивидуальных предпринимателей»<sup>2</sup> (оставить нужное).

5.2.3. В связи с односторонним отказом Уполномоченного органа от исполнения настоящего Договора по следующим основаниям:

1) просрочка исполнения обязательств по оплате очередных платежей по Договору на срок более 30 календарных дней;

2) размещение Объекта, не соответствующего характеристикам, указанным в пункте 1.2 настоящего Договора, и (или) требованиям действующего федерального законодательства и (или) законодательства города Севастополя;

3) превышение фактических размеров площади Объекта, размера площади места размещения Объекта, установленной настоящим Договором;

4) нарушение специализации Объекта, предусмотренной настоящим Договором, два и более раза в течение срока действия настоящего Договора;

5) неисполнение Оператором пляжа обязанностей, предусмотренных в пунктах 2.4.3–2.4.6, 2.4.9, 2.4.10 или 2.4.11 настоящего Договора, два и более раза в течение срока действия настоящего Договора;

6) нарушение Оператором пляжа экологических норм или правил продажи табачных изделий, алкогольной и спиртосодержащей продукции, а также пива и напитков, изготавливаемых на его основе, установленных законодательством Российской Федерации, два и более раза в течение срока действия настоящего Договора;

7) прекращение действия договора о благоустройстве пляжа города Севастополя, послужившего основанием для заключения настоящего Договора;

8) принятие Комиссией по разработке Схемы размещения нестационарных торговых объектов на территории города Севастополя решения об исключении места размещения из Схемы в связи с:

- передачей земельного участка, в границах которого находится место размещения Объекта, в федеральную собственность;

- необходимостью использования территории, в границах которой находится место размещения Объекта, для целей, связанных с реализацией государственных программ и (или) приоритетных направлений деятельности города Севастополя в социально-экономической сфере, развитием улично-дорожной сети, размещением остановок общественного транспорта, оборудованим бордюров, организацией парковочных карманов, ремонтом и (или) реконструкцией автомобильных дорог;

- необходимостью использования территории, в границах которой находится место размещения Объекта, для целей капитального строительства;

- размещением объектов благоустройства согласно утвержденным документам территориального планирования;

- изменением градостроительных регламентов в отношении территории, в границах которой находится место размещения Объекта;

- выявлением несоответствия места размещения Объекта требованиям федерального законодательства и (или) законодательства города Севастополя.

5.2.4. По решению суда в порядке, установленном действующим законодательством.

5.3. Соглашение о расторжении настоящего Договора подписывается обеими Сторонами. В этом случае настоящий Договор считается прекращенным в срок, установленный соответствующим соглашением о его расторжении.

5.4. В случае одностороннего отказа Уполномоченного органа от исполнения настоящего Договора по основаниям, установленным в пункте 5.2.3 настоящего Договора, уведомление Уполномоченного органа об одностороннем отказе от исполнения настоящего Договора размещается на официальном сайте Правительства Севастополя и вручается Оператору пляжа под расписку или направляется по почте заказным письмом с уведомлением о вручении по адресу Оператора пляжа, указанному в настоящем Договоре, либо телеграммой, факсимильной связью, по адресу электронной почты или с использованием иных средств связи и доставки, обеспечивающих фиксирование даты его получения Оператором пляжа. Выполнением Уполномоченным органом требований настоящего пункта считается надлежащее уведомление Оператора пляжа об одностороннем отказе от исполнения настоящего Договора.

В случае направления уведомления Уполномоченного органа об одностороннем отказе от исполнения настоящего Договора по почте

заказным письмом с уведомлением о вручении и невозможности вручения почтового отправления Оператору пляжа по его почтовому адресу, указанному в настоящем Договоре, датой такого надлежащего уведомления признается дата отметки отделения почтовой связи об истечении срока хранения, об отказе адресата от получения или об отсутствии адресата по адресу Оператора пляжа, указанному в настоящем Договоре. При невозможности получения подтверждения о вручении Оператору пляжа данного уведомления или получении информации о невозможности вручения уведомления Оператору пляжа по его почтовому адресу, указанному в настоящем Договоре, датой такого надлежащего уведомления признается дата по истечении 30 календарных дней с даты размещения на официальном сайте Правительства Севастополя уведомления Уполномоченного органа об одностороннем отказе от исполнения настоящего Договора.

Настоящий Договор считается расторгнутым в порядке, предусмотренном в настоящем пункте:

по основаниям, предусмотренным в подпунктах 1–7 пункта 5.2.3 настоящего Договора, – через 10 календарных дней с даты надлежащего уведомления Уполномоченным органом Оператора пляжа об одностороннем отказе от исполнения настоящего Договора;

по основаниям, предусмотренным в подпункте 8 пункта 5.2.3 настоящего Договора, – через месяц с даты надлежащего уведомления Уполномоченным органом Оператора пляжа об одностороннем отказе от исполнения настоящего Договора.

5.5. Прекращение (расторжение) настоящего Договора не освобождает Оператора пляжа от необходимости погашения задолженности по плате и уплаты неустойки (пеней, штрафов), предусмотренных настоящим Договором.

## 6. Прочие условия

6.1. Настоящий Договор составлен в двух экземплярах, имеющих одинаковую юридическую силу, по одному для каждой из Сторон.

6.2. Все споры и разногласия, возникающие между Сторонами по настоящему Договору или в связи с ним, разрешаются путем направления соответствующих претензий.

Претензия оформляется в письменном виде и подписывается полномочным представителем Стороны. В претензии указываются требования об уплате неустойки (штрафа, пени), иные требования; обстоятельства, на которых основываются требования, и доказательства, подтверждающие их, со ссылкой на нормы федерального законодательства

и (или) законодательства города Севастополя, иные сведения, необходимые для урегулирования спора.

Ответ на претензию оформляется в письменном виде. В ответе на претензию указываются:

- при полном или частичном удовлетворении претензии – признанная сумма, срок и (или) способ удовлетворения претензии;
- при полном или частичном отказе в удовлетворении претензии – мотивы отказа со ссылкой на нормы федерального законодательства и (или) законодательства города Севастополя.

Все возможные претензии по настоящему Договору должны быть рассмотрены Сторонами, и ответы по ним должны быть направлены в течение 10 календарных дней со дня получения такой претензии.

6.3. В случае невозможности разрешения споров и разногласий между Сторонами в порядке, установленном в пункте 6.2 настоящего Договора, они передаются на рассмотрение в Арбитражный суд города Севастополя.

6.4. Взаимоотношения Сторон, не урегулированные настоящим Договором, регламентируются федеральным законодательством и законодательством города Севастополя.

6.5. Все изменения к настоящему Договору оформляются Сторонами дополнительными соглашениями, составленными в письменной форме, которые являются неотъемлемой частью настоящего Договора.

6.6. Неотъемлемую часть настоящего Договора составляют: \_\_\_\_\_  
(указывается при наличии приложений к Договору).

## 7. Юридические адреса, реквизиты и подписи Сторон

Уполномоченный орган:

\_\_\_\_\_  
\_\_\_\_\_  
\_\_\_\_\_  
\_\_\_\_\_

М.П.

Оператор пляжа:

\_\_\_\_\_  
\_\_\_\_\_  
\_\_\_\_\_  
\_\_\_\_\_

М.П. (при наличии)

Примечания (в связи с применением настоящих примечаний в Договоре для соблюдения последовательности нумерации пунктов (подпунктов) Договора может меняться их нумерация):

<sup>1</sup> указывается при заключении Договора с Оператором пляжа – юридическим лицом;

<sup>2</sup> указывается при заключении Договора с Оператором пляжа – физическим лицом;

<sup>3</sup> в случае размещения нестационарных торговых объектов указывается:  
«В день прекращения (расторжения) настоящего Договора произвести  
демонтаж (вывоз) Объекта и привести место размещения Объекта  
и прилегающую к Объекту территорию в первоначальное состояние.».

---

Приложение № 8  
УТВЕРЖДЕН  
постановлением  
Правительства Севастополя  
от 02.06.2021 № 242-ПП

ПЕРЕЧЕНЬ  
типовых архетипов для пляжей города Севастополя

**КИОСК: МАЛЫЙ МОДУЛЬ**

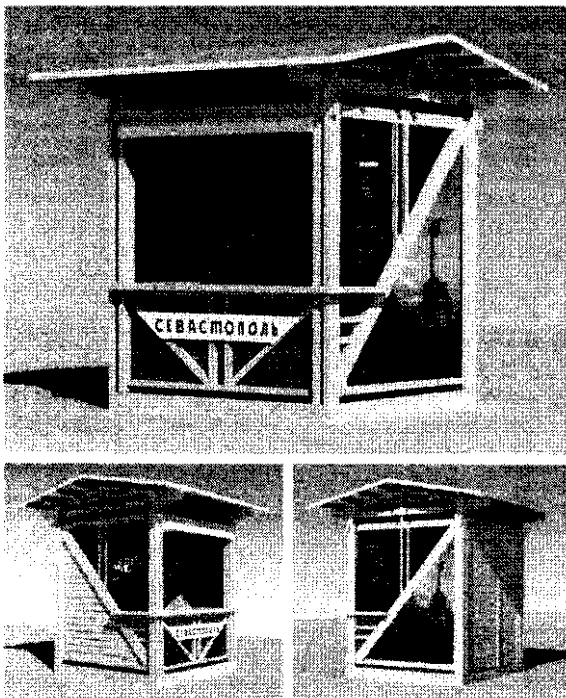

СРЕДА  
ТОРГОВЛЯ  
ДИЗАЙН

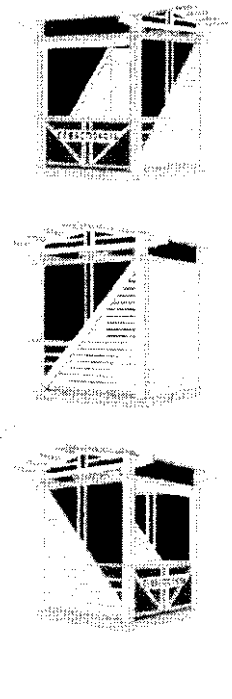



КИОСК: МАЛЫЙ МОДУЛЬ

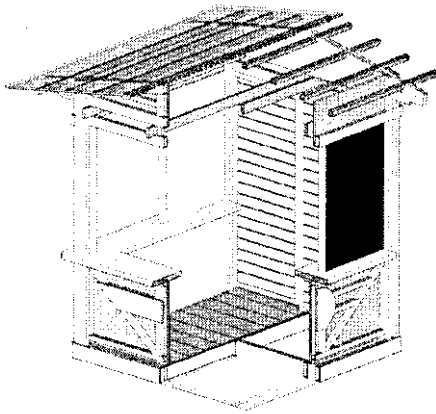
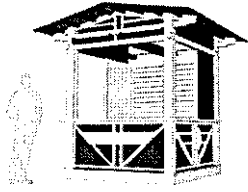

ФАСАД М 1:50

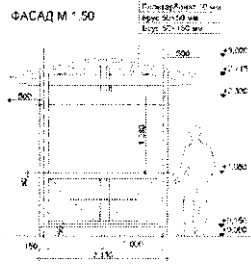

ФАСАД М 1:50

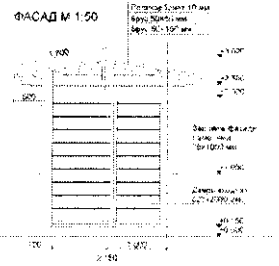

РАЗРЕЗ 1-1 М 1:50

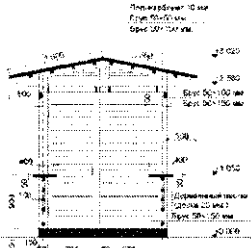

РАЗРЕЗ 2-2 М 1:50

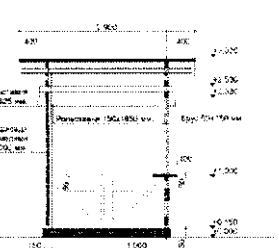

ПЛАН СТОЛЕШНИЦЫ М 1:50

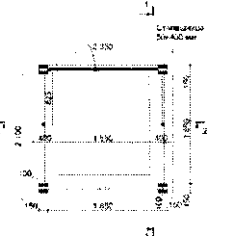

ПЛАН М 1:50

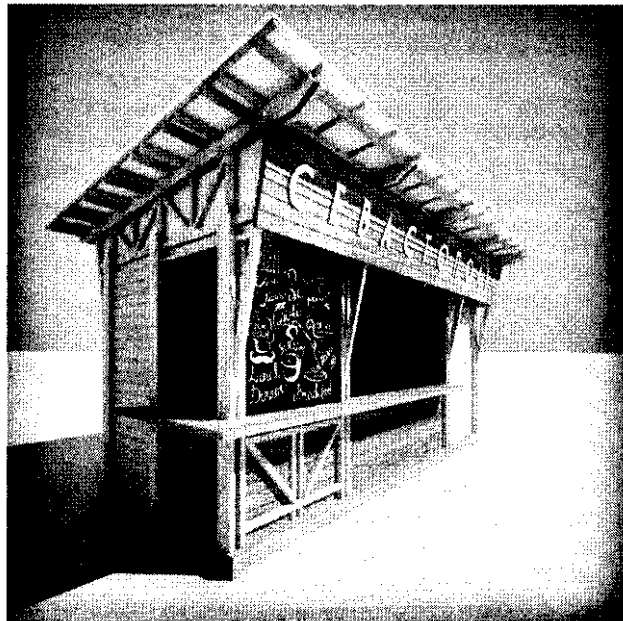
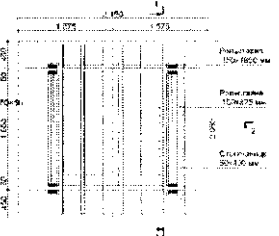

БЛАГОУСТРОЙСТВО ПЛЯЖЕЙ.  
АРХЕТИП: КАФЕ-КИОСК

**КАФЕ-КИОСК**

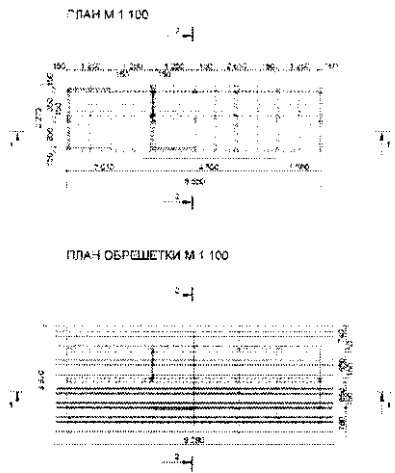
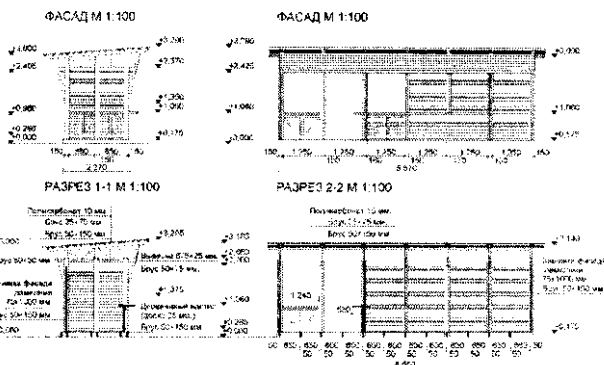
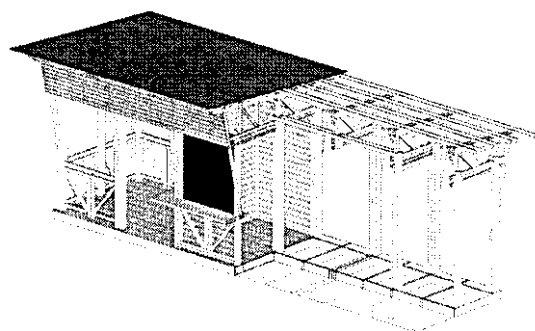
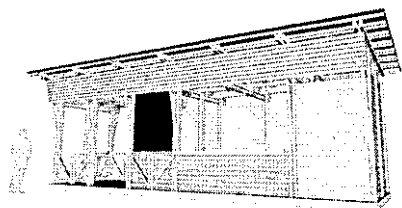

**МОДУЛЬ ДЛЯ ПЕРЕОДЕВАНИЯ**

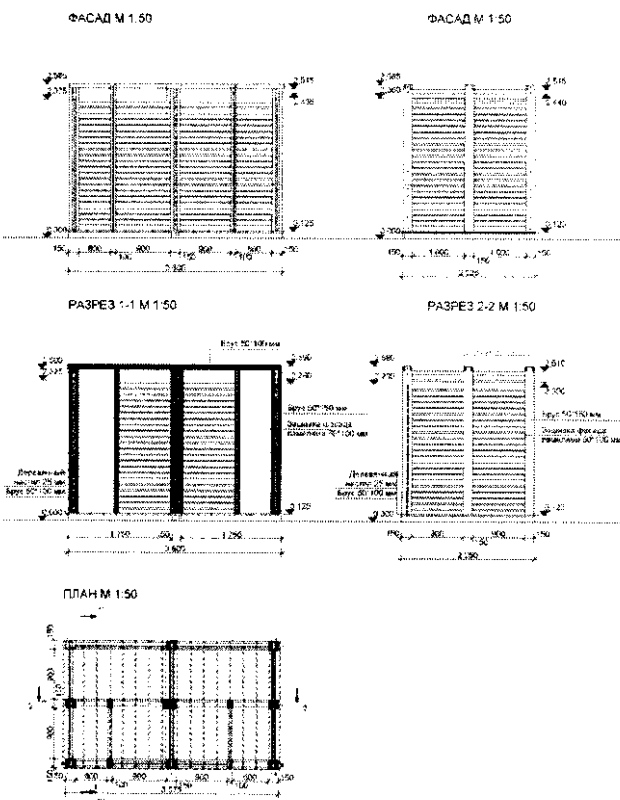
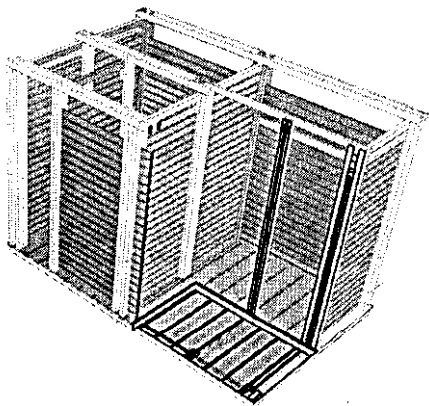
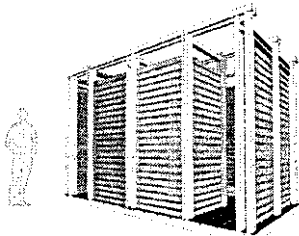

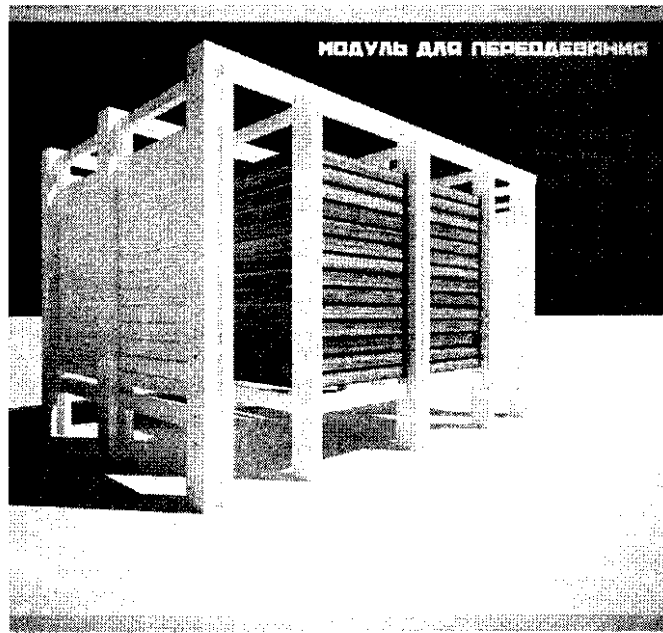

Благоустройство пляжей.  
АРХЕТИП: МОДУЛЬ ДЛЯ ПЕРЕДЕВНИКА

ОТКРЫТАЯ ДУШЕВАЯ КАБИНА

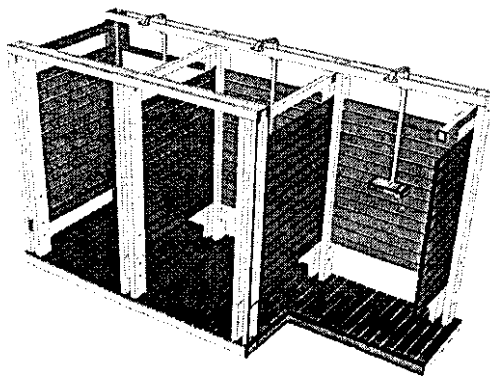
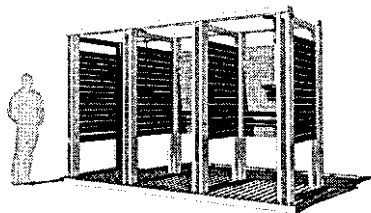

ФАСАД М 1:50

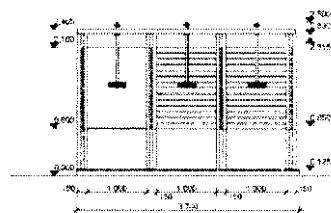

ФАСАД М 1:50

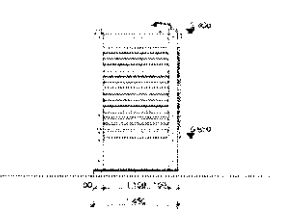

РАЗРЕЗ 1-1 М 1:50

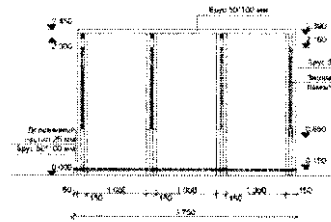

РАЗРЕЗ 2-2 М 1:50

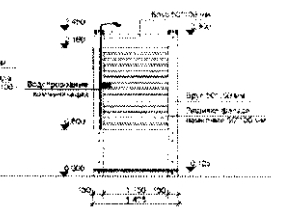

ПЛАН М 1:50

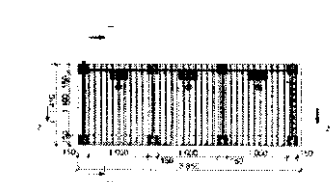

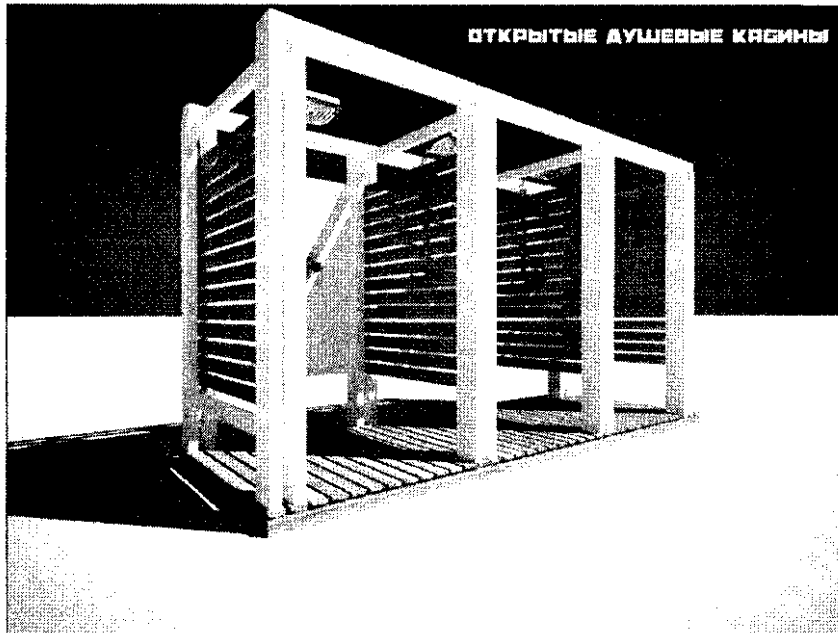

БЛАГОУСТРОЙСТВО ПЛЯЖЕЙ.  
АРХЕТИП: ОТКРЫТАЯ ДУШЕВАЯ КАБИНА

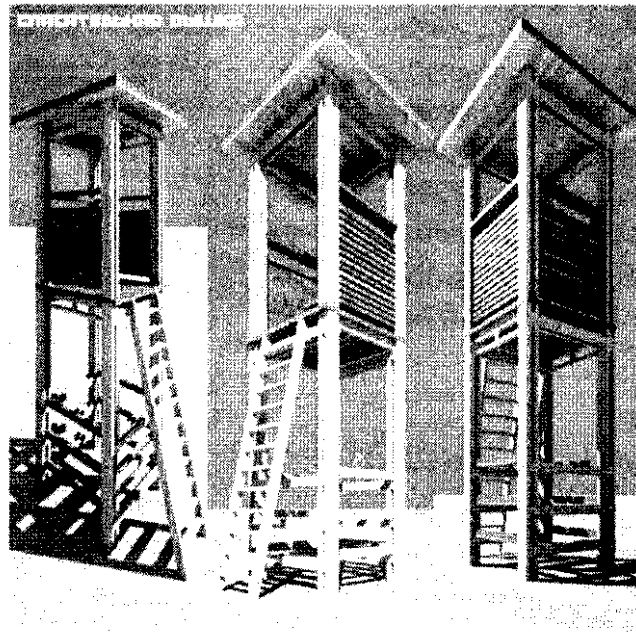

БЛАГОУСТРОЙСТВО ПЛЯЖЕЙ.  
АРХЕТИП: СПАСАТЕЛЬНАЯ ВЫШКА

ПЕРГОЛА-КАЧЕЛИ

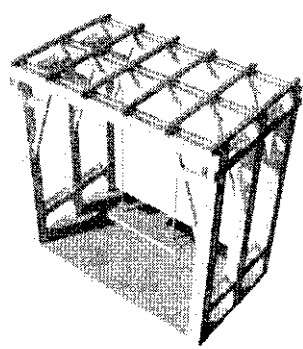
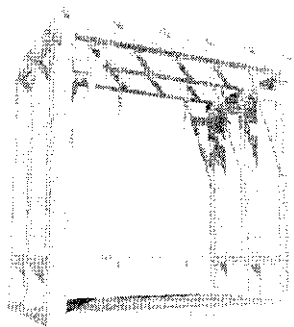
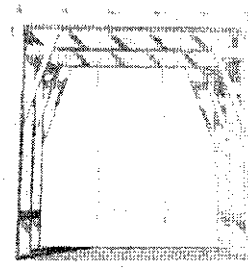
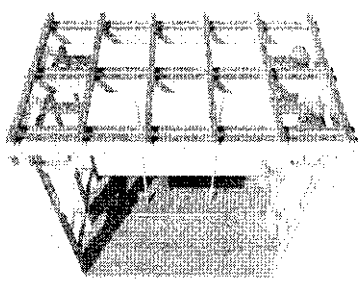
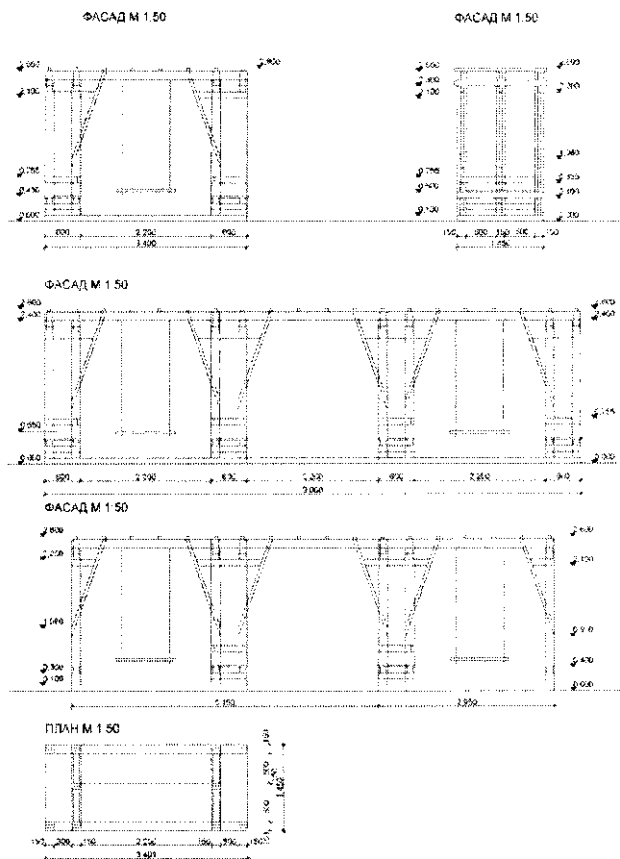
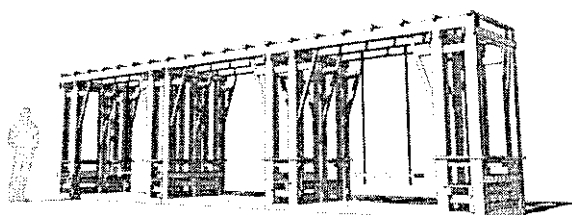
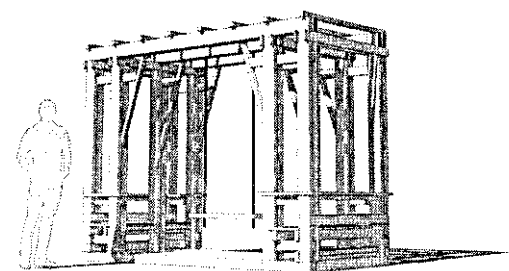

БЛАГОУСТРОЙСТВО ПЛЯЖЕЙ.  
АРХЕТИП: ПЕРГОЛА-КАЧЕЛИ

НАВЕС-ВХОДНАЯ ГРУППА

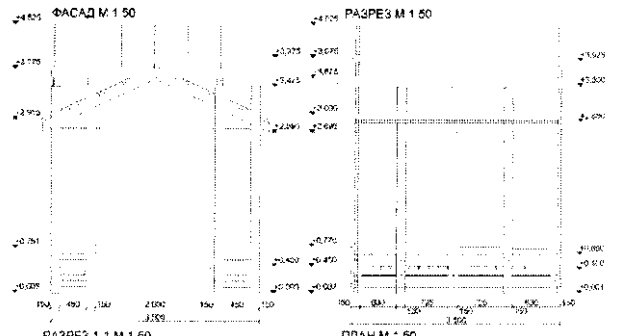
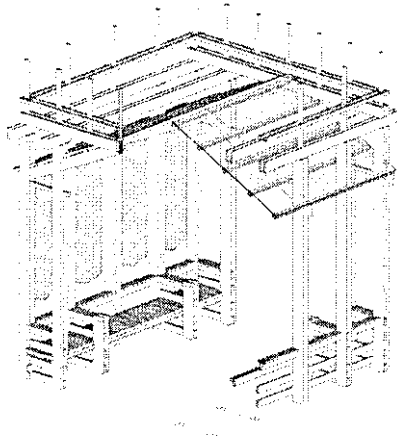
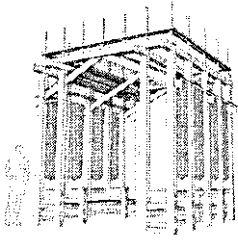

ТЕНЕВОЙ НАВЕС. ТИП 1

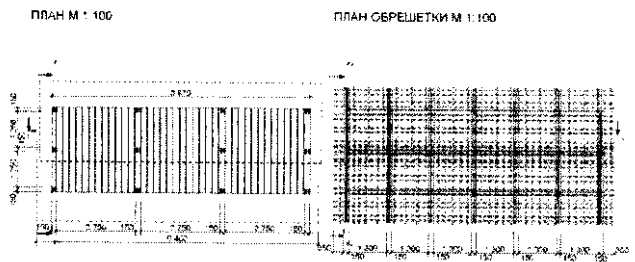
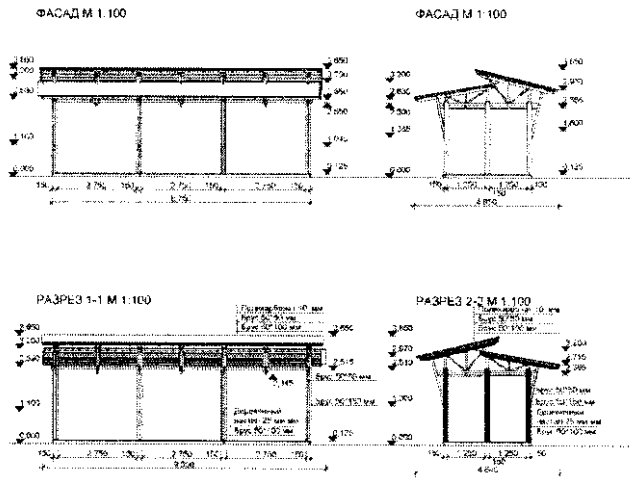
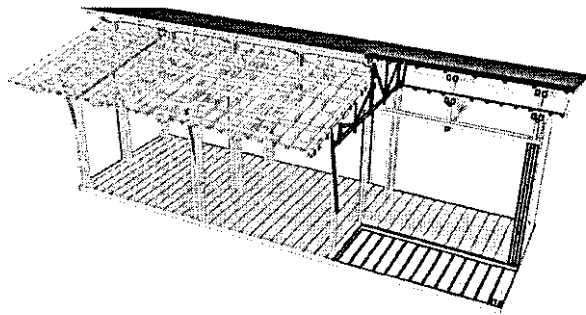
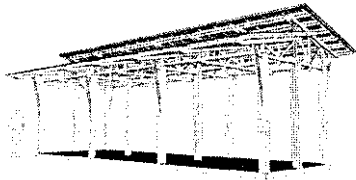

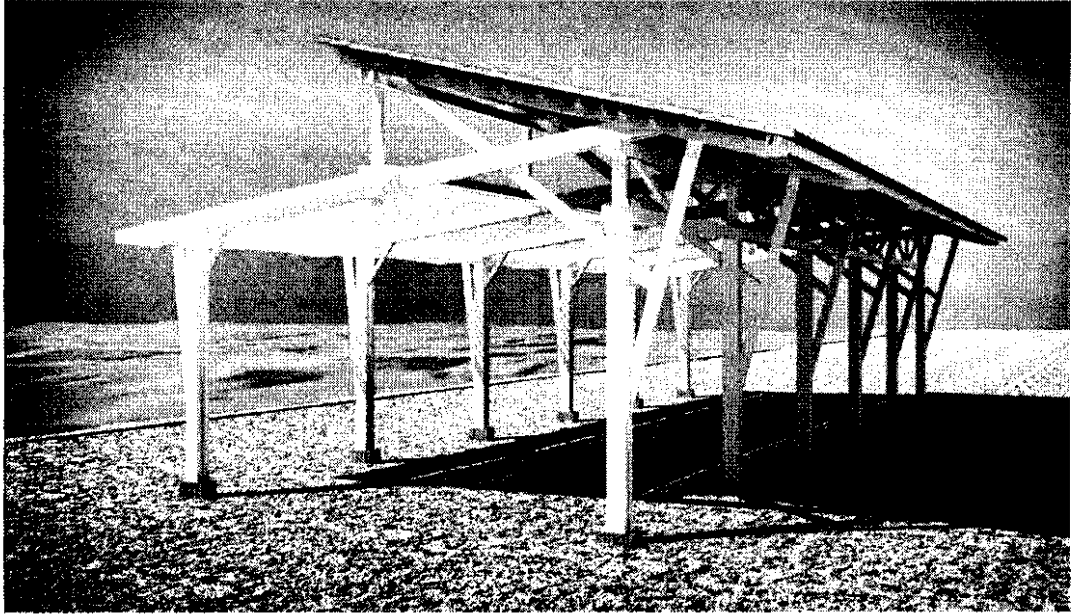

БЛАГОУСТРОЙСТВО ПЛЯЖЕЙ.  
АРХЕТИП: ТЕНЕВОЙ НАВЕС. ТИП 1

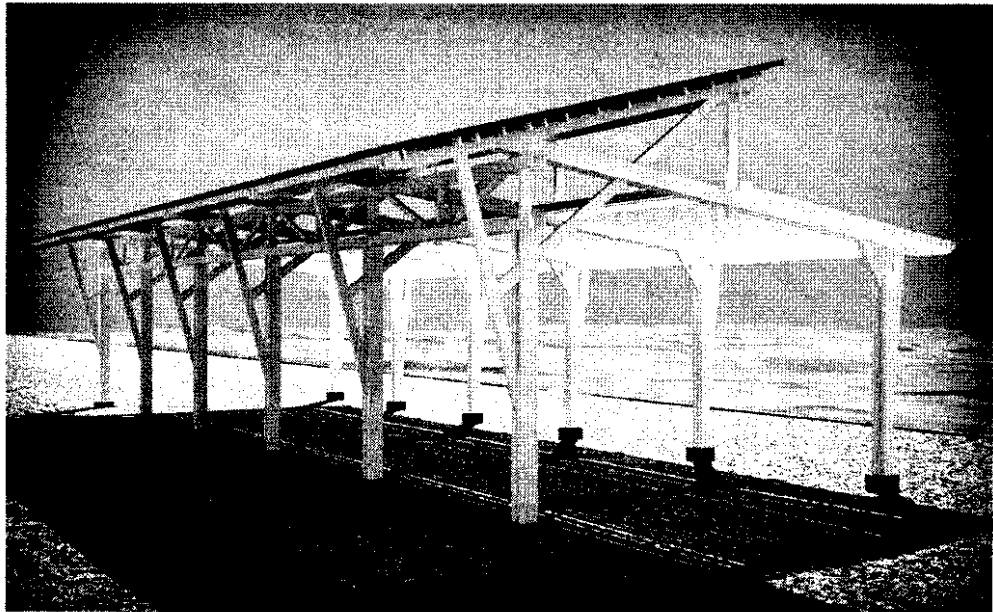

БЛАГОУСТРОЙСТВО ПЛЯЖЕЙ.  
АРХЕТИП: ТЕНЕВОЙ НАВЕС. ТИП 1

ТЕНЕВОЙ НАВЕС. ТИП 2

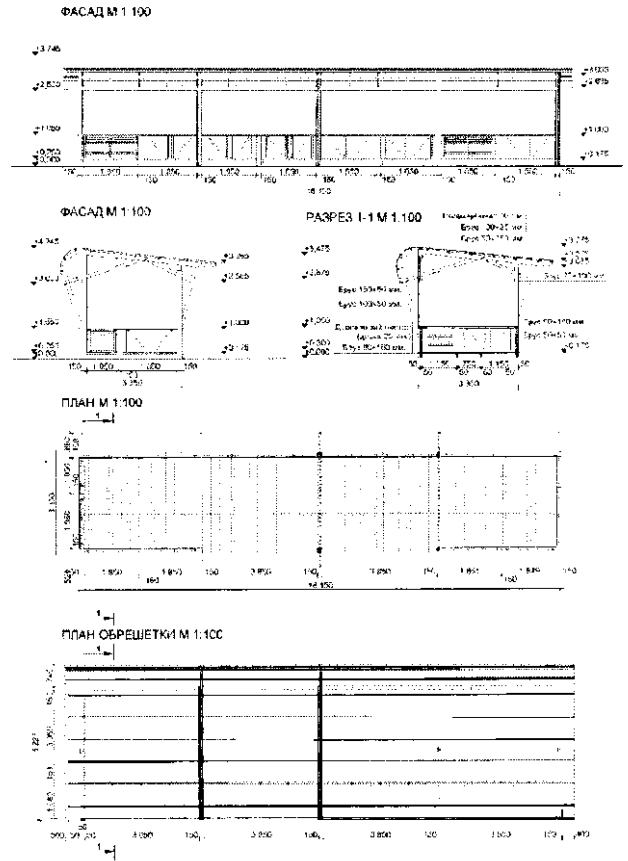
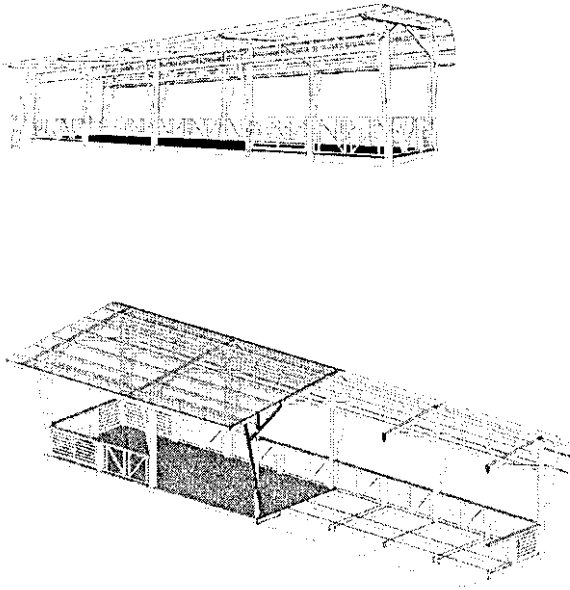

**АРХЕТИП: ТЕНЕВОЙ НАВЕС. ТИП 2**

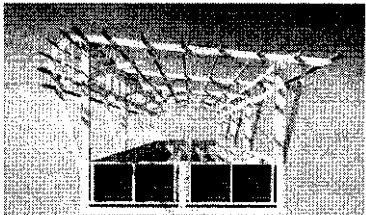
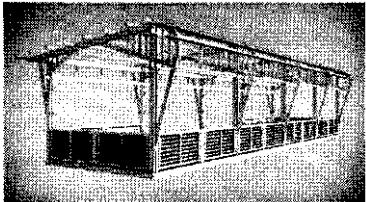
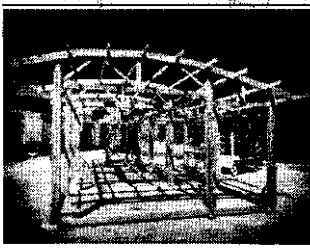
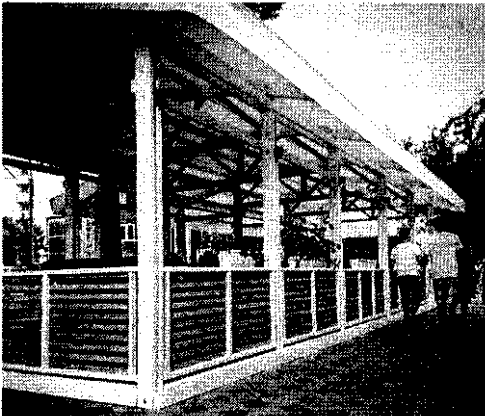
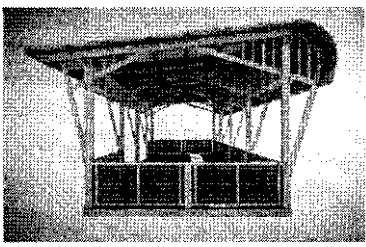
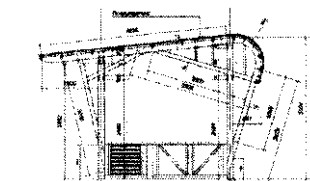
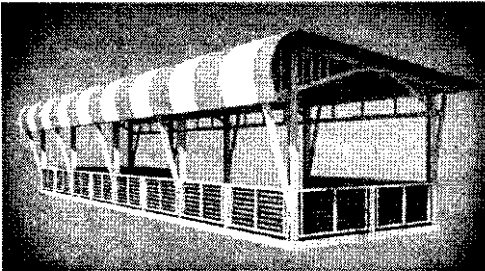



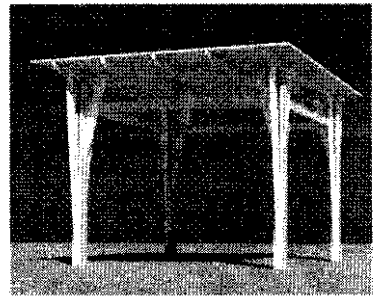
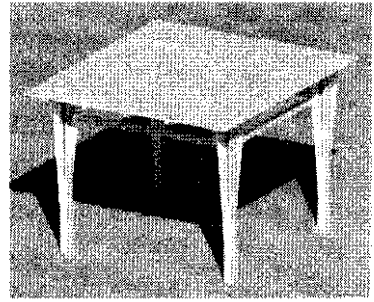
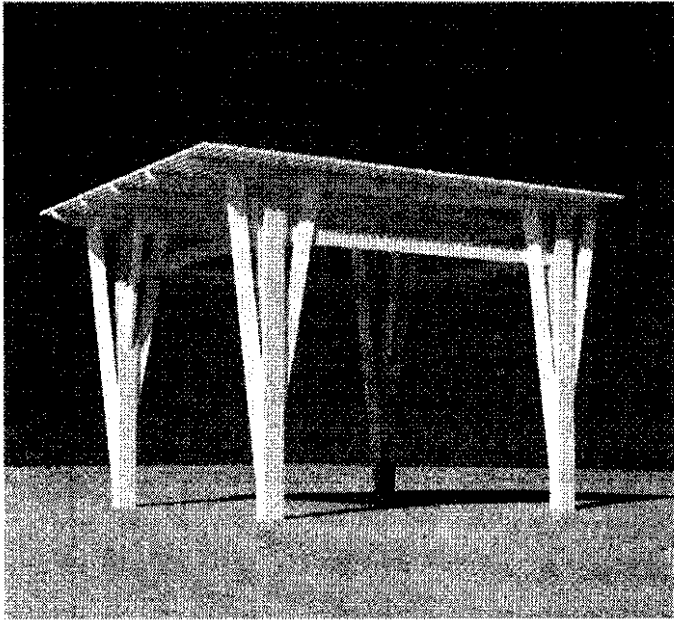

БЛАГОУСТРОЙСТВО ПЛЯЖЕЙ.  
АРХЕТИП: ТЕНЕВОЙ НАВЕС. ТИП 1

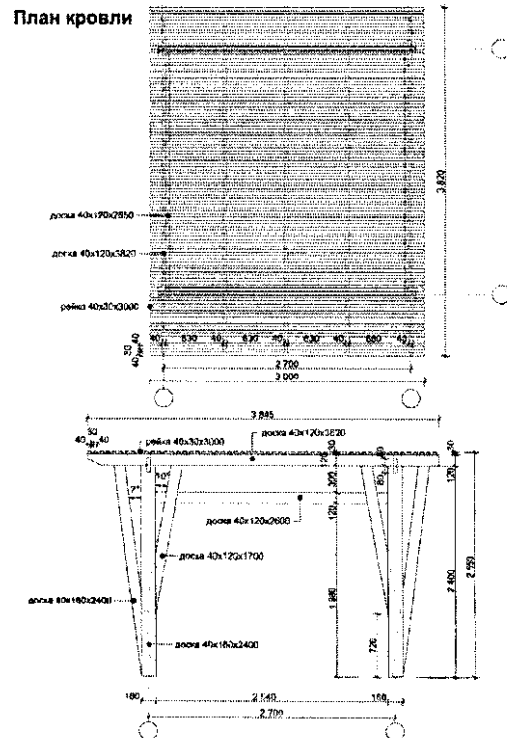
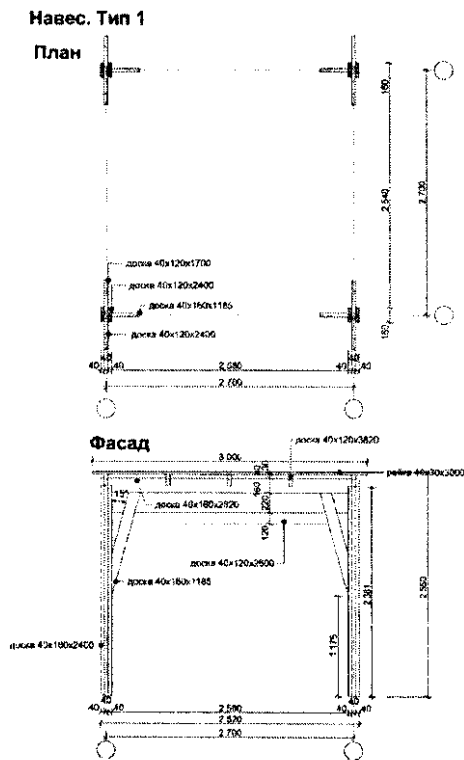

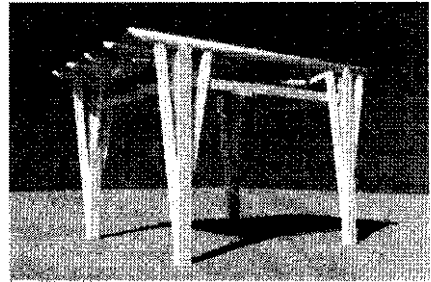
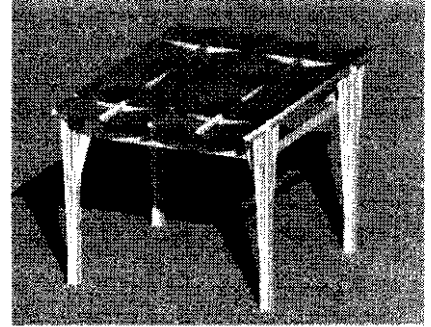
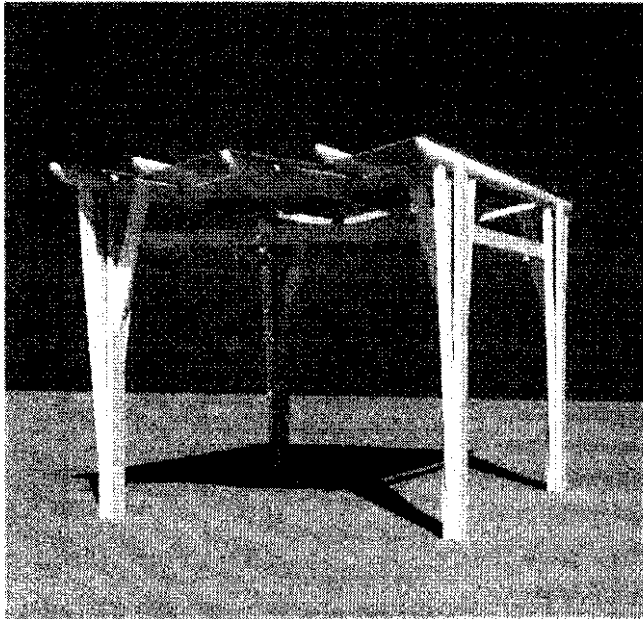

БЛАГОУСТРОЙСТВО ПЛЯЖЕЙ.  
АРХЕТИП: ТЕНЕВОЙ НАВЕС. ТИП 2

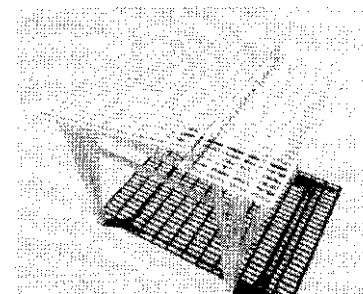
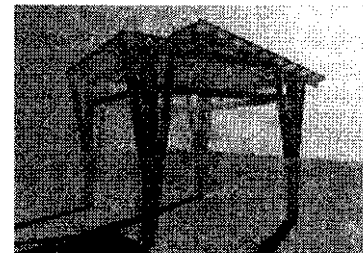
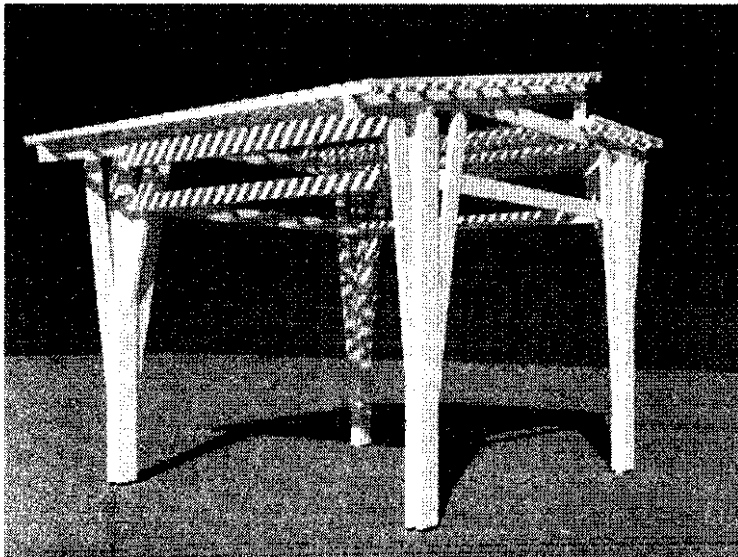

БЛАГОУСТРОЙСТВО ПЛЯЖЕЙ.  
АРХЕТИП: ТЕНЕВОЙ НАВЕС. ТИП 3

Навес. Тип 3

План

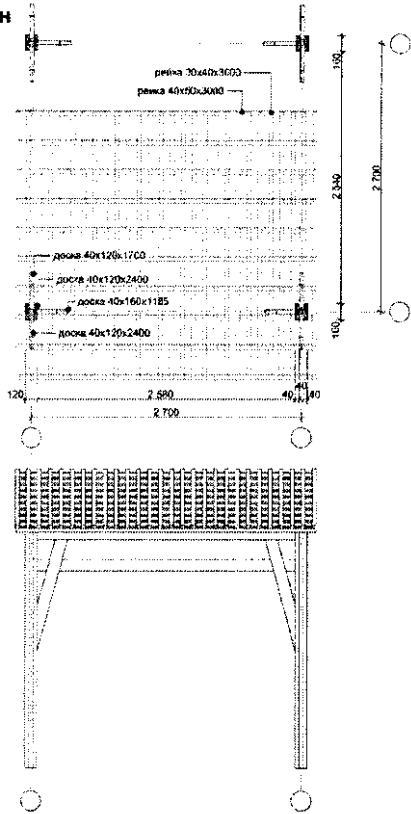

План кровли

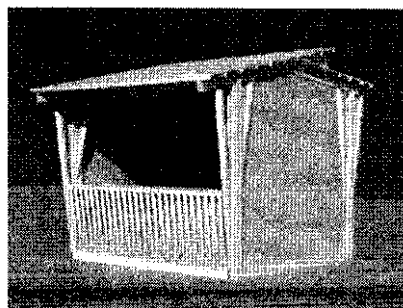
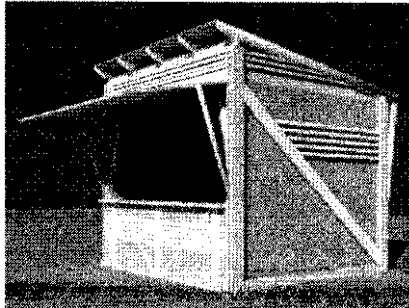
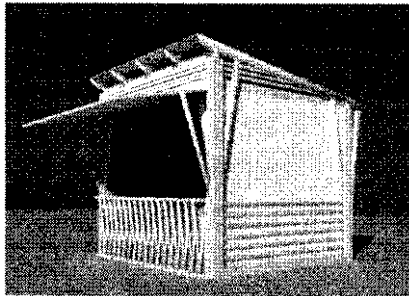
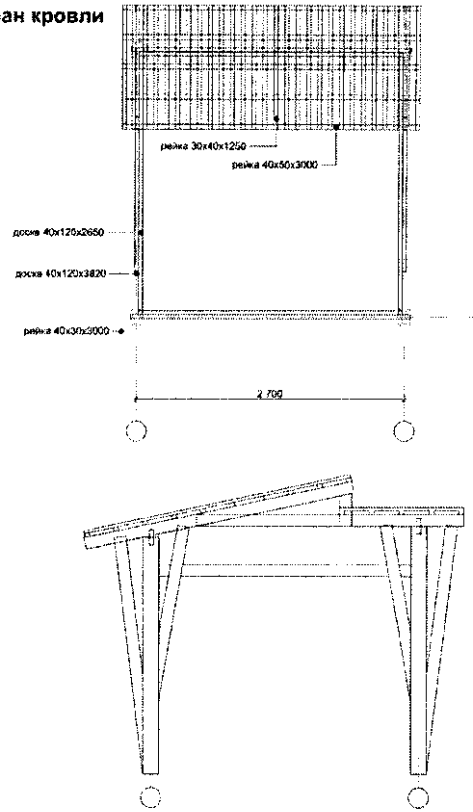

БЛАГОУСТРОЙСТВО ПЛЯЖЕЙ.  
АРХЕТИП: ТОРГОВЫЕ ПАВИЛЬОНЫ. ВАРИАНТЫ

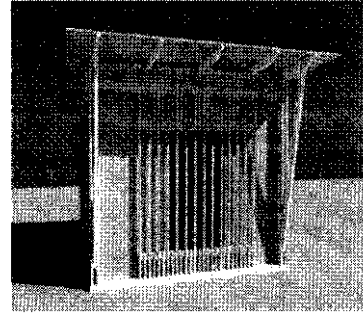
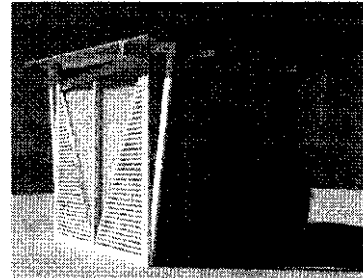
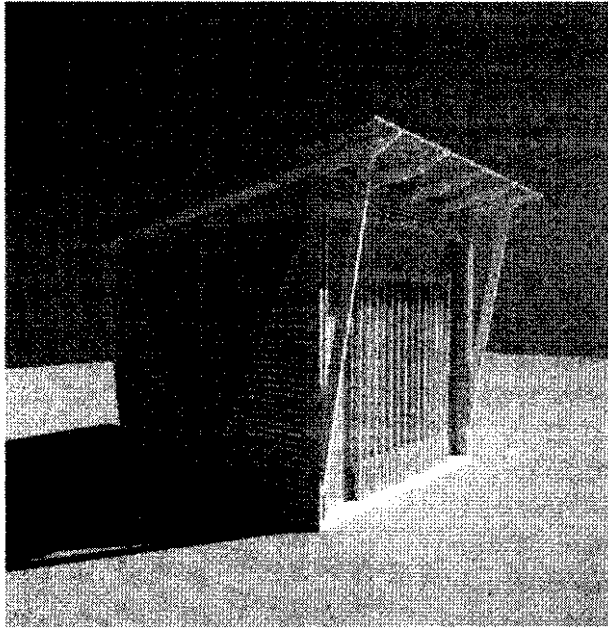

**БЛАГОУСТРОЙСТВО ПЛЯЖЕЙ.  
АРХЕТИП: ТОРГОВЫЕ ПАВИЛЬОН. МЕДПУНКТ/ПОСТ ОХРАНЫ**

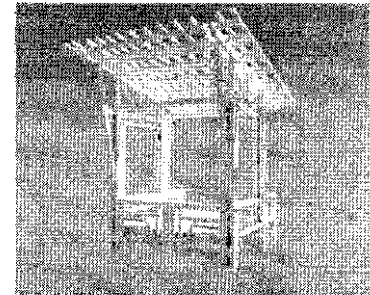
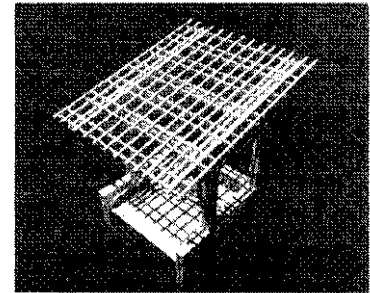
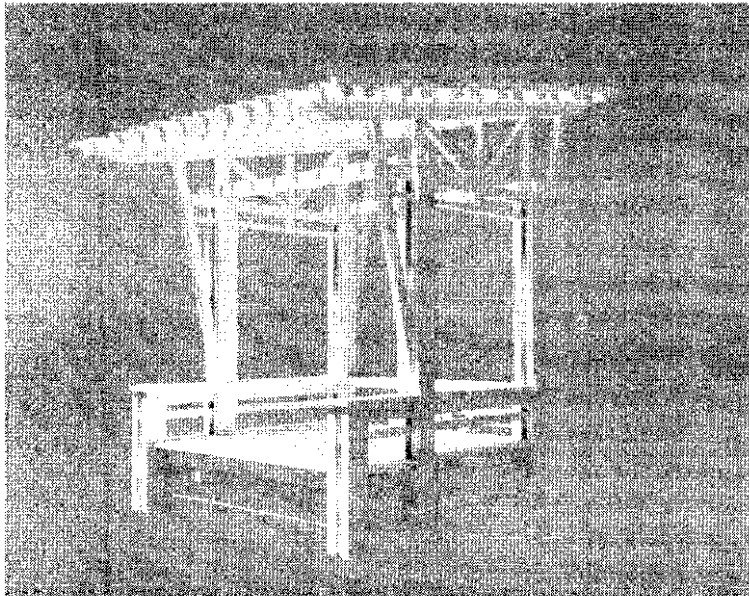

**БЛАГОУСТРОЙСТВО ПЛЯЖЕЙ.  
АРХЕТИП: НАВЕС С ПОДИУМОМ**

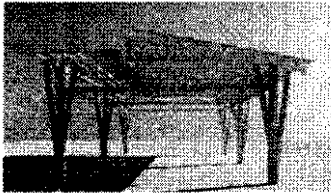
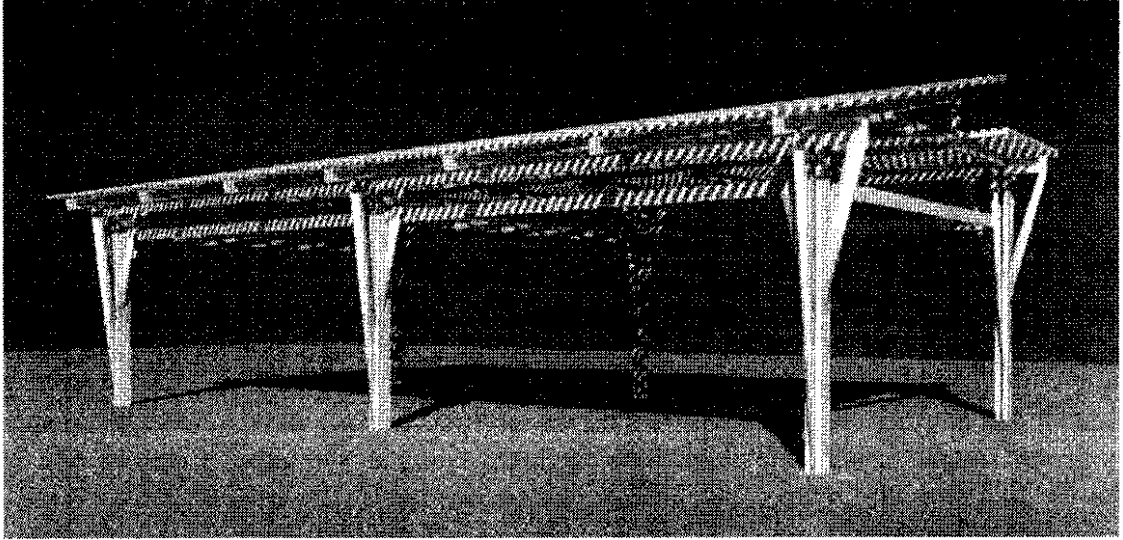

БЛАГОУСТРОЙСТВО ПЛЯЖЕЙ.  
АРХЕТИП: ПЕРГОЛА. ТИП 1

### ПЕРГОЛА. ТИП 1

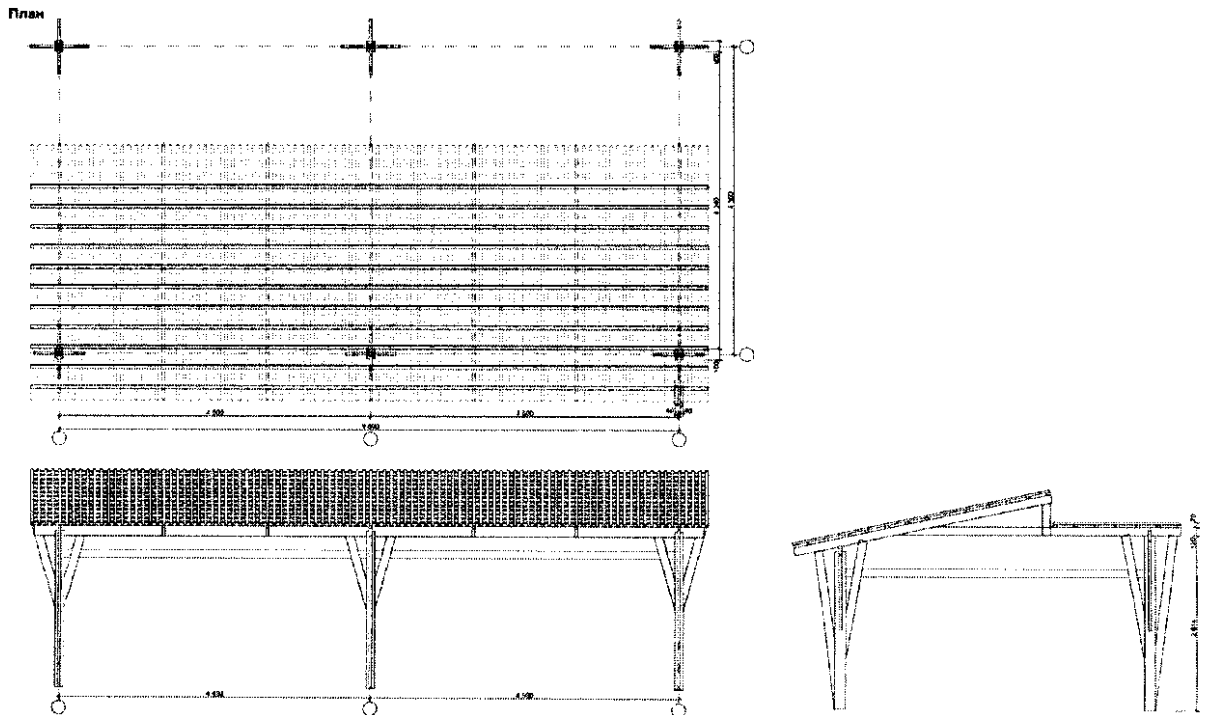

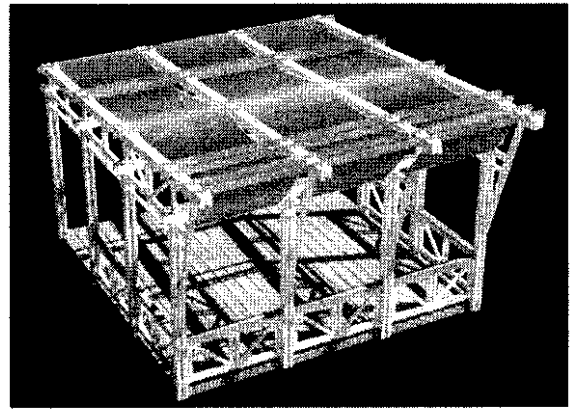
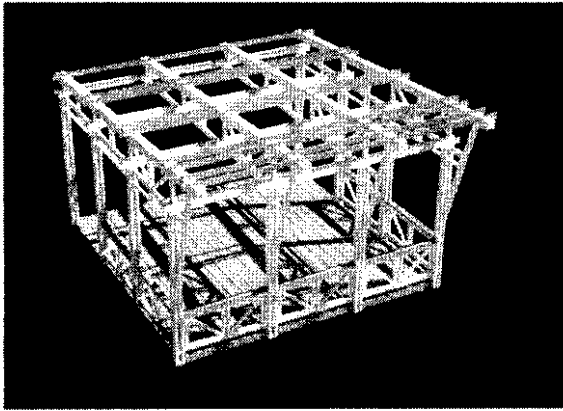

БЛАГОУСТРОЙСТВО ПЛЯЖЕЙ.  
АРХЕТИП: ПЕРГОЛА. ТИП 2

ПЕРГОЛА. ТИП 2

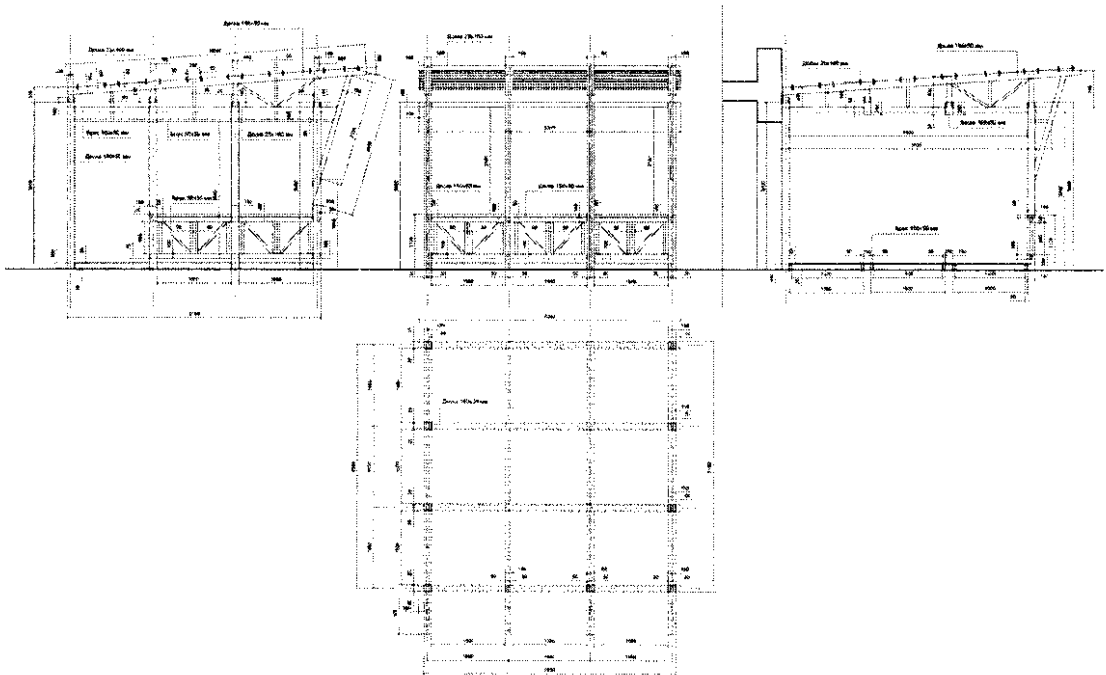

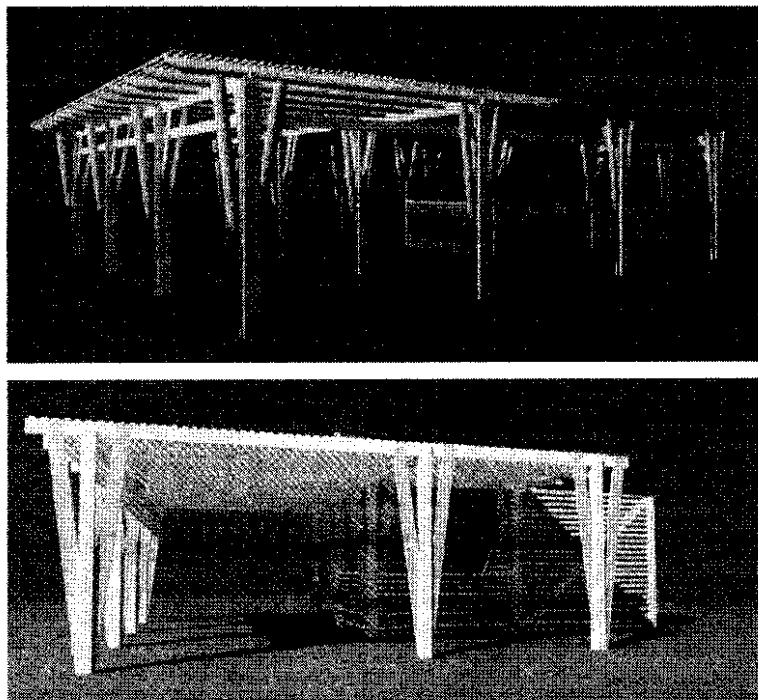

БЛАГОУСТРОЙСТВО ПЛЯЖЕЙ.  
АРХЕТИП: БАР

БАР. ВАРИАНТ 1

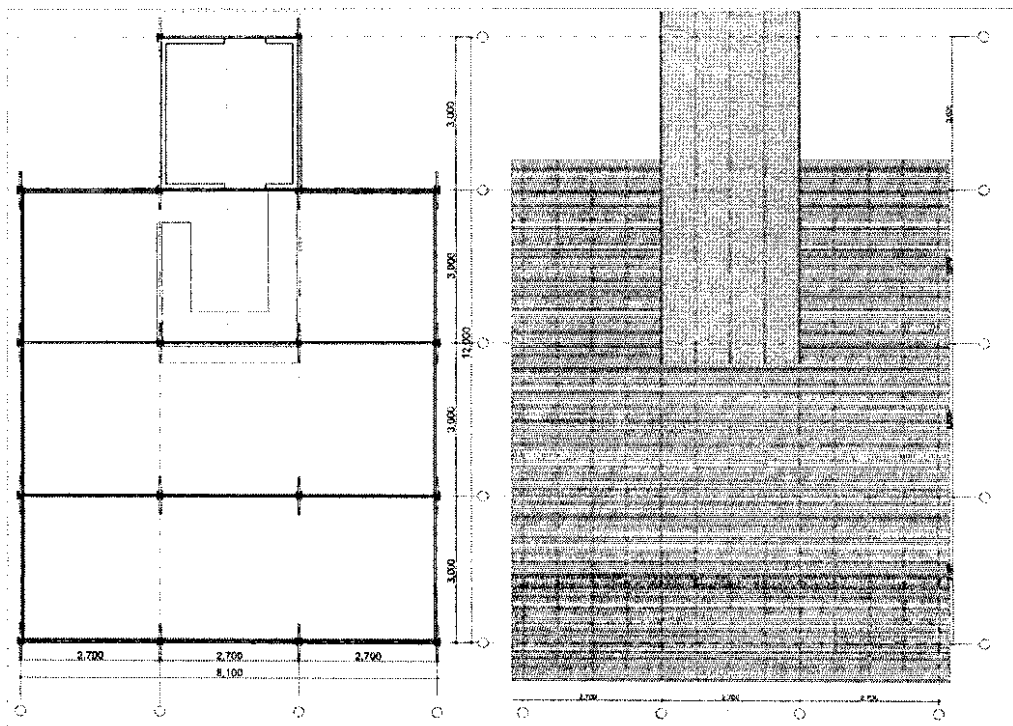

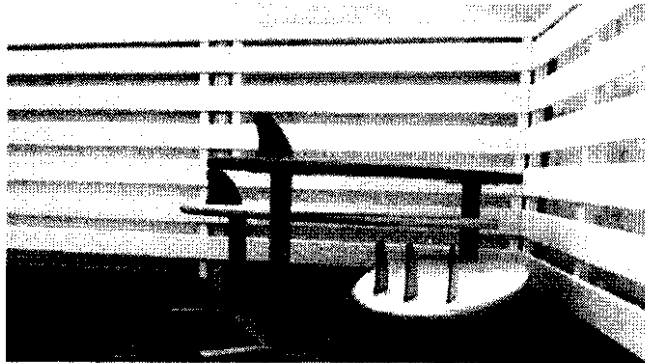
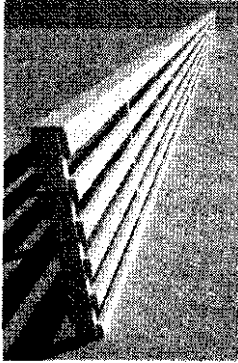
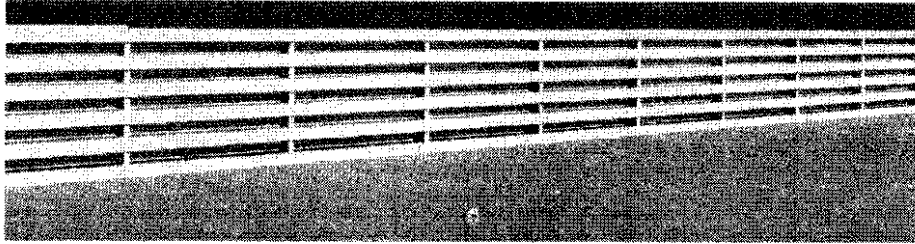

**Благоустройство пляжей.  
АРХЕТИП: ОГРАЖДЕНИЕ. №1200**

