

**ДЕПАРТАМЕНТ ОХРАНЫ ОБЪЕКТОВ
КУЛЬТУРНОГО НАСЛЕДИЯ ЯРОСЛАВСКОЙ ОБЛАСТИ**

ПРИКАЗ

от 20.12.2018 № 72

г. Ярославль

О включении выявленного объекта
культурного наследия в единый
государственный реестр объектов
культурного наследия (памятников
истории и культуры) народов
Российской Федерации

В соответствии со статьями 3.1, 18, 33 Федерального закона от 25 июня 2002 года № 73-ФЗ «Об объектах культурного наследия (памятниках истории и культуры) народов Российской Федерации», Положением о департаменте охраны объектов культурного наследия Ярославской области, утвержденным постановлением Правительства области от 17.06.2015 № 659-п «О департаменте охраны объектов культурного наследия Ярославской области», на основании акта государственной историко-культурной экспертизы от 11.04.2018
**ДЕПАРТАМЕНТ ОХРАНЫ ОБЪЕКТОВ КУЛЬТУРНОГО НАСЛЕДИЯ
ЯРОСЛАВСКОЙ ОБЛАСТИ ПРИКАЗЫВАЕТ:**

1. Включить в единый государственный реестр объектов культурного наследия (памятников истории и культуры) народов Российской Федерации выявленный объект культурного наследия «Церковь Троицы», 1789 г. (Ярославская обл., Гаврилов-Ямский район, с. Унимерь), в качестве объекта культурного наследия регионального значения.

2. Утвердить прилагаемые:

- границы территории объекта культурного наследия регионального значения «Церковь Троицы», 1789 г. (Ярославская обл., Гаврилов-Ямский район, с. Унимерь);

- предмет охраны объекта культурного наследия регионального значения «Церковь Троицы», 1789 г. (Ярославская обл., Гаврилов-Ямский район, с. Унимерь).

3. Контроль за исполнением приказа возложить на начальника отдела учета объектов культурного наследия департамента Грушевскую Н.Л.

4. Приказ вступает в силу со дня его официального опубликования.

Директор департамента

А.Е. Филяев

УТВЕРЖДЕНЫ
 приказом департамента охраны
 объектов культурного наследия
 Ярославской области
 от 20.12.2018 № 72

ГРАНИЦЫ ТЕРРИТОРИИ
объекта культурного наследия регионального значения «Церковь
Троицы», 1789 г. (Ярославская обл., Гаврилов-Ямский район,
с. Унимерь)

1. Схема границ территории объекта культурного наследия.

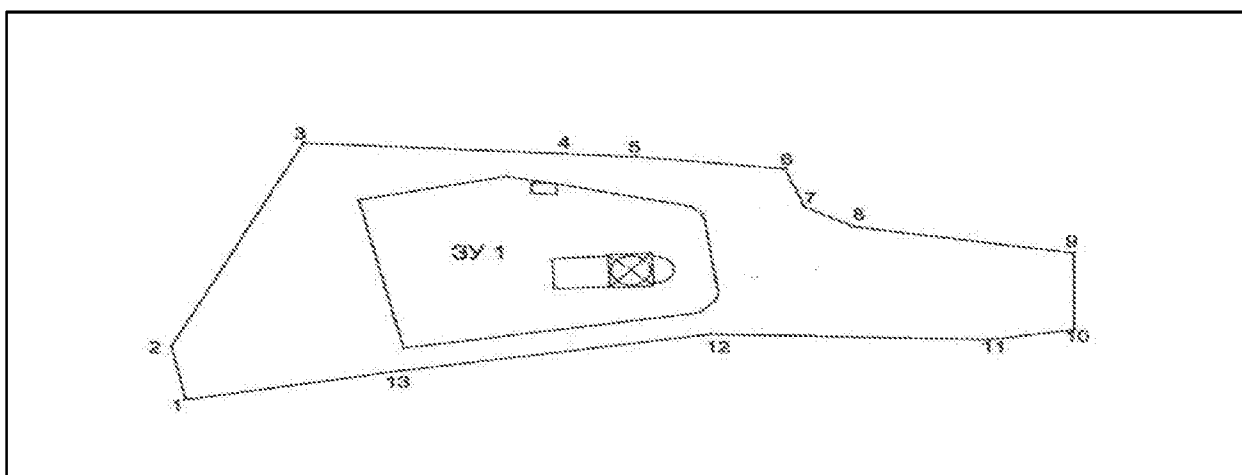

2. Координаты характерных (поворотных) точек границ территории объекта культурного наследия.

Номер характерной (поворотной) точки	Координаты характерных (поворотных) точек (система координат МСК-76)	
	X	Y
1	2	3
1	345103,776	331968,156
2	345122,487	331964,705
3	345192,973	331997,911
4	345189,069	332063,318
5	345187,997	332081,270
6	345183,778	332118,559
7	345170,464	332123,284
8	345163,636	332135,351
9	345154,627	332190,859
10	345128,033	332190,859
11	345124,647	332169,606

1	2	3
12	345126,609	332099,831
13	345113,915	332021,854
1	345103,776	331968,156

3. Режим использования территории объекта культурного наследия.

На территории объекта культурного наследия разрешается:

- проведение работ по сохранению объекта культурного наследия (меры, направленные на обеспечение физической сохранности и сохранение историко-культурной ценности объекта культурного наследия, предусматривающие консервацию, ремонт, реставрацию, приспособление объекта культурного наследия для современного использования и включающие в себя научно-исследовательские, изыскательские, проектные и производственные работы, научное руководство проведением работ по сохранению объекта культурного наследия, технический и авторский надзор за проведением таких работ);

- реконструкция, ремонт существующих дорог, инженерных коммуникаций, благоустройство, озеленение, установка малых архитектурных форм, информационных знаков и указателей, иная хозяйственная деятельность, не противоречащая требованиям обеспечения сохранности объекта культурного наследия и позволяющая обеспечить функционирование объекта культурного наследия в современных условиях, обеспечивающая недопущение ухудшения состояния территории объекта культурного наследия, включенного в единый государственный реестр объектов культурного наследия (памятников истории и культуры) народов Российской Федерации, поддержание территории объекта культурного наследия в благоустроенном состоянии;

- ведение мониторинга состояния объекта культурного наследия и территории объекта культурного наследия;

- проведение археологических работ.

На территории объекта культурного наследия запрещается:

- строительство объектов капитального строительства и увеличение объемно-пространственных характеристик существующих на территории памятника объектов капитального строительства;

- проведение земляных, строительных, мелиоративных работ и иных работ, за исключением работ по сохранению объекта культурного наследия или их отдельных элементов, сохранению историко-градостроительной или природной среды объекта культурного наследия;

- установка рекламных конструкций, распространение наружной рекламы;

- осуществление любых видов деятельности, ухудшающих экологические условия и гидрологический режим на территории объекта культурного наследия, создающих вибрационные нагрузки динамическим

воздействием на грунты в зоне их взаимодействия с объектами культурного наследия.

УТВЕРЖДЁН
приказом департамента
охраны объектов
культурного наследия
Ярославской области
от 20.12.2018 № 72

ПРЕДМЕТ ОХРАНЫ
объекта культурного наследия регионального значения «Церковь
Троицы», 1789 г. (Ярославская обл., Гаврилов-Ямский район,
с. Унимерь)

Предметом охраны объекта культурного наследия регионального значения «Церковь Троицы», 1789 г. (Ярославская обл., Гаврилов-Ямский район, с. Унимерь) являются:

- композиционные особенности здания церкви, являющегося исторической доминантой села и расположенного в его центральной части, к востоку от проходящей через село автомобильной дороги Ярославль – Гаврилов-Ям, на открытом со стороны дороги покатом участке;

- объёмно-пространственная линейно вытянутая композиция с запада на восток прямоугольного в плане здания, включающая: объем повышенного двусветного четверика, перекрытого четырехскатной крышей, увенчанного одной глухой главой на кирпичном барабане с чешуйчатой маковицей с крестом, объем примыкающей с востока округлой апсиды с высокой скатной кровлей с небольшим коньком, объем одноэтажной трапезной, покрытой двускатной кровлей, с главой придела в северо-восточной части кровли на кирпичном барабане, расположенном на квадратном пьедестале, с чешуйчатой маковицей с крестом, объем восьмигранной в плане шатровой колокольни на четверике в нижнем ярусе, объемы пристроек с севера и юга под одной кровлей с трапезной и примыкающего к трапезной с запада небольшого притвора с двускатной крышей;

- планировочная структура здания в капитальных исторических стенах, продольные и поперечные капитальные стены из красного глиняного кирпича на известковом растворе, в том числе кирпича большемерного размером $28 \times 13 (13,5) \times 7,5$ см и $26 (25) \times 12,5 (11) \times 6 (6,5)$ см, выполненные верстовой кладкой;

- габариты и конфигурация: крыши четверика – четырехскатной формы, крыши трапезной – двускатной формы, крыши алтаря – скатной, веерной формы с небольшим коньком, крыши притвора – двускатной формы;

- материалы и характер кровли – металлический лист, кровля фальцевая;

- форма, габариты и конфигурация исторических перекрытий: конха алтарной части, сомкнутый свод четверика, коробовый однолотковый (с запада) свод трапезной с киотом в округлой нише в распалубке западного лотка, коробовый свод нижнего яруса под колокольней, коробовые своды в помещениях, примыкающих к колокольне с юга и севера, плоские перекрытия в западном притворе, перекрытия внутрискрипной лестницы, ведущей на чердак, в виде четырех ступенчатых сегментных сводиков, кованые воздушные связи, заведенные в пяты сводов и арок;

- местоположение, габариты, конфигурация и оформление исторических проемов, в том числе:

трех лучковых оконных проемов алтаря с четвертными нишами для ставень, с трехлепестковыми сложной конфигурации замковыми камнями, обрамленными наличниками барочного характера с треугольными профилированными фронтонами, рамочным обрамлением под ними и с «ушами» криволинейной формы с трехгранными тесаными «серьгами», отделанным жестким полувалом в нижней части рамки с опиранием вертикальных рамочных элементов на базу, расположенную на сложнопрофилированном подоконном пояске с раскреповками у баз, с парными трехгранными «подвесками» по оси вертикальных элементов наличников;

дверного проема с лучковой перемычкой по оси южного фасада четверика с трехлепестковым замковым камнем сложной формы, с наличником, состоящим из сложно профилированного мысообразного кокошника на профилированном карнизе, состоящем из полки, выкружки с полкой и четвертного вала с полкой, раскреповки которого представляют собой капители вертикальных пилястр в полкирпича по сторонам от проема с перехватами полувалом с опиранием баз на сложнопрофилированный подоконный профиль с раскреповками по осям пилястр;

оконных проемов, расположенных на южном и северном фасадах четверика, с лучковыми перемычками, с четвертными нишами по периметру, с трехлепестковым замковым камнем сложной конфигурации, обрамленных барочными наличниками; с кирпичными наличниками, состоящими из сложнопрофилированного мысообразного кокошника на профилированном карнизе с раскреповками, боковых стоек-полуколонок по сторонам от проема, опирающихся на базы, увенчанных капительками, состоящими из валика с полочкой, с перехватывающими полуколонки наличника внизу и на треть высоты валиками и полками, сложного подоконного профиля с раскреповками по осям вертикальных элементов наличника с парными трехгранными «подвесками»;

оконных проемов южного и северного фасадов трапезной части с лучковыми перемычками, с наличниками, идентичными наличникам окон алтаря;

оконного проема южного фасада южной пристройки к колокольне, оконного проема северного фасада северной пристройки к колокольне с лучковыми перемычками без наличника;

прямоугольного окна северного фасада западного притвора без наличника;

круглой люкарны с рамочным наличником по оси фронтона западного фасада притвора;

главного входного прямоугольного дверного проема с клинчатой перемычкой по оси западного фасада притвора;

входного проема с лучковой перемычкой в южной части западного фасада притвора, ведущего на внутростенную лестницу на чердак и колокольню;

- характер и рисунок переплетов деревянных столярных заполнений оконных проемов в виде шестичастной прямоугольной центральной части переплета с арочками в верхней и нижней части, характер столярных заполнений дверных проемов: из притвора в храм – тесовая на шпонках с металлическими жиковинами, обитая листами кованого железа снаружи, на подставах, входа в колокольню – тесовая на шпонках, с коваными жиковинами на подставах, коробчатые решетки в оконных проемах алтаря, четверика, трапезной и решетки в виде «расщепленных полос» в окне северной стены притвора, решетчатые кованые двери в южном дверном проеме четверика;

- композиция и архитектурно-художественное оформление фасадов здания, выполненное с использованием элементов барочного и русского стилей: кирпичный цоколь здания с выделенной полкой в верхней части в отдельных местах со скруглением, рустованные пилястры с базами нижнего яруса здания, расположенные в простенках между окнами с уширением на углах четверика и удвоением на западных частях южного и северного фасадов трапезной и южного и северного фасадов алтаря с раскреповками в сложнопрофилированном фризовом поясе и карнизе с поддерживающими подкарнизными сухариками на алтаре и трапезной, гладкие пилястры верхнего яруса четверика, угловые и в простенках между окнами, профилированная карнизная тяга антаблемента четверика с декоративными арочками и венчающим сложнопрофилированным карнизом с подкарнизными сухариками, деревянный резной подзор под свесом кровли четверика;

- архитектурно-художественное оформление венчающих частей памятника:

глухой кирпичный барабан главы на четверике с ордерным оформлением в виде четырех пиластр, опирающихся на полувал в нижней части барабана и поддерживающих антаблемент, отделенный четвертным валом с полкой с раскреповками по пилястрам с венчающим профилированным карнизом, с четырьмя ложными арочными окнами по сторонам света, оформленными арочным обрамляющим наличником из

полувала с замковым камнем и перехватами в пяте арки, маковица главы луковичной формы, чешуйчатая, с подзором на юбке, увенчана сложным восьмиконечным процветшим крестом;

главка придела на круглом кирпичном барабане на квадратном в плане пьедестале с профилированным кирпичным карнизом, с чешуйчатой маковицей луковичной формы с подзором, с простым восьмиконечным крестом;

- восьмигранная колокольня с угловыми лопатками по ребрам со сложнопрофилированным поясом в основании яруса звона, арки которого обработаны кирпичными архивольтами простого профиля, с гуртами в виде полуваликов по ребрам шатра колокольни и тремя рядами слухов, два нижних из которых в виде проемов с арочными перемычками, обрамленными наличниками в виде вертикальных полок по сторонам, опирающихся на подоконный профиль с раскреповками и трехгранными подвесками под ними, с треугольными сандриками сверху, а верхние слухи в виде круглых люкарн с рамочными наличниками, ограждающими кованые решетки на ярусе звона со спаренными волютками в нижней части и завитками в верхней, семь старинных колоколов на ярусе звона, один из которых с клеймом «Завод Оловяшниковых»;

- характер обработки фасадной поверхности памятника: неоштукатуренные поверхности наружных стен и цоколя, обмазанные известью и окрашенные в белый цвет;

- архитектурно-художественное убранство интерьера алтаря: перекрытие конхой, арочный проем Царских врат, оформленный штукатурным архивольтом, два арочных проема дяконских врат, стрельчатые распалубки над тремя оконными проемами в пяте свода, две ниши с коробовыми перемычками в простенках между Царскими вратами и дяконскими вратами, ниша с коробовой перемычкой с внутрискладочным дымоходом на северной стене, левее большая ниша с коробовой перемычкой на северной стене, еще левее ниша с лучковой перемычкой рядом с северным окном алтаря, фрагменты монументальной живописи на сводах и стенах алтаря;

- архитектурно-художественное убранство интерьера четверика: перекрытие в виде сомкнутого свода, карниз с поддерживающими модульонами в пяте свода, форма верхних откосов окон и дверного проема, штукатурные филенки в боковых откосах, монументальная живопись на своде и стенах, перспективно оформленный арочный дверной проем в западной стене четверика с штукатурными тягами в пятах арки;

- композиция и архитектурно-художественное оформление иконостаса, резные элементы иконостаса: фигуры ангелов, рамы икон, три головки ангелов с крылышками ниже иконы над арочным обрезом проема Царских врат, Царские врата, карнизы; материал иконостаса – древесина; отделка иконостаса: золоченые на полимент резные детали, окрашенный белой краской фон, семь навесных киотов с иконами, деревянный крест с

написанным распятием (Голгофа) и двумя предстоящими женскими фигурами, написанными по дереву, старинное паникадило, две старинные металлические хоругви, два подвесных подсвечника в виде больших лампад;

- архитектурно-художественное убранство интерьера трапезной:

перекрытие коробовым однолотковым сводом, с тремя распалубками над окнами с лучковыми перемычками с севера и с тремя распалубками над окнами с лучковыми перемычками с юга, с распалубкой над нишей киота в западной части, арочные проемы прохода из четверика в трапезную и в западной стене, соединяющие пространство трапезной с помещениями под колокольной и помещениями северной и южной пристроек к колокольне;

двухъярусный иконостас придела Святителя Николая в северо-восточном углу трапезной;

настенные навесные киоты с иконами;

пол трапезной в виде чугунных орнаментированных плит;

- монументальная живопись на сводах алтаря, сводах и стенах четверика и трапезной, выполненная отдельными композициями в технике темперы с архитектурно-орнаментальным обрамлением;

- кованые решетки: ограждение солеи в четверике, решетчатая южная дверь четверика, коробчатые решетки окон, решетка с «расщепами» в окне северной части притвора, ограждения на ярусе звона колокольной.