

Зарегистрирована
уточка № 32
31.01.2023

**УПРАВЛЕНИЕ ГОСУДАРСТВЕННОЙ ОХРАНЫ
ОБЪЕКТОВ КУЛЬТУРНОГО НАСЛЕДИЯ
САМАРСКОЙ ОБЛАСТИ**

ПРИКАЗ

от « 31 » января 2023 г.

№ 32

О признании утратившим силу приказа управления государственной охраны объектов культурного наследия Самарской области от 01.06.2020 № 81 «Об исключении выявленных объектов культурного наследия из Перечня выявленных объектов культурного наследия, расположенных на территории Самарской области, включении их в единый государственный реестр объектов культурного наследия (памятников истории и культуры) народов Российской Федерации, утверждении границ территорий и предметов охраны объектов культурного наследия», исключении выявленных объектов культурного наследия из Перечня выявленных объектов культурного наследия, расположенных на территории Самарской области, включении их в единый государственный реестр объектов культурного наследия (памятников истории и культуры) народов Российской Федерации, утверждении границ территорий, режима использования территории и предметов охраны объектов культурного наследия

В целях приведения нормативных правовых актов управления государственной охраны объектов культурного наследия Самарской области в соответствие с требованиями Федерального закона от 25.06.2002 № 73-ФЗ «Об объектах культурного наследия (памятниках истории и культуры) народов Российской Федерации» (далее – Федеральный закон № 73-ФЗ), Закона Самарской области от 08.12.2008 № 142-ГД «Об объектах культурного наследия (памятниках истории и культуры) народов Российской Федерации, расположенных на территории Самарской области», на основании заключений государственной историко-культурной экспертизы, ПРИКАЗЫВАЮ:

1. Признать утратившим силу приказ управления государственной охраны объектов культурного наследия Самарской области от 01.06.2020 № 81

«Об исключении выявленных объектов культурного наследия из Перечня выявленных объектов культурного наследия, расположенных на территории Самарской области, включении их в единый государственный реестр объектов культурного наследия (памятников истории и культуры) народов Российской Федерации, утверждении границ территорий и предметов охраны объектов культурного наследия».

2. Исключить из Перечня выявленных объектов культурного наследия, расположенных на территории Самарской области, выявленные объекты культурного наследия согласно приложению 1 к настоящему приказу.

3. Включить в единый государственный реестр объектов культурного наследия (памятников истории и культуры) народов Российской Федерации в качестве объектов культурного наследия регионального значения объекты культурного наследия согласно приложению 2 к настоящему приказу.

4. Утвердить границы территорий объектов культурного наследия, указанных в приложении 2 к настоящему приказу, согласно приложению 3 к настоящему приказу.

5. Утвердить предмет охраны объектов культурного наследия, указанных в приложении 2 к настоящему приказу, согласно приложению 4 к настоящему приказу.

6. Отделу государственной охраны управления государственной охраны объектов культурного наследия Самарской области:

6.1. внести в Единый реестр объектов культурного наследия (памятники истории и культуры) народов Российской Федерации сведения, предусмотренные пунктами 2-7, 10 части 3 статьи 20 Федерального закона № 73-ФЗ.

Срок: в течение 15 рабочих дней со дня принятия решения.

6.2. направить письменные уведомления собственникам или иным законным владельцам объектов культурного наследия, указанных в приложении 2 к настоящему приказу, о включении в единый государственный

реестр объектов культурного наследия (памятников истории и культуры) народов Российской Федерации.

Срок: в течение 3 рабочих дней со дня принятия решения.

6.3. направить копию настоящего приказа в орган регистрации прав.

Срок: в течение 5 рабочих дней со дня принятия решения.

6.4. представить сведения о наличии границ территорий объектов культурного наследия согласно приложению 3 к настоящему приказу в установленном порядке в орган, осуществляющий деятельность по ведению государственного кадастра недвижимости.

Срок – в течение 5 дней со дня принятия решения.

6.5. разместить сведения о границах территорий объектов культурного наследия, указанные в приложении 3 к настоящему приказу, в установленном порядке в федеральной государственной информационной системе территориального планирования.

Срок – в течение 5 дней со дня принятия решения.

6.6. направить копию настоящего приказа в администрацию городского округа Самара.

Срок – в течение 3 дней со дня принятия решения.

7. Контроль за исполнением настоящего приказа возлагаю на начальника отдела государственной службы и организационного сопровождения.

Врио руководителя
управления государственной охраны
объектов культурного наследия
Самарской области

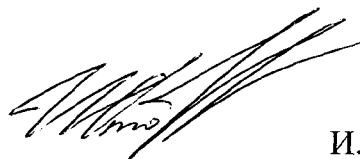

И.С.Стафеев

ПРИЛОЖЕНИЕ 1
к приказу управления
государственной охраны объектов
культурного наследия Самарской области
от 31.07.2023 № 32

Выявленные объекты культурного наследия, по которым принято решение об исключении их из Перечня
выявленных объектов культурного наследия, расположенных на территории Самарской области

№ п/п	Наименование объекта	Местонахождение объекта (адрес)	Дата возникновения
1.	Дом Филатова П.И.	г. Самара, ул. Чапаевская, 128-130, литера А, 66 кв.	1911 г.
2.	Усадьба мещанки Куден В.Н.: каменный дом по улице и два полукаменных дома во дворе	г. Самара, ул. Чапаевская, 132, литеры А, В, в, Г, 66 кв.	1899-1909 гг.
3.	Усадьба купца М.А.Чаковского и Самфировой М.Ф.: каменный дом, в котором размещалась синагога и полукаменный дом во дворе	г. Самара, ул. Чапаевская, 138, литеры А, А1, А2, Б, 66 кв.	1898-1902 гг., 1908- 1915 гг.
4.	Дом жилой	г. Самара, ул. Чапаевская, 142, литеры А, А ¹	1890-е гг.
5.	Дом жилой	г. Самара, ул. Чапаевская, 146, литеры А, А ¹ , А ²	1890-е гг.
6.	Дом жилой	г. Самара, ул. Чапаевская, 157, литеры А, а, а2.	Нач. XX в.
7.	Дом жилой	г. Самара, ул. Чапаевская, 162, литер А.	1890-е гг.
8.	Дом потомственной почетной гражданки Соколовой Л.В.	г. Самара, ул. Чапаевская, 171, литеры А, А1, А2, а1, а2, 74 кв.	1860-1914 гг.

- | | | | |
|-----|--|--|---------------------|
| 9. | Дом на усадьбе крестьянки А.В.Косолаповой с торговой лавкой и кирпичной аркой ворот | г. Самара, ул. Чапаевская, 30, литеры А, А2 (кв. 14) | 1888-1903 гг. |
| 10. | Дом Калмыковых | г. Самара, ул. Чапаевская, 34, литер Б (кв. 14) | м/у 1903 и 1915 гг. |
| 11. | Дом коломенской мещанки Е.А.Фильчугиной | г. Самара, ул. Чапаевская, 34, литеры А, а (кв. 14) | 1877-1879 гг. |
| 12. | Усадьба мещанина Ф.И.Макарова (ансамбль):
- жилой дом с подвалом;
- каменные службы. | г. Самара, ул. Чапаевская, 54, литеры А, Б, В (кв. 24) | 1902 г. |
| 13. | Дом П.И. Шихобалова на Николаевской улице | г. Самара, ул. Чапаевская, 77, литер А, 38 кв. | 1902-1910 гг. |
| 14. | Дом М.Я. Юриной арх. Г.Н. Мошков | г. Самара, ул. Чапаевская, 84-86, литера А, 39 кв. | 1882-1910 гг. |

ПРИЛОЖЕНИЕ 2
к приказу управления
государственной охраны объектов
культурного наследия Самарской области
от 31.01.2023 № 32

Объекты культурного наследия, по которым принято решение о включении их в единый государственный реестр объектов культурного наследия (памятников истории и культуры) народов Российской Федерации в качестве объектов культурного наследия регионального значения

№ п/п	Наименование объекта	Местонахождение объекта (адрес)	Дата возникновения	Вид объекта
1.	Дом П.И.Филатова	г. Самара, ул. Чапаевская, д. 128-130, литера А	1911-1913 гг.	Памятник градостроительства и архитектуры
2.	Усадьба мещанки В.Н.Куден: каменный дом по улице и два полукаменных дома во дворе	г. Самара, ул. Чапаевская, д. 132, литеры А, В,в, Г	1899-1909 гг.	Ансамбль градостроительства и архитектуры
3.	Дом купца М.А.Чаковского, в котором размещалась синагога	г. Самара, ул. Чапаевская, д. 138, литера А	1898-1902 гг.	Памятник градостроительства и архитектуры
4.	Дом жилой	г. Самара, ул. Чапаевская, д. 142, литера А	1890-е гг.	Памятник градостроительства и архитектуры
5.	Дом жилой	г. Самара, ул. Чапаевская, д. 146, литеры А, А1, А2	1890-е гг.	Памятник градостроительства и архитектуры
6.	Дом Натальичевой-Мусатова	г. Самара, ул. Чапаевская, д. 157-159, литеры А, а, а2	1869-1901 гг.	Памятник градостроительства и архитектуры

- | | | | | |
|-----|---|---|-----------------|---|
| 7. | Дом дьяка С.Ф.Соловьева с аркой | г. Самара, ул. Чапаевская, д. 162, литера А | 1882-1884 гг. | Памятник градостроительства и архитектуры |
| 8. | Дом потомственной почетной гражданки Л.В.Соколовой | г. Самара, ул. Чапаевская, д. 171, литеры А,А1,А2,а1,а2 | 1860-1914 гг. | Памятник градостроительства и архитектуры |
| 9. | Дом на усадьбе крестьянки А.В.Косолаповой с торговой лавкой и кирпичной аркой ворот | г. Самара, ул. Чапаевская, д. 30, литеры А,А2 | 1888 – 1903 гг. | Памятник градостроительства и архитектуры |
| 10. | Дом А.П.Крутовских и М.А.Мальшевой | г. Самара, ул. Чапаевская, д. 32-34, литера Б | 1903-1915 гг. | Памятник градостроительства и архитектуры |
| 11. | Дом коломенской мещанки Е.А.Фильчугиной | г. Самара, ул. Чапаевская, д. 32-34, литеры А,а | 1877-1879 гг. | Памятник градостроительства и архитектуры |
| 12. | Усадьба мещанина Ф.И.Макарова (ансамбль):
- жилой дом с подвалом;
- каменные службы | г. Самара, ул. Чапаевская, д. 54, литеры А,Б,В | 1902 г. | Ансамбль градостроительства и архитектуры |
| 13. | Дом П.И.Шихобалова на Николаевской улице | г. Самара, ул. Чапаевская, д. 77, литера А | 1900-1910 гг. | Памятник градостроительства и архитектуры |
| 14. | Дом М.Я.Юриной (арх. Г.Н.Мошков) | г. Самара, ул. Чапаевская, д. 84-86, литера А | 1882-1910 гг. | Памятник градостроительства и архитектуры |

ПРИЛОЖЕНИЕ 3
к приказу управления
государственной охраны объектов
культурного наследия Самарской области
от 31.01.2023 № 32

Границы территории объекта культурного наследия регионального значения
«Дом П.И.Филатова», расположенного по адресу:
г. Самара, ул. Чапаевская, д. 128-130, литера А

Границы территории объекта культурного наследия описываются четырьмя точками и проходят: от начальной точки 1 на юго-восток перпендикулярно ул. Чапаевская до точки 2; от точки 2 поворачивают направо и идут на юг-запад вдоль ул. Чапаевская до точки 3; от точки 3 поворачивают направо и идут на северо-запад перпендикулярно ул. Чапаевская до точки 4; от точки 4 поворачивают направо и идут до начальной точки 1.

Координатное описание границ территории объекта культурного наследия

№ точки	Координаты	
	X	Y
1	-608.63	-416.19
2	-614.76	-400.55
3	-635.96	-409.55
4	-629.36	-425.26

Схема границ территории объекта культурного наследия

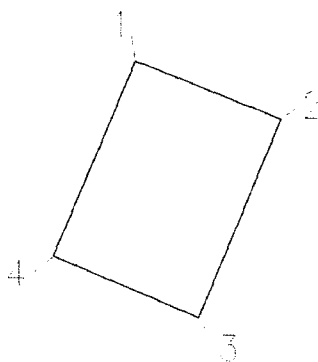

Границы территории объекта культурного наследия регионального значения «Усадьба мещанки В.Н.Куден: каменный дом по улице и два полукаменных дома во дворе», расположенного по адресу:
г. Самара, ул. Чапаевская, д. 132, литеры А, В,в, Г

Границы территории объекта культурного наследия описываются десятью точками и проходят: от начальной точки 1 на юго-восток перпендикулярно ул. Чапаевская до точки 2; от точки 2 поворачивают налево и идут на северо-восток до точки 3; от точки 3 поворачивают направо и идут на северо-восток до точки 4; от точки 4 поворачивают направо и через точки 5,6,7,8 идут в направлении юго-запад до точки 9; от точки 9 поворачивают направо на северо-запад до точки 10; от точки 10 поворачивают направо и идут на северо-восток до начальной точки 1.

Координатное описание границ территории объекта культурного наследия

№ точки	Координаты	
	X	Y
1	-570.92	-464.83
2	-572.79	-460.53
3	-569.74	-459.20
4	-594.19	-391.57
5	-611.49	-399.10
6	-611.99	-397.73
7	-614.54	-398.88
8	-613.98	-400.22
9	-614.76	-400.55
10	-586.74	-472.14

Схема границ территории объекта культурного наследия

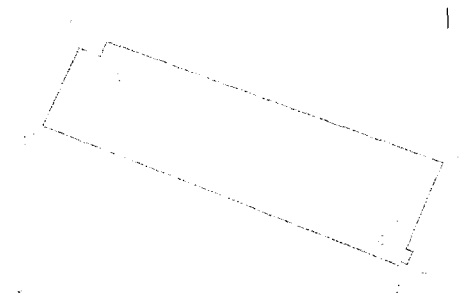

Границы территории объекта культурного наследия регионального значения
«Дом купца М.А.Чаковского, в котором размещалась синагога»,
расположенного по адресу: г. Самара, ул. Чапаевская, д. 138, литера А

Границы территории объекта культурного наследия описываются четырьмя точками и проходят: от начальной точки 1 на юго-восток перпендикулярно ул. Чапаевская до точки 2; от точки 2 поворачивают направо и идут на юго-запад вдоль ул. Чапаевская до точки 3; от точки 3 поворачивают направо и идут на северо-запад перпендикулярно ул. Чапаевская до точки 4; от точки 4 поворачивают направо и идут до начальной точки 1.

Координатное описание границ территории объекта культурного наследия

№ точки	Координаты	
	X	Y
1	-529.90	-380.34
2	-536.01	-366.27
3	-549.49	-372.13
4	-543.77	-385.80

Схема границ территории объекта культурного наследия

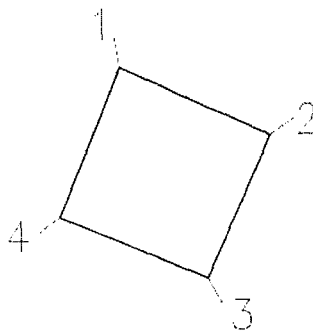

Границы территории объекта культурного наследия регионального значения
«Дом жилой», расположенного по адресу:
г. Самара, ул. Чапаевская, д. 142, литера А

Границы территории объекта культурного наследия описываются девятью точками и проходят: от начальной точки 1 на юго-восток через точки 2,3,4,5,6 до точки 7; от точки 7 поворачивают направо и идут на юго-запад до точки 8; от точки 8 поворачивают направо и идут на северо-запад до точки 9; от точки 9 поворачивают направо и идут в направлении юго-восток до начальной точки 1.

Координатное описание границ территории объекта культурного наследия

№ точки	Координаты	
	X	Y
1	-498.80	-380.26
2	-499.75	-376.73
3	-500.56	-376.97
4	-501.29	-374.51
5	-500.51	-374.20
6	-504.82	-359.88
7	-507.10	-353.69
8	-521.42	-359.92
9	-511.91	-383.98

Схема границ территории объекта культурного наследия

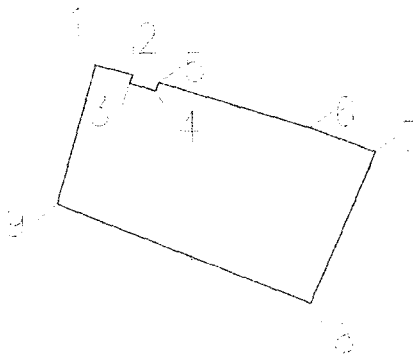

Границы территории объекта культурного наследия регионального значения
«Дом жилой», расположенного
по адресу: г. Самара, ул. Чапаевская, д. 146, литеры А, А1, А2

Границы территории объекта культурного наследия описываются одиннадцатью точками и проходят: от начальной точки 1 на юго-восток до точки 2; от точки 2 поворачивают направо и через точки 3,4,5,6,7,8,9 идут на юго-запад до точки 10; от точки 10 поворачивают направо и идут на юго-запад до точки 11; от точки 11 поворачивают направо и идут в направлении северо-восток до начальной точки 1.

Координатное описание границ территории объекта культурного наследия

№ точки	Координаты	
	X	Y
1	-464.9108	-360.9004
2	-473.7474	-339.2012
3	-475.1198	-339.5990
4	-475.4249	-338.8986
5	-477.0548	-339.6170
6	-476.6754	-340.4780
7	-481.8952	-342.8491
8	-482.0074	-342.5883
9	-485.3702	-344.0830
10	-485.3009	-344.2423
11	-493.3078	-347.7202

Схема границ территории объекта культурного наследия

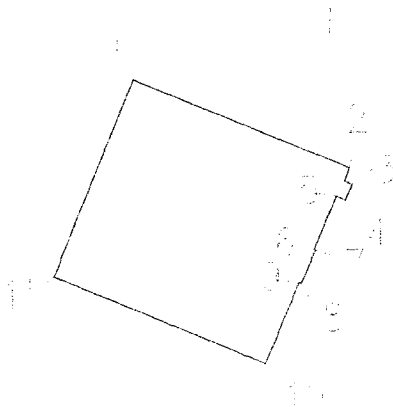

Границы территории объекта культурного наследия регионального значения «Дом Натальичевой-Мусатова», расположенного по адресу:
г. Самара, ул. Чапаевская, д. 157-159, литеры А, а, а2

Границы территории объекта культурного наследия описываются четырьмя точками и проходят: от начальной точки 1 на юго-восток перпендикулярно ул. Чапаевская до точки 2; от точки 2 поворачивают направо и идут на юго-запад параллельно ул. Чапаевская до точки 3; от точки 3 поворачивают направо и идут на северо-запад перпендикулярно ул. Чапаевская до точки 4; от точки 4 поворачивают направо и идут до начальной точки 1.

Координатное описание границ территории объекта культурного наследия

№ точки	Координаты	
	X	Y
1	-389.18	-276.29
2	-396.79	-258.36
3	-409.85	-263.91
4	-402.13	-281.68

Схема границ территории объекта культурного наследия

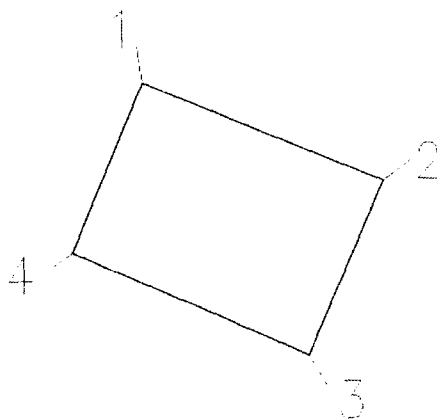

Границы территории объекта культурного наследия регионального значения
«Дом дьяка С.Ф.Соловьева с аркой», расположенного по адресу:
г. Самара, ул. Чапаевская, д. 162, литера А

Границы территории объекта культурного наследия описываются восемью точками и проходят: от начальной точки 1 на юго-восток через точки 2,3,4,5 до точки 6; от точки 6 поворачивают направо на юго-запад и идут вдоль ул. Чапаевская до точки 7; от точки 7 поворачивают направо и идут на северо-запад до точки 8; от точки 8 поворачивают направо и идут в направлении северо-восток до начальной точки 1.

Координатное описание границ территории объекта культурного наследия

№ точки	Координаты	
	X	Y
1	-342.13	-309.86
2	-343.67	-305.85
3	-342.77	-305.50
4	-346.12	-296.93
5	-345.51	-296.68
6	-349.39	-287.49
7	-364.20	-293.77
8	-356.43	-315.43

Схема границ территории объекта культурного наследия

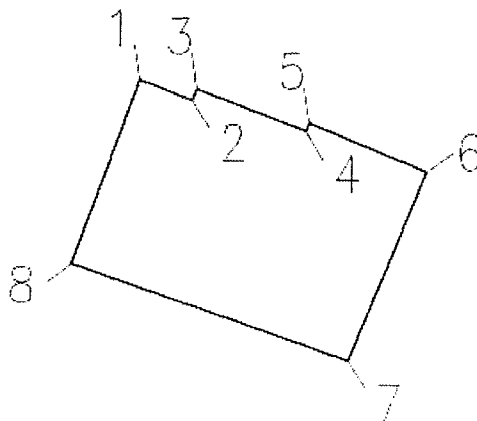

Границы территории объекта культурного наследия регионального значения «Дом потомственной почетной гражданки Л.В.Соколовой», расположенного по адресу: г. Самара, ул. Чапаевская, д. 171, литеры А,А1,А2,а1,а2

Границы территории объекта культурного наследия описываются двенадцатью точками и проходят: от начальной точки 1 на юго-восток до точки 2; от точки 2 поворачивают направо и через точки 3,4,5,6,7,8,9,10,11 идут на юго-запад и далее на запад до точки 12; от точки 12 поворачивают направо и идут на северо-восток до начальной точки 1.

Координатное описание границ территории объекта культурного наследия

№ точки	Координаты	
	X	Y
1	-277.13	-229.64
2	-287.97	-198.30
3	-294.10	-199.85
4	-294.16	-194.55
5	-297.36	-194.59
6	-297.29	-200.39
7	-300.93	-202.65
8	-307.96	-210.61
9	-307.69	-218.63
10	-311.20	-220.24
11	-309.93	-237.34
12	-307.82	-242.41

Схема границ территории объекта культурного наследия

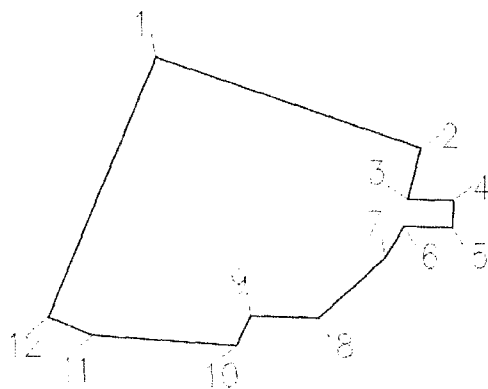

Границы территории объекта культурного наследия регионального значения
«Дом на усадьбе крестьянки А.В.Косолаповой с торговой лавкой
и кирпичной аркой ворот», расположенного по адресу:
г. Самара, ул. Чапаевская, д. 30, литеры А, А2

Границы территории объекта культурного наследия описываются девятью точками и проходят: от начальной точки 1 на восток через точки 2,3 до точки 4; от точки 4 поворачивают направо и идут вдоль ул. Чапаевская на юго-запад до точки 5; от точки 5 поворачивают направо и через точки 6,7,8 идут на юго-запад до точки 9; от точки 9 поворачивают направо и идут в направлении северо-восток до начальной точки 1.

Координатное описание границ территории объекта культурного наследия

№ точки	Координаты	
	X	Y
1	-1596.13	-897.96
2	-1599.73	-883.27
3	-1609.21	-857.78
4	-1613.76	-847.68
5	-1628.83	-854.58
6	-1622.2	-870.72
7	-1625.45	-871.90
8	-1618.19	-890.70
9	-1613.91	-902.54

Схема границ территории объекта культурного наследия

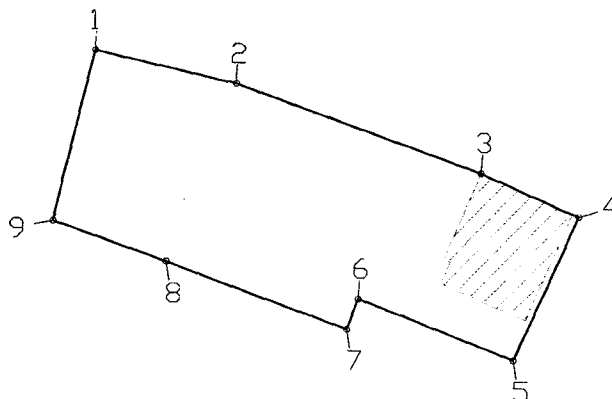

Границы территории объекта культурного наследия регионального значения «Дом А.П.Крутовских и М.А.Малышевой», расположенного по адресу: г. Самара, ул. Чапаевская, д. 32-34, литера Б

Границы территории объекта культурного наследия описываются четырьмя точками и проходят: от начальной точки 1 на юго-восток до точки 2; от точки 2 поворачивают направо и идут на юго-запад до точки 3; от точки 3 поворачивают направо и идут на северо-запад до точки 4; от точки 4 поворачивают направо и идут в направлении северо-восток до начальной точки 1.

Координатное описание границ территории объекта культурного наследия

№ точки	Координаты	
	X	Y
1	-1576.15	-884.96
2	-1585.23	-862.60
3	-1594.24	-866.32
4	-1585.08	-888.52

Схема границ территории объекта культурного наследия

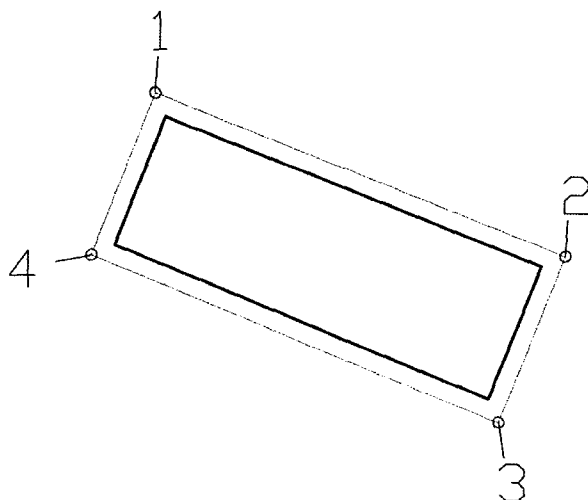

Границы территории объекта культурного наследия регионального значения «Дом коломенской мещанки Е.А.Фильчугиной», расположенного по адресу: г. Самара, ул. Чапаевская, д. 32-34, литеры А,а

Границы территории объекта культурного наследия описываются девятью точками и проходят: от начальной точки 1 через точки 2,3 на юго-восток до точки 4; от точки 4 поворачивают направо и идут на юго-запад до точки 5; от точки 5 поворачивают направо и через точки 6,7 идут на северо-запад до точки 8; от точки 8 поворачивают направо и идут в направлении северо-восток до начальной точки 1.

Координатное описание границ территории объекта культурного наследия

№ точки	Координаты	
	X	Y
1	-1584.36	-858.80
2	-1585.75	-855.42
3	-1592.94	-838.53
4	-1593.51	-837.29
5	-1603.82	-842.02
6	-1603.41	-843.00
7	-1596.27	-859.78
8	-1594.80	-863.24
9	-1613.91	-902.54

Схема границ территории объекта культурного наследия

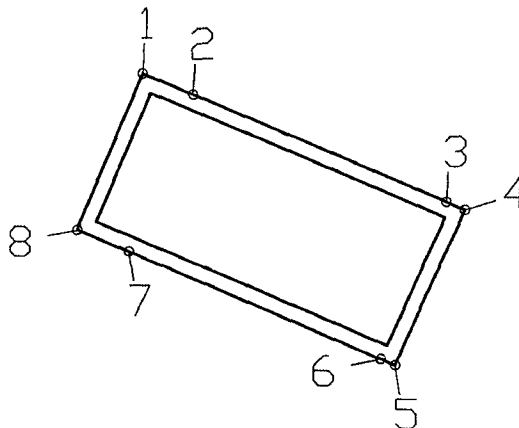

Границы территории объекта культурного наследия регионального значения
«Усадьба мещанина Ф.И.Макарова (ансамбль): - жилой дом
с подвалом; - каменные службы», расположенного по адресу:
г. Самара, ул. Чапаевская, д. 54, литеры А, Б, В

Границы территории объекта культурного наследия описываются двенадцатью точками и проходят: от начальной точки 1 через точку 2 на юго-восток до точки 3; от точки 3 поворачивают направо и идут на юго-запад вдоль ул. Чапаевская до точки 4; от точки 4 поворачивают направо и через точки 5,6,7,8,9 идут на северо-запад до точки 10; от точки 10 поворачивают направо и через точки 11,12 идут в направлении северо-восток до начальной точки 1.

Координатное описание границ территории объекта культурного наследия

№ точки	Координаты	
	X	Y
1	-1365.00	-799.49
2	-1389.14	-744.74
3	-1389.30	-744.41
4	-1406.45	-752.29
5	-1405.92	-753.40
6	-1400.9	-764.16
7	-1396.08	-775.37
8	-1390.39	-788.82
9	-1392.14	-789.55
10	-1383.57	-809.29
11	-1373.51	-804.81
12	-1374.04	-803.48

Схема границ территории объекта культурного наследия

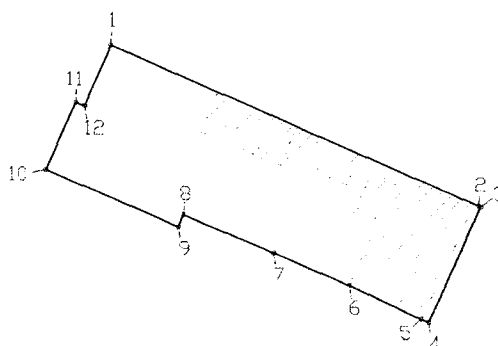

Границы территории объекта культурного наследия регионального значения «Дом П.И.Шихобалова на Николаевской улице», расположенного по адресу:
г. Самара, ул. Чапаевская, д. 77, литера А

Границы территории объекта культурного наследия описываются одиннадцатью точками и проходят: от начальной точки 1 на юго-восток по отмостке здания через точки 2,3,4,5 до точки 6; от точки 6 поворачивают направо и идут на юго-запад до точки 7; от точки 7 поворачивают направо и через точки 8,9,10 идут на северо-запад до точки 11; от точки 11 поворачивают направо и идут по отмостке здания вдоль ул. Чапаевская до начальной точки 1.

Координатное описание границ территории объекта культурного наследия

№ точки	Координаты	
	X	Y
1	-1105.42	-589.05
2	-1112.20	-573.99
3	-1111.49	-573.38
4	-1113.59	-568.18
5	-1115.28	-563.07
6	-1121.77	-547.83
7	-1151.11	-559.28
8	-1144.82	-575.67
9	-1141.59	-584.67
10	-1140.56	-587.55
11	-1134.51	-601.62

Схема границ территории объекта культурного наследия

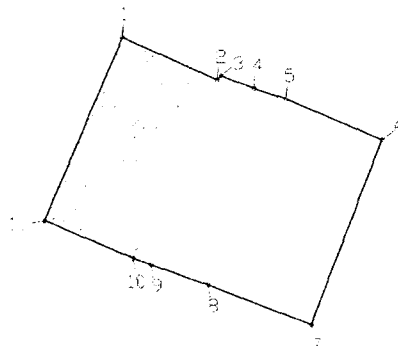

Границы территории объекта культурного наследия регионального значения
«Дом М.Я.Юриной (арх. Г.Н.Мошков)», расположенного
по адресу: г. Самара, ул. Чапаевская, д. 84-86, литера А

Границы территории объекта культурного наследия описываются восемнадцатью точками и проходят: от начальной точки 1 через точки 2,3,4,5,6,7,8,9 на юго-восток до точки 10; от точки 10 поворачивают направо и идут на юго-запад вдоль ул. Чапаевская до точки 11; от точки 11 поворачивают направо и по отмошке здания вдоль ул. Чапаевская идут на северо-запад до точки 12 и далее через точки 13,14,15,16,17 до точки 18; от точки 18 поворачивают направо и идут на северо-восток до начальной точки 1.

Координатное описание границ территории объекта культурного наследия

№ точки	Координаты	
	X	Y
1	-1090.00	-681.38
2	-1091.18	-678.64
3	-1090.46	-678.31
4	-1091.59	-675.40
5	-1092.17	-675.58
6	-1100.85	-655.25
7	-1101.20	-655.37
8	-1108.76	-637.45
9	-1107.97	-637.01
10	-1115.33	-621.6
11	-1133.51	-629.60
12	-1128.18	-641.68
13	-1118.34	-664.73
14	-1117.14	-667.78
15	-1114.46	-674.08
16	-1113.44	-673.65
17	-1110.50	-679.85
18	-1106.82	-688.51

Схема границ территории объекта культурного наследия

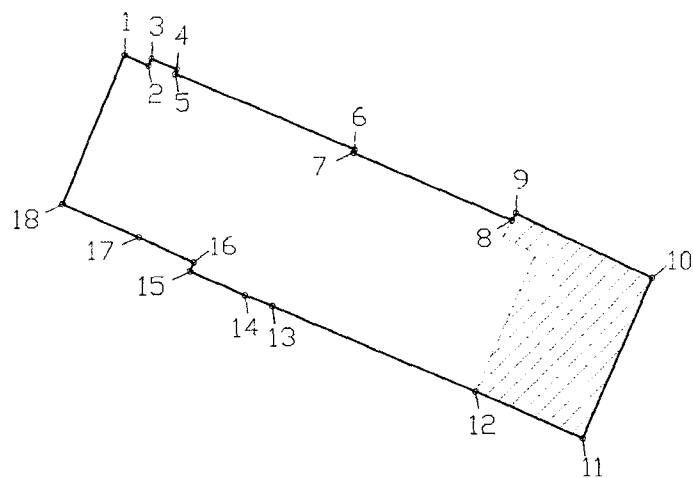

ПРИЛОЖЕНИЕ 4
 к приказу управления
 государственной охраны объектов
 культурного наследия Самарской области
 от 31.01.2023 № 32

Предмет охраны объектов культурного наследия, включаемых в единый государственный реестр объектов культурного наследия (памятников истории и культуры) народов Российской Федерации

№ п/п	Наименование объекта	Местонахождение объекта (адрес)	Предмет охраны объекта
1.	Дом П.И.Филатова	г. Самара, ул. Чапаевская, д. 128-130, литера А	<p>Первоначальная объемно-планировочная композиция: трехэтажное, кирпичное, квадратное в плане здание в стиле классицизм.</p> <p>Трехчастное 9-осевое фронтальное композиционное построение и декор главного фасада.</p>
2.	Усадьба мещанки В.Н.Куден: каменный дом по улице и два полукаменных дома во дворе	г. Самара, ул. Чапаевская, д. 132, литеры А, В,в, Г	<p>Первоначальное объемно-планировочное решение: литера А- двухэтажное каменное здание с проездной аркой в кирпичном стиле, литеры Вв – прямоугольное в плане, двухэтажное с подвалом здание, обложенное красным кирпичом, литера Г – прямоугольное в плане, двухэтажное здание, обложенное красным кирпичом в кирпичном стиле.</p> <p>Композиционное построение и декор фасадов: литера А- главный трехчастный фасад по ул. Чапаевской, литеры Вв – восточный фасад с 4-осевой фронтальной композицией, литера Г – восточный фасад с 4-осевой фронтальной композицией.</p>

3.	Дом купца М.А.Чаковского, в котором размещалась синагога	г. Самара, ул. Чапаевская, д. 138, литера А	Композиционное построение и декор главного фасада литеры А: 7-осевая фронтальная композиция по ул. Чапаевской.
4.	Дом жилой	г. Самара, ул. Чапаевская, д. 142, литера А	Композиционное построение, декор главного фасада: трехчастная 5-осевая фронтальная композиция главного фасада по ул. Чапаевская, тянутый лепной декор помещений № 13,14, деревянная лестница.
5.	Дом жилой	г. Самара, ул. Чапаевская, д. 146, литеры А,А1,А2	Композиционное построение и декор главного фасада: симметричная, трехчастная, 7-осевая фронтальная композиция в стиле модерн.
6.	Дом Натальичевой-Мусатова	г. Самара, ул. Чапаевская, д. 157-159, литеры А, а, а2	Композиционное построение и декор главного фасада: ассиметричная, 4-осевая фронтальная композиция в стиле эклектика.
7.	Дом дьяка С.Ф.Соловьева с аркой	г. Самара, ул. Чапаевская, д. 162, литера А	Первоначальный внешний архитектурный облик: двухэтажное, каменное, прямоугольное в плане здание в кирпичном стиле, включая композиционное построение и декор главного фасада: 5-осевая фронтальная композиция по ул. Чапаевской, проездная арка во двор.
8.	Дом потомственной почетной гражданки Л.В.Соколовой	г. Самара, ул. Чапаевская, д. 171, литеры А,А1,А2,а1,а2	Первоначальный внешний архитектурный облик: двухэтажное, каменное, П-образное в плане здание в стиле кирпичной эклектики с чертами позднего классицизма, включая первоначальное композиционное построение и декор главного фасада: симметричная пятичастная, 10-осевая фронтальная композиция по ул. Чапаевской.
9.	Дом на усадьбе крестьянки А.В.Косолаповой с торговой лавкой и кирпичной аркой	г. Самара, ул. Чапаевская, д. 30, литеры А,А2	Первоначальный внешний архитектурный облик здания, включая композиционное построение и декоративное оформление главного фасада: архитектурно-художественное решение фасадов здания в «кирпичном стиле»; количество, осевое расположение и конфигурация оконных и дверных проёмов по фасадам;

	ворот		<p>декоративное оформление главного фасада здания, включая угловые лопатки, наличники оконных проемов с сандриками и полуциркульной бровкой на втором этаже, подоконный фриз второго этажа с нишами-ширинками, междуэтажный карниз, венчающий карнизный пояс с фигурным поребриком;</p> <p>- проездная арка ворот.</p>
10.	Дом А.П.Крутовских и М.А.Мальшевой	г. Самара, ул. Чапаевская, д. 32-34, литера Б	<p>Первоначальный внешний архитектурный облик здания, включая композиционное построение и декоративное оформление главного фасада: архитектурно-художественное решение фасадов здания в стиле кирпичной эклектики с элементами русского стиля; количество, осевое расположение и конфигурация первоначальных оконных и дверных проёмов по фасадам; исторический вид материала и рисунок дверных и оконных заполнений: декоративное оформление главного фасада здания, включая рустованные пилястры с висячими лопатками, наличники оконных проемов с сандриками и замковым камнем, наличники оконных проемов с полуциркульной перемычкой с поясом из сухариков и пилястрами, поле подоконного фриза второго этажа с нишами, междуэтажный и венчающий карнизные пояса с сухариками.</p>
11.	Дом коломенской мещанки Е.А.Фильчугиной	г. Самара, ул. Чапаевская, д. 32-34, литеры А,а	<p>Первоначальный внешний архитектурный облик здания, включая композиционное построение и декоративное оформление главного фасада: архитектурно-художественное решение фасадов здания в стиле эклектики; количество, осевое расположение и конфигурация оконных и дверных проёмов по фасадам; декоративное оформление главного фасада здания, включая угловые и простеночные пилястры с канелюрами и прямоугольными филенками, наличники оконных проемов</p>

			с прямыми сандриками, междуэтажный и венчающий карнизный пояс с сухариками.
12.	Усадьба мещанина Ф.И.Макарова (ансамбль): - жилой дом с подвалом; - каменные службы	г. Самара, ул. Чапаевская, д. 54, литеры А,Б,В	<p>Первоначальный внешний архитектурный облик ансамбля, включая его объемно-планировочную композицию.</p> <p>Первоначальный внешний архитектурный облик здания литеры А, включая композиционное построение и декоративное оформление главного фасада в стиле кирпичной эклектики; количество, осевое расположение и конфигурация оконных и дверных проёмов по фасадам, угловые и простеночные рустованные и филенчатые пилястры, обрамление оконных проемов первого этажа филенкой, тонкие пилястры, прямоугольные филенки и поребрик в оформлении оконных проемов второго этажа, подоконные ширинки первого и второго этажей, профилированный междуэтажный и венчающий с кронштейнами карнизные пояса; проездная арка в южной части здания, перекрытая сводами «Монье»; первоначальное кованное ограждение прямка.</p>
13.	Дом П.И.Шихобалова на Николаевской улице	г. Самара, ул. Чапаевская, д. 77, литера А	<p>Объёмно-пространственная и планировочная структура: кирпичное двухэтажное здание, сложное в плане.</p> <p>Первоначальный внешний архитектурный облик здания, включая композиционное построение и декоративное оформление главного фасада в стиле эклектики; количество, осевое расположение и конфигурация оконных и дверных проёмов по фасадам; исторический вид материала и рисунок дверных и оконных заполнений; плоские простеночные лопатки, профилированные наличники оконных проемов первого этажа, треугольные сандрики оконных проемов второго этажа северной</p>

			<p>части здания, подоконные прямоугольные ширинки, оконные проемы второго этажа южной части здания с полуарочной перемычкой, объединенные архивольтом, с рельефными лопатками в простенках и нишами-ширинками в поле подоконного парапета, междуэтажный и венчающий карнизные пояса с сухариками, проездная арка во двор.</p>
14.	<p>Дом М.Я.Юриной (арх. Г.Н.Мошков)</p>	<p>г. Самара, ул. Чапаевская, д. 84-86, литера А</p>	<p>Объемно-пространственная и планировочная структура: двухэтажное, кирпичное, прямоугольное в плане здание.</p> <p>Первоначальный внешний архитектурный облик здания, включая композиционное построение и декоративное оформление главного фасада в стиле эклектики; количество, осевое расположение и конфигурация оконных и дверных проёмов по фасадам; исторический вид материала и рисунок дверных и оконных заполнений; декоративное оформление главного фасада здания, включая угловые и простеночные пилястры с прямоугольными нишами-ширинками, наличники оконных проемов первого этажа и второго этажа с прямыми сандриками, подоконный поясок и фриз, междуэтажный карниз с сухариками, венчающий карниз с декором во фризовой части; парадный вход в центральной части здания, акцентированный с обеих сторон пилястрами с вертикальными прямоугольными нишами, выносной балкон на кронштейнах над входом; арка проезда во двор.</p>