

**ИНСПЕКЦИЯ ПО ОХРАНЕ ОБЪЕКТОВ КУЛЬТУРНОГО
НАСЛЕДИЯ КОСТРОМСКОЙ ОБЛАСТИ**

ПРИКАЗ

от «12» 01 2024 года № 11-ИПА

г. Кострома

**Об утверждении предмета охраны объекта культурного наследия
федерального значения
«Ансамбль Ипатьевского монастыря, XVI-XIX вв.:
Троицкий собор», 1652 г.
(Костромская область, г. Кострома, ул. Просвещения, 1)**

В соответствии с Федеральным законом от 25 июня 2002 года № 73-ФЗ «Об объектах культурного наследия (памятниках истории и культуры) народов Российской Федерации», положением об инспекции по охране объектов культурного наследия Костромской области, утвержденным постановлением губернатора Костромской области от 16 ноября 2015 года №206 «Об инспекции по охране объектов культурного наследия Костромской области», на основании проекта предмета охраны объекта культурного наследия федерального значения «Ансамбль Ипатьевского монастыря, XVI-XIX вв.: Троицкий собор», 1652 г. (Костромская область, г. Кострома, ул. Просвещения, 1),

ПРИКАЗЫВАЮ:

1. Утвердить предмет охраны объекта культурного наследия федерального значения «Ансамбль Ипатьевского монастыря, XVI-XIX вв.: Троицкий собор», 1652 г. (адрес в соответствии с актом о постановке на государственную охрану: Костромская область, г. Кострома, ул. Просвещения, 1; адрес в соответствии с Федеральной информационной адресной системой: Костромская область, городской округ город Кострома, город Кострома, ул. Просвещения, д. 1), согласно приложению.

2. Настоящий приказ вступает в силу со дня его официального опубликования.

Начальник инспекции

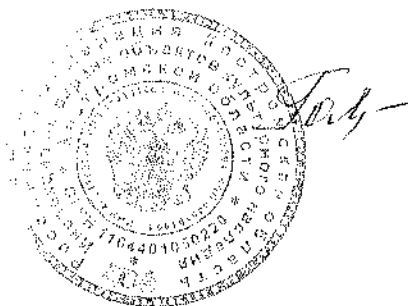

С.Е. Голикова

Приложение

УТВЕРЖДЕН
приказом инспекции по охране
объектов культурного наследия
Костромской области

от «12» 01 2024 г. № 11-117А-

ПРЕДМЕТ ОХРАНЫ

объекта культурного наследия федерального значения
«Ансамбль Ипатьевского монастыря, XVI-XIX вв.:
Троицкий собор», 1652 г.
(Костромская область, г. Кострома, ул. Просвещения, 1)

1. Месторасположение, роль и градостроительные характеристики:
1) здание является частью ансамбля - объекта культурного наследия
федерального значения «Ансамбль Ипатьевского монастыря», XVI-XIX вв.:

Стены и башни монастыря, XVI – XIX вв.;

Троицкий собор, 1652 г.;

Звонница, 1647г.;

Архиерейский корпус, XVI-XIX вв.;

Палаты бояр Романовых, XVI-XIX вв.;

Братский корпус, XVI-XIX вв.;

Корпус над погребями, XVI-XIX вв.;

Свечной корпус, XVI-XIX вв.;

Богадельня, XVI-XIX вв.;

Архиерейский сад, XIX в.;

Церковь Спаса Преображения (деревянная), XVII в.;

2) собор расположен в центральной части Старого города
Ипатьевского монастыря (приложение №1 к настоящему предмету
охраны).

2. Стилистические особенности объекта: характерный пример
культового зодчества ярославской архитектурной школы 1-й пол. XVII в.
(приложение №2 к настоящему предмету охраны).

3. Объемно-пространственная и планировочная композиция здания
(приложение №3 к настоящему предмету охраны):

1) объемно-пространственная композиция здания, образованная
следующими объемами:

прямоугольным в плане четырехстолпным двусветным четвериком
(восточные столбы устроены в алтарной преграде), с позакомарным
покрытием, завершенным пятью чешуйчатыми луковичными главами на
цилиндрических световых барабанах;

трехапсидным алтарем, примыкающим к четверику с востока, апсиды перекрыты пологими кровлями криволинейного очертания;

одноэтажная закрытая галерея, примыкающая к четверику с севера, запада и юга под скатной кровлей;

придел Михаила Маленна с кровлей на два ската по всем четырем сторонам, завершенный луковичной главкой на глухом цилиндрическом барабане, примыкающий к торцу южной галереи;

высокое односходное крыльцо-рундук с пригласительными маршами на три стороны, завершенное шатром, примыкает к северо-западному углу галереи;

2) подклет под всем объемом храма.

4. Архитектурные характеристики фасадов (приложение №4 к настоящему предмету охраны):

1) северный фасад:

композиция фасада, построенная на доминирующем объеме двусветного четверика, поставленного на высокий подклет и завершенного позакомарным покрытием, увенчанным пятью луковичными главами с крестами на световых цилиндрических барабанах (центральная глава - более массивная, с узкими прорезями шести окон, угловые барабаны прорезаны узкими окнами по сторонам света); плоскость фасада в уровне второго света прорезают четыре узких оконных арочных проема;

плоскость фасада в уровне первого яруса скрыта галереей, к которой с запада примыкает крыльцо-рундук, завершенное шатром; с востока к объему четверика примыкает треапсидный алтарь;

месторасположение, размер и форма оконных и дверных проемов четверика (перспективный портал входа во втором прясле в уровне первого яруса; четыре оконных проема в уровне второго света);

месторасположение, размер и форма оконных и дверных проемов подклета (пять прясел в плоскости фасада: первое - глухое; во 2-м, 3-м и 4-м прясле по одному оконному проему; дверной проем между 3-м и 4-м пряслом; 5-е прясло (под объемом крыльца) - глухое);

месторасположение, размер и форма оконных и дверных проемов галереи (пять прясел в плоскости фасада: по одному оконному проему в 1-м, 2-м, 3-м, 4-м прясле; дверной проем - в 5-м прясле);

месторасположение, размер и форма крыльца по оси дверного проема галереи;

размер и форма кровель четверика, алтаря, галереи, крыльца;

месторасположение, размер и форма луковичных главок на барабанах;

2) западный фасад:

композиция фасада, построенная на массивном объеме двусветного четверика, завершенного позакомарным покрытием, увенчанным пятью луковичными главами с крестами на световых цилиндрических барабанах (центральная глава - более массивная, с узкими прорезями шести окон, угловые барабаны прорезаны четырьмя узкими окнами по сторонам света);

плоскость фасада четверика делится пилястрами на три прясла; в уровне первого яруса объем четверика перекрыт объемом галереи в семь прясел под скатной кровлей на высоком подклете; с севера к галерее примыкает объем крыльца, завершенного шатром; с юга над галереей возвышается одноглавое завершение придела;

месторасположение, размер и форма оконных проемов и дверного портала четверика (в уровне первого яруса - дверной портал во втором прясле; в уровне второго яруса - по одному оконному проему в каждом прясле);

месторасположение, размер и форма оконных проемов галереи (шесть оконных проемов - по одному с 1-го по 6-е прясло; 7-е прясло - глухое);

месторасположение, размер и форма оконных и дверного проема подклета (пять проемов - 4-й - дверной проем, остальные - оконные проемы; 6-е и 7-е прясло - глухое);

3) южный фасад:

композиция фасада, построенная на доминирующем объеме двухсветного четверика, завершенного позакомарным покрытием, увенчанным пятью луковичными главами с крестами на световых цилиндрических барабанах (центральная глава - более массивная, с узкими прорезями шести окон, угловые барабаны прорезаны четырьмя узкими окнами по сторонам света); плоскость фасада в уровне второго света прорезают четыре узких арочных оконных проема; с востока к объему четверика примыкает алтарь; в уровне первого яруса объем четверика перекрывает галерея в пять осей оконных проемов, поставленная на высоком подклете; с востока к галерее примыкает придел Михаила Маленна, завершенный луковичной главкой с крестом на глухом барабане;

месторасположение, размер и форма оконных и дверных проемов четверика (в уровне первого яруса - дверной портал во втором прясле и дверной проем в третьем прясле - из придела; в уровне второго яруса - четыре оконных проема);

месторасположение, размер и форма оконных проемов галереи (по одному оконному проему в каждом из пяти прясел фасада);

месторасположение, размер и форма проемов подклета (по одному проему в каждом из пяти прясел подклета галереи: 4-й - дверной проем, остальные - оконные проемы; один оконный проем в подклете придела);

месторасположение, размер и форма оконных проемов придела (два оконных проема в уровне первого света; один оконный проем в уровне второго света);

4) восточный фасад:

композиция фасада с трехапсидным алтарем (на высоком подклете) с конусовидными кровлями на фоне глухого объема четверика, разделенного пилястрами на три прясла; с примыкающим к четверику с севера одноэтажным объемом галереи под скатной кровлей (на высоком подклете); и примыкающим к четверику с юга одноэтажным приделом

Михаила Маленна (на высоком подклете), завершенным луковичной главкой с крестом на глухом барабане;

месторасположение, размер и форма оконных проемов алтаря (три оконных проема в центральной апсиде; по одному оконному проему в боковых апсидах);

месторасположение, размер и форма одного оконного проема галереи;

месторасположение, размер и форма проемов подклета (один оконный проем в прясле подклета галереи; по одному оконному проему в каждой апсиде подклета алтаря);

месторасположение, размер и форма одного оконного проема придела.

5. Декоративно-пластическое оформление экстерьера (приложение №5 к настоящему предмету охраны):

1) северный фасад:

высокий, ограниченный профилированным поясом, цоколь подклета галереи, четверика и алтаря;

ряд перспективных ширинок в подоконной части галереи, обрамленный профилированными поясами, раскрепованный лопатками;

многообломный профилированный карниз в завершении подклета галереи, четверика и алтаря;

лопатки, украшенные перспективными ширинками (различными по декоративному оформлению и разделенные профилированными тягами), в простенках между оконными проемами галереи и подклета; двухчастные ширинки в завершении лопаток;

прясла галереи и подклета, обрамленные профилированными тягами по лопаткам и венчающему карнизу;

венчающий карниз галереи, дополненный резным декором во фризе;

венчающий карниз алтаря, дополненный фигурной резьбой;

узкие арочные оконные проемы подклета, утопленные в арочные ниши;

перспективные арочные наличники с килевидным завершением окон галереи;

декоративное оформление портала входа на галерею: обрамление проема валиковой тягой; архивольт, состоящий из двух валиков и резного декора между ними; полукруглые колонки, перехваченные профилированными тягами и завершенные профилированными вазонами, и вертикальный ряд ширинок по флангам проема; роспись над проемом;

угловые лопатки четверика и две укороченные лопатки в плоскости фасада, раскрепованные в уровне многообломного карниза с гладким фризом, ограниченным валиком, отделяющего закомары;

аркатурно-колончатый пояс в уровне второго света четверика;

невysокие лопатки, разделяющие плоскость закомар четверика на три прясла;

профилированные архивольты закомар, опирающиеся на импосты;

декор барабанов глав четверика: килевидные арочки из валиков, опирающиеся на колонки с перетяжками; валик в основании аркатурно-колончатого пояса; ряд кокошников с килевидным завершением в основании угловых барабанов четверика; гладкое основание центрального барабана четверика; венчающий карниз кладочного декора барабанов глав четверика (угловые барабаны: профилированный карниз, дополненный поребриком во фризе и профилированными сухариками в завершении; центральный барабан: профилированный карниз, украшенный аркатурным поясом во фризе и сухариками в форме валиков в завершении);

декоративное оформление крыльца: основание столбов крыльца, украшенное профилированными тягами, рядом поребрика и каменной резьбы; столбы крыльца, декорированные перспективными ширинками, разделенными профилированными тягами; массивные кубышки, поставленные на профилированные базы и завершенные профилированными капителями; два ряда валиков с резным декором между ними вокруг ствола кубышки; висячие арки крыльца с гирькой, декорированные перспективными архивольтами, резной декор которых с двумя рядами валиков, переходит на углы крыльца; трехчетвертные узкие колонки в углах в завершении крыльца; прямоугольный киот для иконы над проемом; цепочка мелких килевидных перспективных кокошников, опирающихся на профилированный венчающий карниз с резным декором во фризе в основании восьмигранного шатра; пригласительный лестничный марш на промежуточную площадку; высокий лестничный всход;

2) западный фасад:

высокий, ограниченный профилированным поясом, цоколь подклета галереи;

ряд перспективных ширинок в подоконной части галереи, обрамленный профилированными поясами, раскрепованный лопатками;

лопатки, украшенные перспективными ширинками, в простенках между оконными проемами галереи; гладкие - в уровне подклета;

венчающий карниз галереи, дополненный поребриком во фризе, ограниченным валиком в плоскости прясел;

узкие арочные оконные проемы и дверной проем подклета, утопленные в арочные ниши;

перспективные арочные наличники с килевидным завершением окон галереи;

лопатки, разделяющие плоскость фасада четверика в уровне второго света на три прясла, раскрепованные в уровне многообломного карниза с гладким фризом, ограниченным валиком, отделяющего закомары;

невысокие лопатки, разделяющие плоскость закомар четверика на три прясла;

декоративное оформление крыльца: основание столбов крыльца, украшенное профилированными тягами, рядом поребрика и каменной резьбы; столбы крыльца, декорированные перспективными ширинками,

разделенными профилированными тягами; массивные кубышки, поставленные на профилированные базы и завершенные профилированными капителями; два ряда валиков с резным декором между ними вокруг ствола кубышки; всяческие арки крыльца с гирькой, декорированные перспективными архивольтами, резной декор которых с двумя рядами валиков, переходит на углы крыльца; трехчетвертная узкая колонка в оформлении северного угла в завершении крыльца; прямоугольный киот для иконы над проемом; цепочка мелких килевидных перспективных кокошников, опирающихся на профилированный венчающий карниз с резным декором во фризе в основании восьмигранного шатра; пригласительный лестничный марш на промежуточную площадку крыльца; ползучая арка, поддерживающая высокий лестничный всход, украшенная двумя рядами валиков и валиковой тягой по грани; ползучая арка, поддерживающая покрытие всхода крыльца, украшенная валиковой тягой по грани и профилированным архивольтом с фигурной резьбой; пилястра, декорированная колонками в углах, и завершенная капителью с резным декором, на которую опирается ползучая арка; кирпичное ограждение всхода, украшенное рядом перспективных ширинок и фигурной резьбой;

3) южный фасад:

высокий, ограниченный профилированным поясом, цоколь подклета галереи, придела и алтаря;

ряд перспективных ширинок в подоконной части галереи, обрамленный профилированными поясами, раскрепованный лопатками;

многообломный профилированный карниз, разделяющий подклет с приделом и алтарем;

лопатки, украшенные перспективными ширинками, в простенках между оконными проемами галереи; и гладкие - в уровне подклета;

венчающий карниз галереи, состоящий из полувалика и полочки, дополненный полуваликом в плоскости прясел галереи;

гладкие огибающие лопатки на углах объема придела, раскрепованные в уровне междуэтажного и венчающего карниза;

венчающий карниз придела, дополненный профилированными сухариками и широким фризом, ограниченным валиком и украшенным резьбой из ряда килевидных арок; карниз прерывается нишей арочного проема второго света;

венчающий карниз алтаря, дополненный фигурной резьбой;

узкие арочные оконные проемы подклета и придела, утопленные в арочные ниши; валик килевидного очертания в завершении оконного проема второго света придела;

дверной проем с арочной трехцентровой формой перемычки; горизонтальная ниша над проемом;

профилированный карниз по скатам треугольных фронтонов придела;

перспективные арочные наличники с килевидным завершением окон галерей;

угловые лопатки четверика и две укороченные лопатки в плоскости фасада, раскрепованные в уровне многообломного карниза с гладким фризом, ограниченным валиком, отделяющего закомары;

невysокне лопатки, разделяющие плоскость закомар четверика на три прясла;

профилированные архивольты закомар, опирающиеся на импосты;

декор барабана придела: ряд арочных кокошников в основании барабана; аркатурно-колончатый пояс по периметру барабана; венчающий карниз в завершении; узкие арочные ниши по сторонам света;

4) восточный фасад:

высокий, ограниченный профилированным поясом, цоколь подклета придела, алтаря и галереи;

ряд перспективных ширинок в подоконной части галереи, обрамленный профилированными поясами, раскрепованный лопатками;

многообломный профилированный карниз, разделяющий подклет с приделом и алтарем;

лопатки, украшенные перспективными ширинками (различными по декоративному оформлению и разделенные профилированными тягами), в простенках между оконными проемами галереи и подклета; двухчастные ширинки в завершении угловой лопатки;

граненые колонны, поставленные на высокие пьедесталы, между апсидами алтаря;

прясла галереи и подклета, обрамленные профилированными тягами по лопаткам и венчающему карнизу;

венчающий карниз галерей, дополненный резным декором во фризе;

венчающий карниз алтаря, дополненный фигурной резьбой, раскрепованные колоннами между апсидами;

узкие арочные оконные проемы подклета, утопленные в арочные ниши;

перспективный арочный наличник с килевидным завершением окна галереи;

декоративное оформление оконных проемов алтаря: узкие арочные оконные проемы утоплены в ниши, обрамленные профилированными наличниками с килевидным завершением;

гладкие лопатки, разделяющие плоскость фасада четверика в уровне второго света на три прясла, раскрепованные в уровне многообломного карниза, отделяющего закомары;

невysокне лопатки, разделяющие плоскость закомар четверика на три прясла;

профилированные архивольты закомар, опирающиеся на профилированные импосты;

декоративное оформление крыльца: основание столбов крыльца, украшенное профилированными тягами, рядом поребрика и каменной

резьбы; столбы крыльца, декорированные перспективными ширинками, разделенными профилированными тягами; массивные кубышки, поставленные на профилированные базы и завершенные профилированными капителями; два ряда валиков с резным декором между ними вокруг ствола кубышки; висячие арки крыльца с гирькой, декорированные перспективными архивольтами, резной декор которых с двумя рядами валиков, переходит на углы крыльца; трехчетвертная узкая колонка в оформлении северного угла в завершении крыльца; прямоугольный киот для иконы над проемом; цепочка мелких килевидных перспективных кокошников, опирающихся на профилированный венчающий карниз с резным декором во фризе в основании восьмигранного шатра; пригласительный лестничный марш на промежуточную площадку крыльца; ползучая арка, поддерживающая высокий лестничный вход, украшенная двумя рядами валиков и валиковой тягой по грани; ползучая арка, поддерживающая покрытие входа крыльца, украшенная валиковой тягой по грани и профилированным архивольтом с фигурной резьбой; пилястра, декорированная колонками в углах, и завершенная капителью с резным декором, на которую опирается ползучая арка; кирпичное ограждение входа, украшенное рядом перспективных ширинок и фигурной резьбой.

6. Декоративно-пластическое оформление интерьера, внутреннее убранство:

1) месторасположение, размер и форма сводчатых перекрытий с распалубками и подпружных арок, ниш, печур (приложение №3 к настоящему предмету охраны);

2) монументальная живопись, в том числе и орнаментальный пояс (подробное описание и воспроизведение каждой композиции стенописи Троицкого собора в книге: Куколевская О.С. Стенопись Троицкого собора Ипатьевского монастыря. Тт. I, II. Москва, 2008) (приложение №6 к настоящему предмету охраны):

в алтаре и четверике храма 1684 г., выполненная в технике темперной живописи по сухой штукатурке с последующей прописью клеевой темперой сусальным золотом на нимбах - артель костромских изографов Гурия Никитина и Силы Савина;

в западной галерее храма 1651-1654 гг., выполненная в технике фрески с последующей проработкой темперой - артель костромских изографов Василия Ильина Запокровского (с учетом реставрационных работ 1910-1912 гг. и 1961-1982 гг.) (согласно схеме предмета охраны);

в северной галерее 1910-1912 гг., выполненная в технике клеевой живописи по сухой штукатурке - артель палехских иконописцев под руководством Н.М. Софонова) (с учетом реставрационных работ 1910-1912 гг. и 1961-1982 гг.) (согласно схеме предмета охраны);

орнаментальный пояс по периметру стен четверика;

текст Храмовладельческой летописи (1684 г.) на южной, западной и северной стенах четверика Троицкого собора;

текст в клейме с именами 19 изографов артели Гурия Никитина и Силы Савина (1684 г.) на северной стене четверика Троицкого собора;

текст Строительной надписи (1586 г.), выполненной в технике резьбы по белому известковому камню на южной стене северной галереи Троицкого собора;

3) иконостас в четверике Троицкого собора (приложение №7 к настоящему предмету охраны):

иконостасная рама (1757-1758 гг.) резная по дереву, золоченая, в стиле барокко, выполненная артелью резчиков Макара Быкова и Петра Золотарева;

состав икон, входящих в иконостасную раму: Праотеческий, Пророческий и Денсуеный ряды 1654-1656 гг. - артель костромских изографов под руководством Василия Ильина Запокровского; Праздничный и Местный ряды 1757-1758 гг. - артель костромского изографа Василия Никитина Вощина; иконы «Отечество» и «Пророк Иоиль» 1910-1912 гг. - налехские иконописцы под руководством Н.М. Сафонова; шесть икон: «Благовещение», «Апостол Матфий», «Апостол Лука», «Апостол Марк», «Апостол Иоанн» в Царских вратах - костромской иконописец Е.П. Тисов (написаны в 2002 г. вместо утраченных после 1919 г.);

4) художественный металл (приложение №8 к настоящему предмету охраны):

железные кованые двери второй половины XVI в. западного, северного и южного порталов четверика храма, украшенные в техникековки и золотой наводки по меди;

железные кованые решетки второй половины XVII в. западного портала храма;

железные кованые кронштейны для подвесных лампад над иконами местного ряда иконостаса;

две железные кованые двери второй половины XVII в. во входных проёмах между западной и южной галерей и между ризницей и помещением придельного храма во имя преподобного Михаила Малеева, расположенных на южной галерее собора;

5) лестница каменная внутристенная середины XVII в., местоположение (западная стена четверика), конструкция, материал, характер оформления (приложение №9 к настоящему предмету охраны);

6) архитектурно-художественное оформление интерьеров собора (приложение №10 к настоящему предмету охраны):

белокаменные порталы храма и их оформление;

аналог каменный с темперной росписью по периметру в северной галерее;

каменные скамьи в северной и западной галереях;

подоконники из плит натурального камня в оконных проемах галерей;

покрытие полов алтаря, солеи, четверика, северной и западной галерей керамической плиткой начала XX в., покрытие пола металлическими плитами XIX в. в помещении Ризницы, расположенной в южной галерее;

7) столярные заполнения оконных проёмов, их материал, характер оформления, колористическое решение, включая решетки оконных проемов (с учетом реставрационных работ 1910-1912 гг., 1961-1982 гг.);

8) интерьеры Усыпальницы в подклете западной галереи (приложение №11 к настоящему предмету охраны):

надгробные плиты;

пол красно-кирпичной торцовой кладки.

7. Конструктивная система, материал:

1) конструкции и материал фундамента - бут из природного «дикого» камня;

2) конструкции и материал капитальных стен, столпов, сводов - кладка из керамического кирпича на известковом растворе;

3) коробовый свод с распалубками подклета; коробовый свод с распалубками галереи; свод-конха алтарной части; подпружные арки четверика, угловых и центрального барабанов; крестовые своды западного рукава и коробовые с распалубками северного и южного рукава четверика; сомкнутый свод придела;

4) материал наружной отделки - известковая обмазка, побелка; кладочный декор фасадов;

5) связи четверика, галереи, придела, алтаря - кованый металл;

6) форма крыши:

четверика - позакомарная форма покрытия;

галереи - односкатная форма;

южного придела - скатная форма, на восемь граней;

алтаря - конусообразная;

материал конструкции крыши - дерево; покрытие кровли металл.

7) главы, шатры, их конструкция и покрытие:

луковичная форма глав четверика и придела; характер покрытия - чешуйчатое; материал покрытия - металл, позолота; главы завершены яблоком с крестом; материал - металл, позолота; металлический подзор в основании главы;

шатровое завершение крыльца; покрытие - металл, «в шашку»; металлический шпиль с солярным символом в завершении;

9) арочная форма перемычек дверных проемов внутренних капитальных стен.

8. Предмет охраны может быть изменен на основании документов или результатов историко-культурных исследований, отсутствующих при подготовке проекта предмета охраны объекта культурного наследия, дающих основания для изменения предмета охраны объекта культурного наследия.

Приложение №1
к предмету охраны объекта
культурного наследия федерального значения
«Ансамбль Ипатьевского монастыря, XVI-XIX вв.:
Троицкий собор», 1652 г.
(Костромская область, г. Кострома, ул. Просвещения, 1)

**Месторасположение объекта культурного наследия федерального значения на территории
Ипатьевского монастыря**

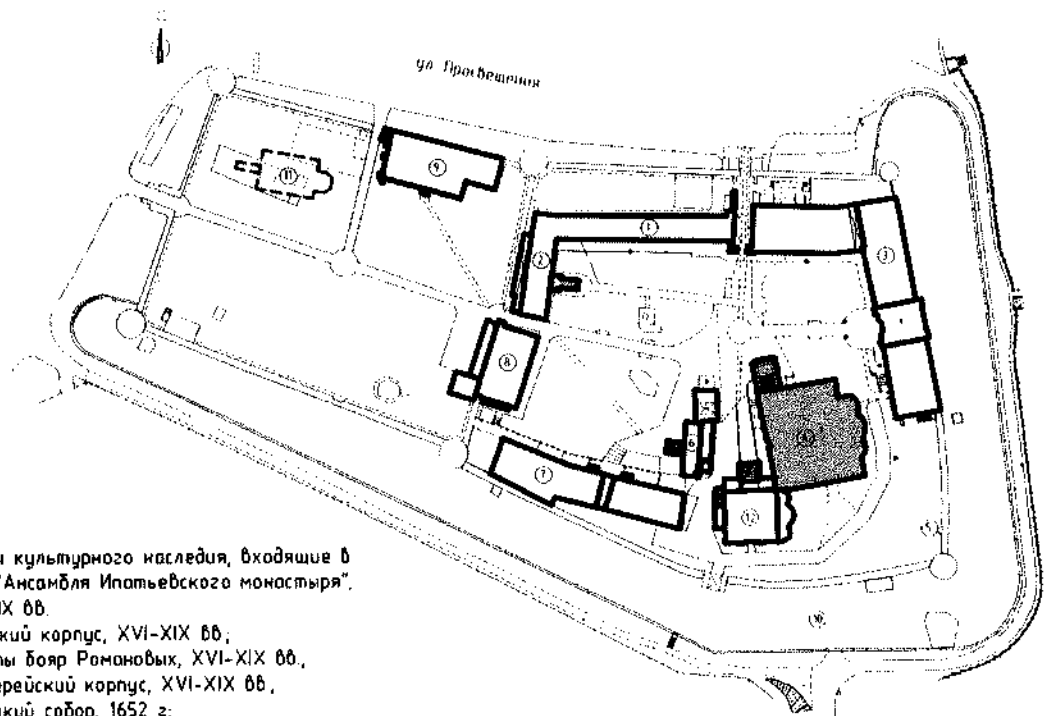

Объекты культурного наследия, входящие в состав «Ансамбля Ипатьевского монастыря», XVI - XIX вв.

1. Братский корпус, XVI-XIX вв.;
2. Палаты бояр Романовых, XVI-XIX вв.;
3. Архиерейский корпус, XVI-XIX вв.;
4. Троицкий собор, 1652 г.;
5. Стены и башни монастыря, XVI - XIX вв.;
6. Звонница, 1647 г.;
7. Свечной корпус, XVI-XIX вв.;
8. Корпус над погребями, XVI-XIX вв.;
9. Богодельня, XVI-XIX вв.;
10. Архиерейский сад, XIX в.;
11. Церковь Спаса Преображения (деревянная), XVII в. (месторасположение);

Воссозданный объект:

12. Церковь Рождества Пресвятой Богородицы

Условные обозначения:

 - объект культурного наследия федерального значения «Троицкий собор», 1652 г.

 - объекты культурного наследия федерального значения

Приложение №2
к предмету охраны объекта
культурного наследия федерального значения
«Ансамбль Ипатьевского монастыря, XVI-XIX вв.:
Троицкий собор», 1652 г.
(Костромская область, г. Кострома, ул. Просвещения, 1)

Стилистические особенности объекта: характерный пример культового зодчества ярославской архитектурной школы 1-й пол. XVII в.







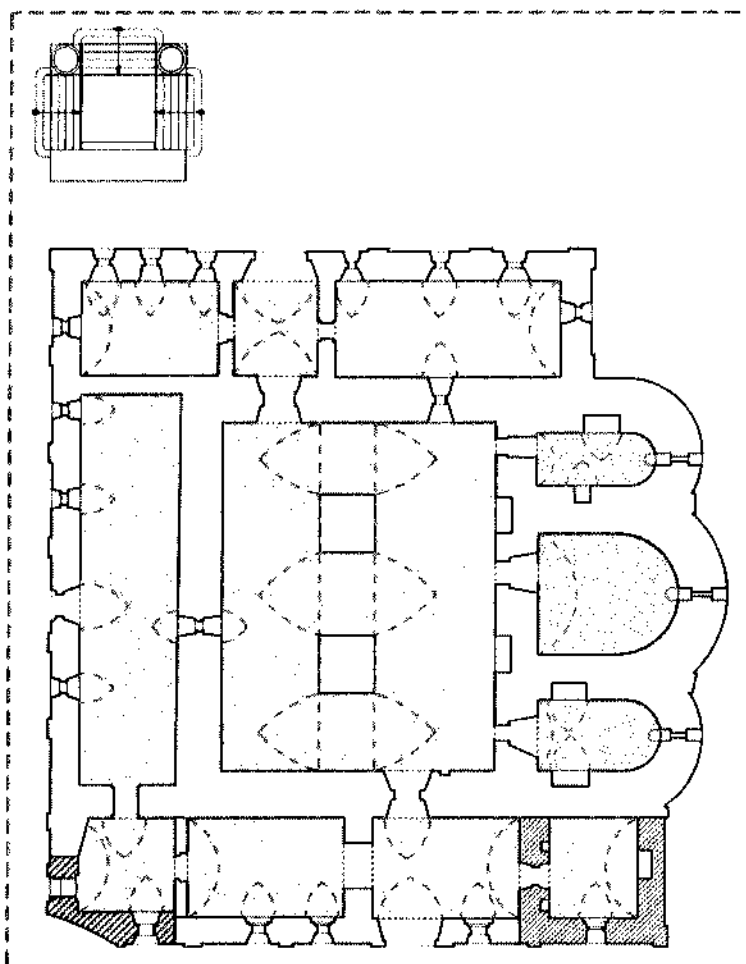

Приложение №3
к предмету охраны объекта
культурного наследия федерального значения
«Ансамбль Ипатьевского монастыря, XVI-XIX вв.:
Троицкий собор», 1652 г.
(Костромская область, г. Кострома, ул. Просвещения, 1)

Объемно-пространственные характеристики

План подклета



Предметом охраны является:

- | | | | |
|-------------------------------------------------------------------------------------|-----------------------------------------------------------------|---------------------------------------------------------------------------------------|-------------------|
|  | - планировочная структура в капитальных стенах (1650-1652 гг.), |  | - коробовые своды |
|  | - конструкции капитальных стен (последняя четверть XVII века), |  | - свод-конха |
|  | - конструкции капитальных стен (80-е гг. XIX в.), | | |
|  | - декоративно-пластическое оформление фасадов, | | |
|  | - своды и распалубки | | |

Не подлежит обязательному сохранению:





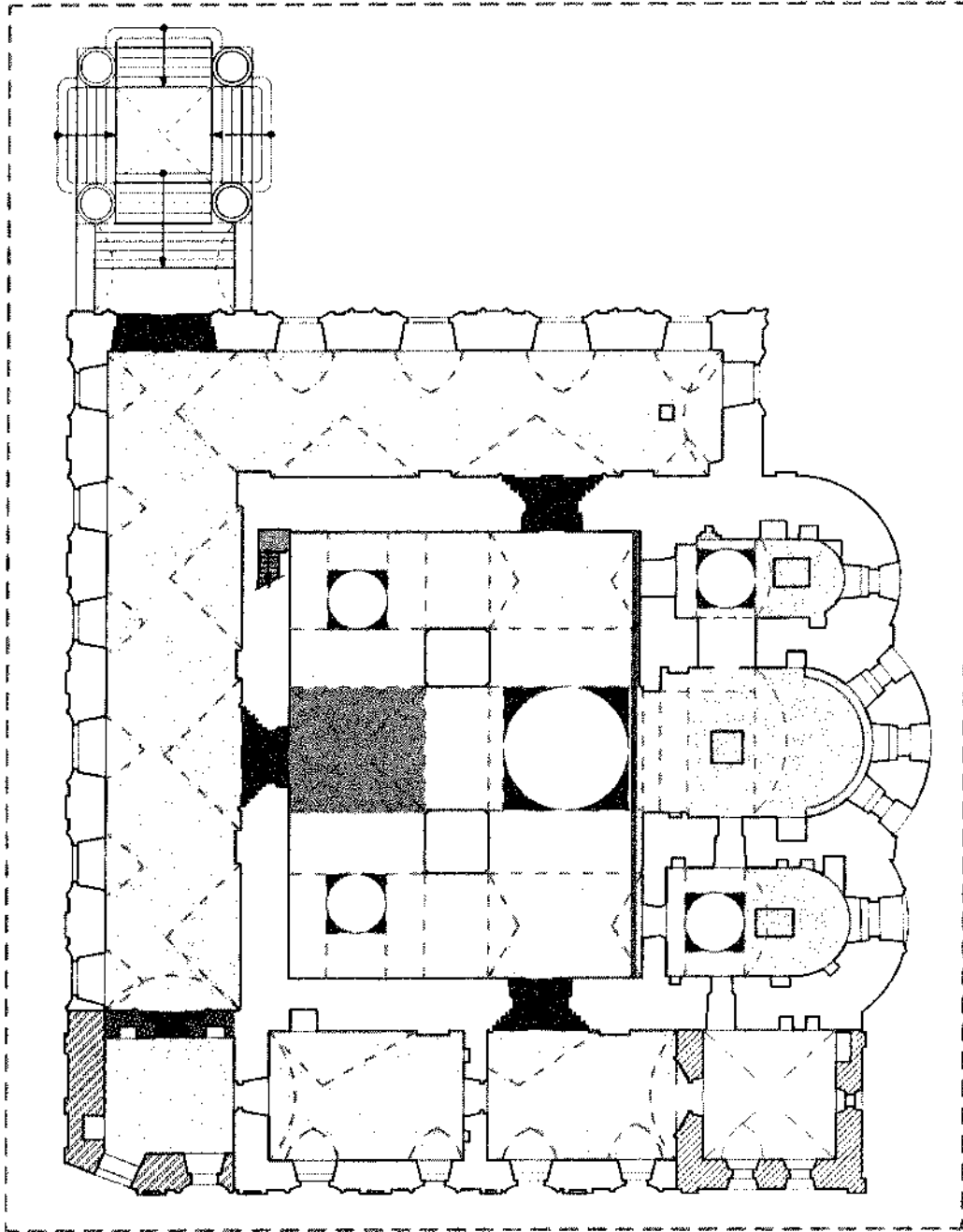

- поздние конструкции,









План в уровне первого этажа



1:1

Предметом охраны является

-  - планировочная структура в капитальных стенах (1650-1652 гг.)
-  - конструкции капитальных стен (последняя четверть XVI века)
-  - конструкции капитальных стен 180-е гг. XIX в.
-  - конструкции капитальных стен (1912 г.)
-  - декоративно-пластическое оформление фасадов
-  - своды и распорубки
-  - оконность

-  - кароубные своды
-  - свод-арка
-  - подпружные арки
-  - крестообразные своды
-  - гонимый своды
-  - фермические порталы
-  - месторасположение каменной внутренней лестницы
-  - декоративное оформление перспективных порталов

Не подлежит обязательному сохранению

-  - поздние конструкции

План в уровне окон второго света

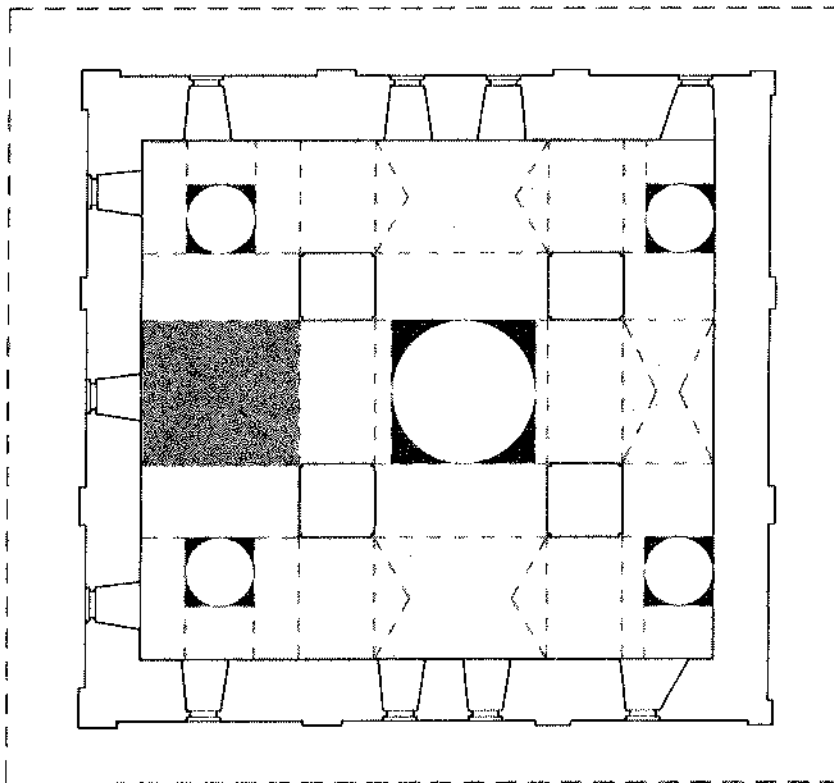

0 1 2 3 4 5 6 7 8 9 10

Приложение №4
к предмету охраны объекта
культурного наследия федерального значения
«Ансамбль Ипатьевского монастыря, XVI-XIX вв.:
Троицкий собор», 1652 г.
(Костромская область, г. Кострома, ул. Просвещения, 1)

Архитектурное решение фасадов

Южный фасад

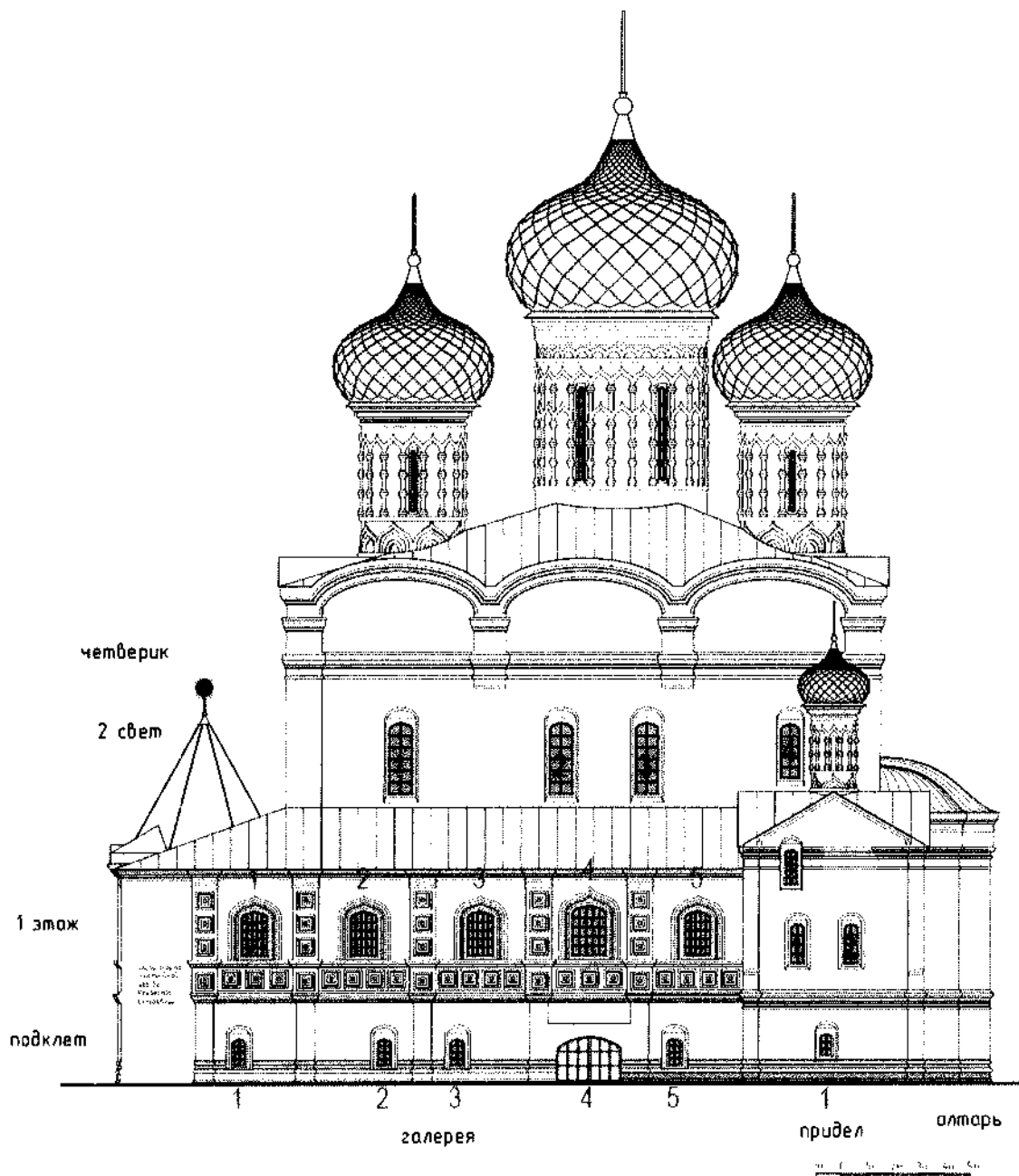

Западный фасад

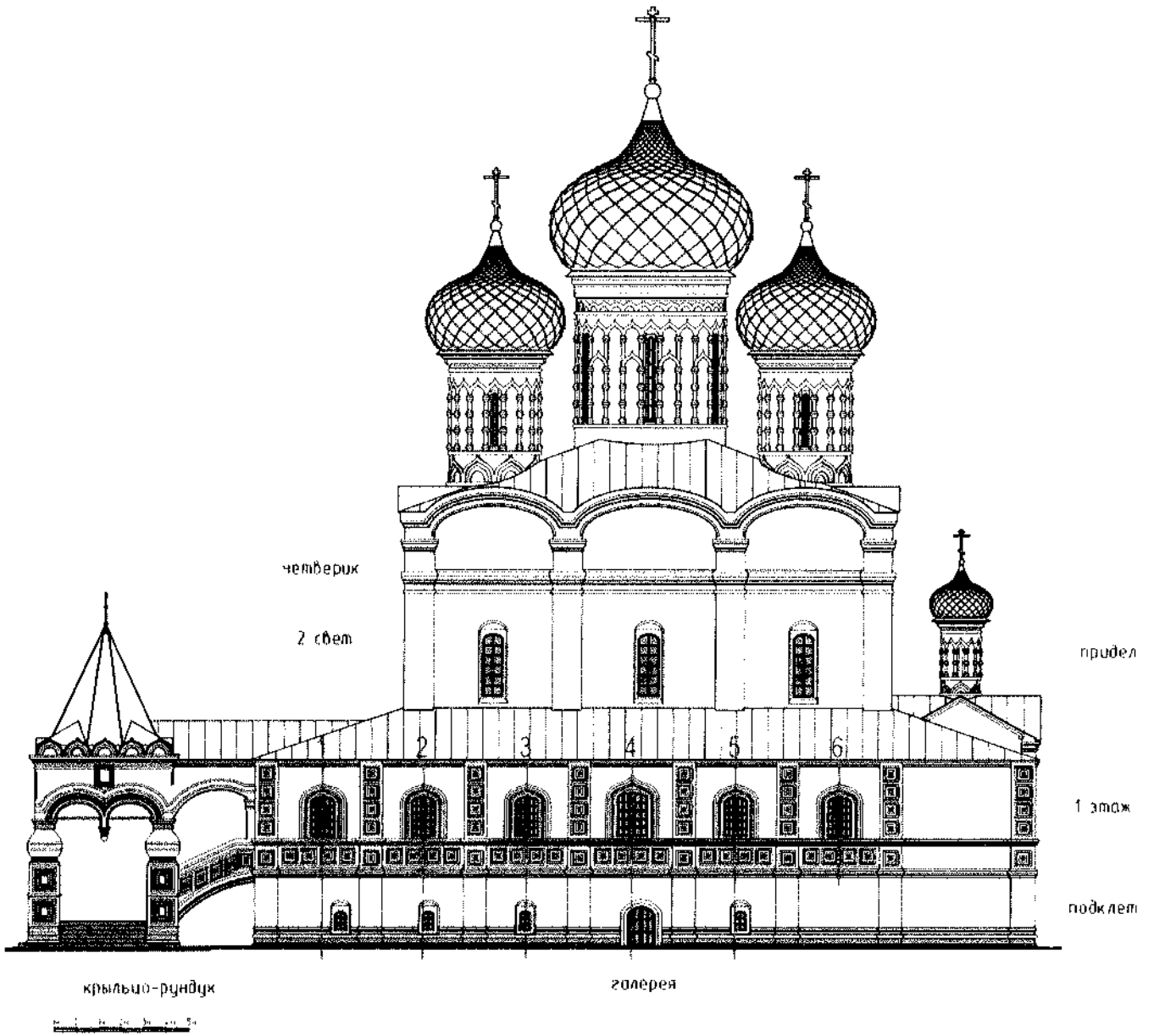

Северный фасад

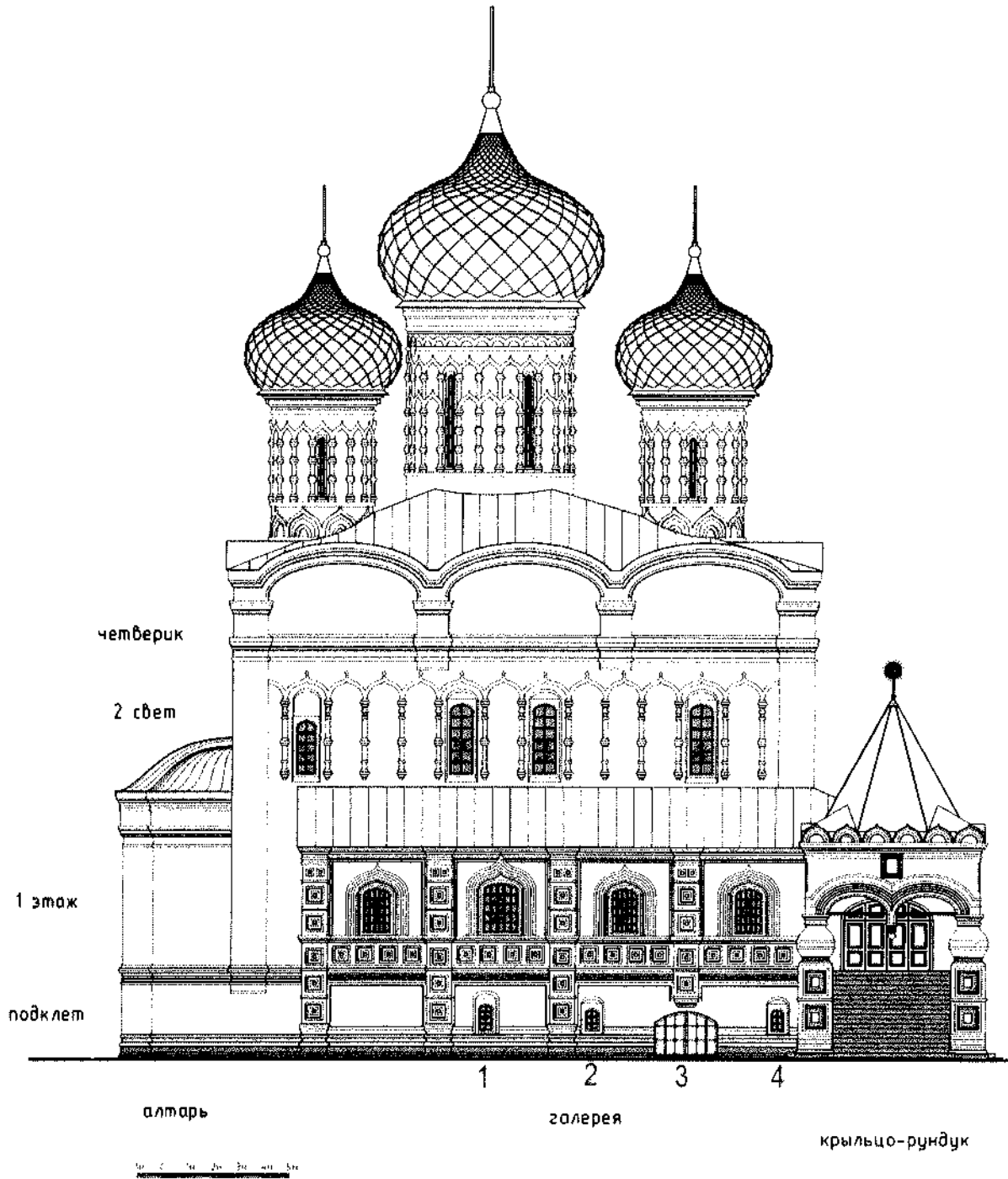

Восточный фасад

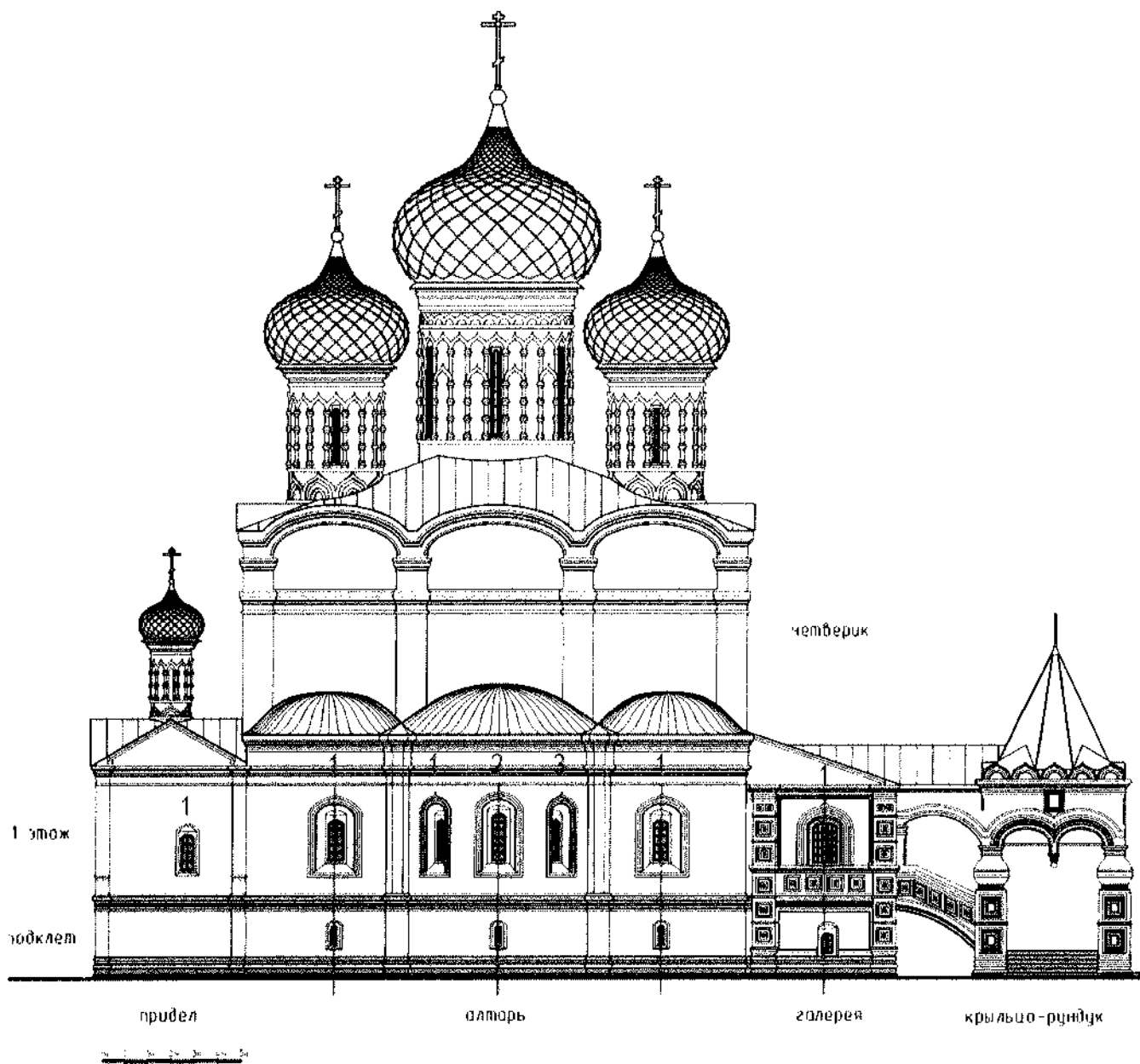

Приложение №5
к предмету охраны объекта
культурного наследия федерального значения
«Ансамбль Ипатьевского монастыря, XVI-XIX вв.:
Троицкий собор», 1652 г.
(Костромская область, г. Кострома, ул. Просвещения, 1)

Декоративно-пластическое оформление фасадов

Северный фасад

- высокий, ограниченный профилированным поясом, цоколь подклета галереи, четверика и алтаря;

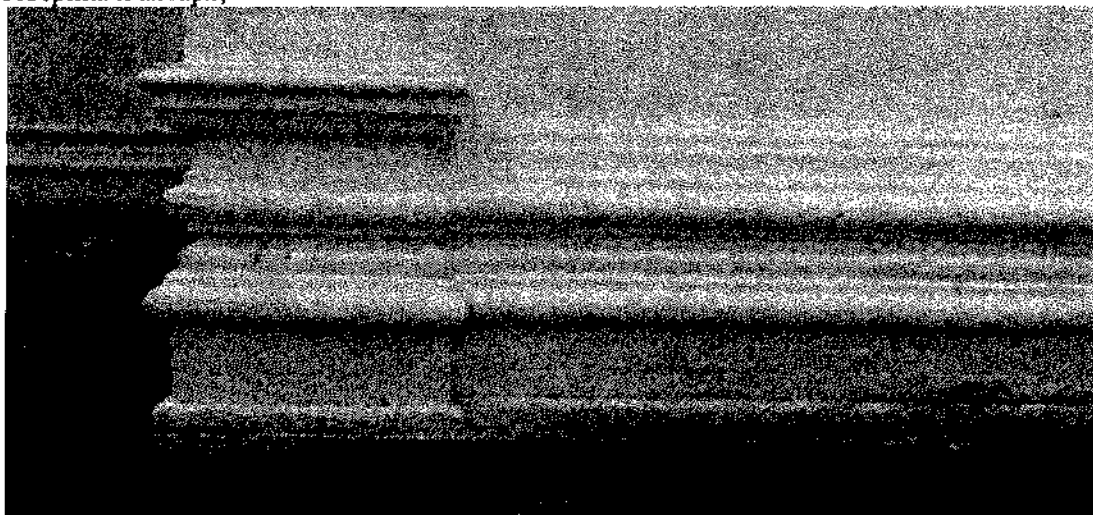

- ряд перспективных ширинок в подоконной части галереи, обрамленный профилированными поясами, раскрепованный лопатками;

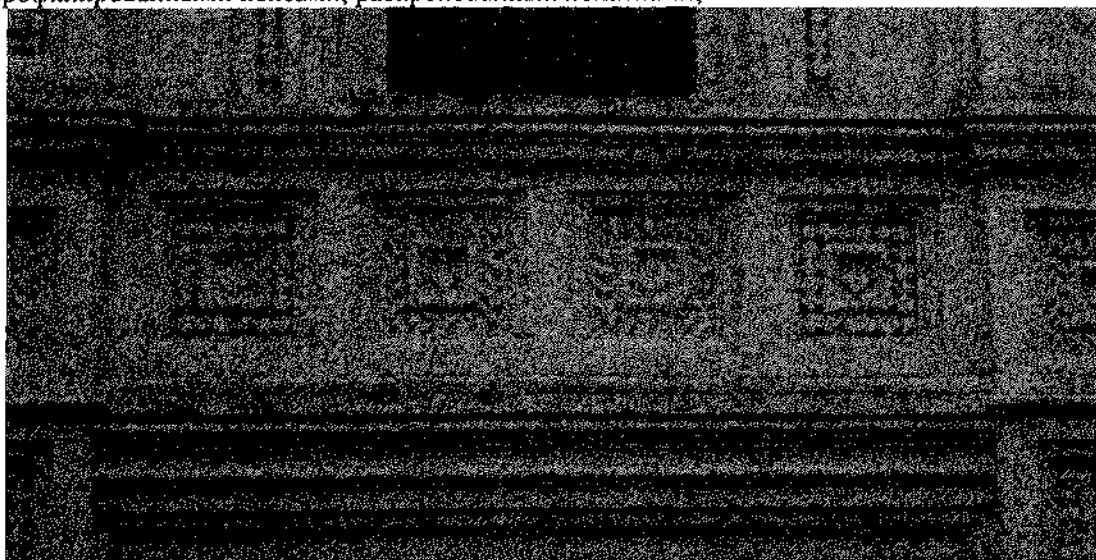

- многообломный профилированный карниз в завершении подклета галерей, четверника и алтаря;

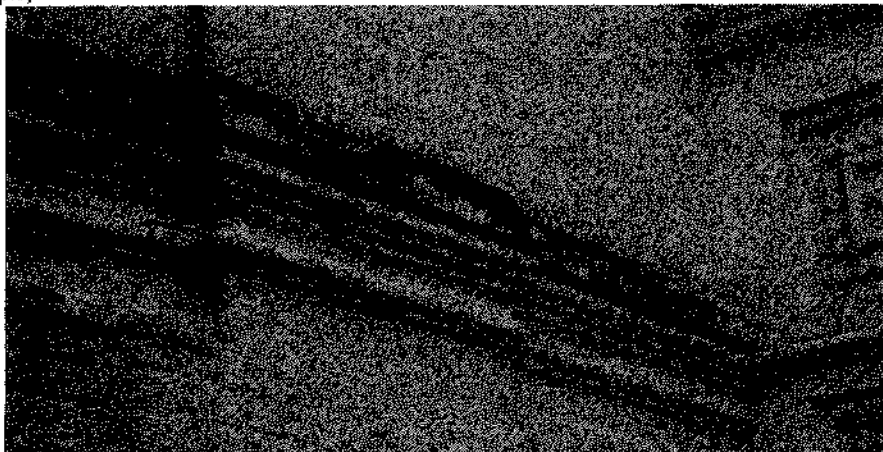

- лопатки, украшенные перспективными ширинками (различными по декоративному оформлению и разделенные профилированными тягами), в простенках между оконными проемами галерей и подклета; двухчастные ширинки в завершении лопаток;

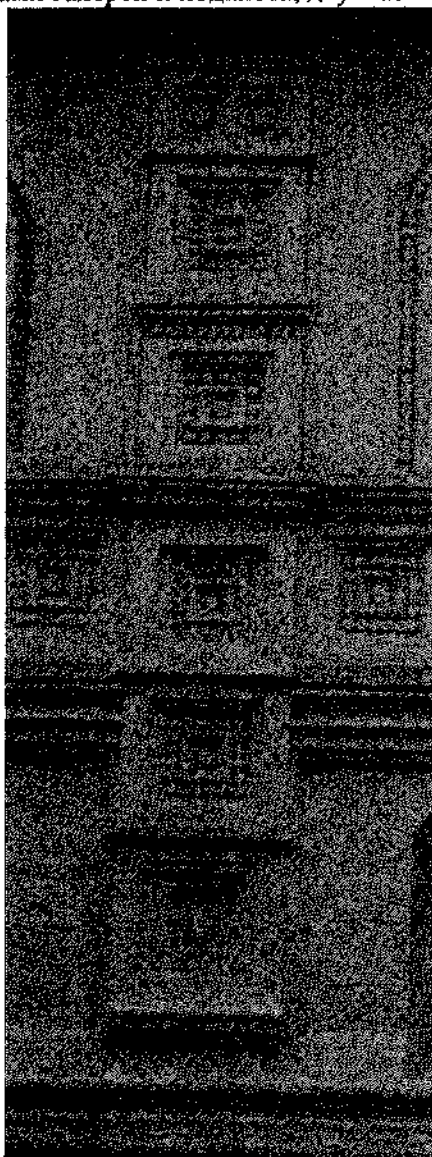

- прясла галереи и подклета, обрамленные профилированными тягами по лопаткам и венчающему карнизу;

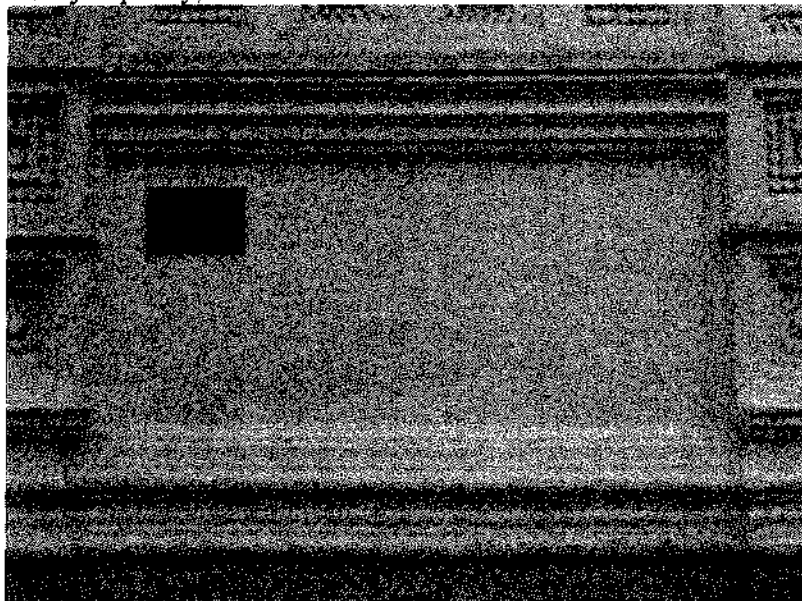

Прясло подклета



Прясло галерей

- венчающий карниз галерей, дополненный резным декором во фризе;

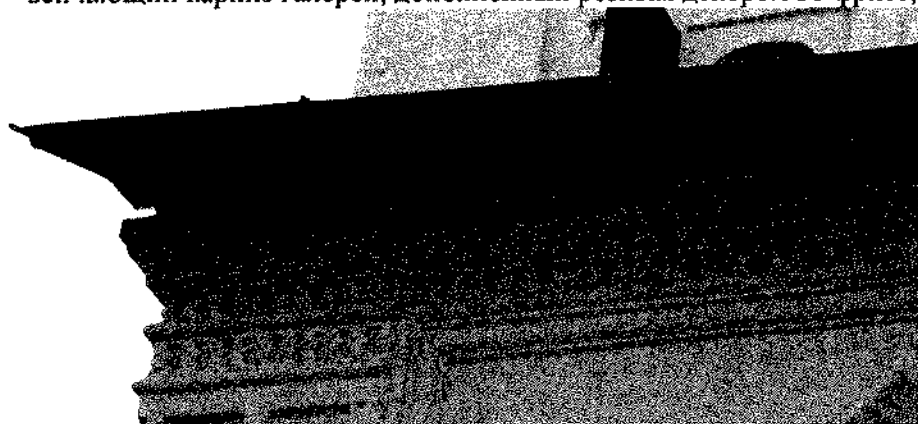

- венчающий карниз алтаря, дополненный фигурной резьбой;

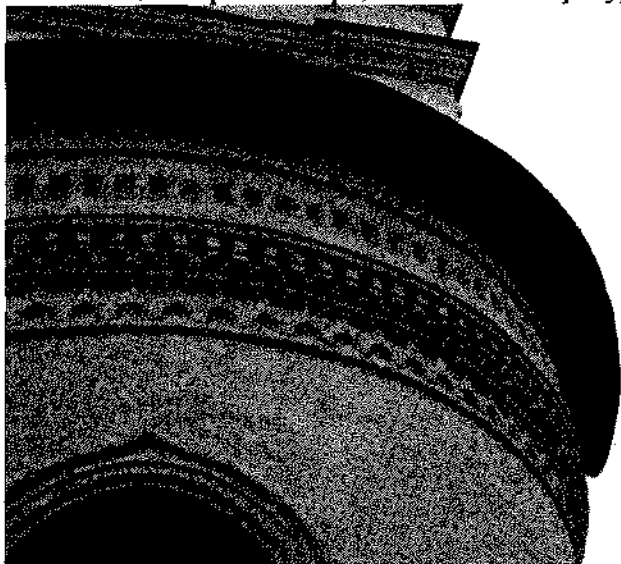

- узкие арочные оконные проемы подклета, утопленные в арочные ниши;



- перспективные арочные наличники с килевидным завершением окон галерей;



- декоративное оформление портала входа на галерею: обрамление проема валиковой тягой; архивольт, состоящий из двух валиков и резного декора между ними; полукруглые колонки, перехваченные профилированными тягами и завершенные профилированными вазонами, и вертикальный ряд ширинок по флангам проема; роспись над проемом;



- угловые огибающие лопатки четверика и две укороченные лопатки в плоскости фасада, раскрепованные в уровне многообломного карниза с гладким фризом, ограниченным валиком, отделяющего закомары;



- аркатурно-колончатый пояс в уровне второго света четверика;



- невысокие лопатки, разделяющие плоскость закомар четверика на три прясла;
- профилированные архивольты закомар, опирающиеся на импосты;



- декор барабанов глав четверика: килевидные арочки из валиков, опирающиеся на колонки с перетяжками; валик в основании аркатурно-колончатого пояса; ряд кокошников с килевидным завершением в основании угловых барабанов четверика; гладкое основание центрального барабана четверика; венчающий карниз кладочного декора барабанов глав четверика (угловые барабаны: профилированный карниз, дополненный поребриком во фризе и профилированными сухариками в завершении; центральный барабан: профилированный карниз, украшенный аркатурным поясом во фризе и сухариками в форме валиков в завершении);

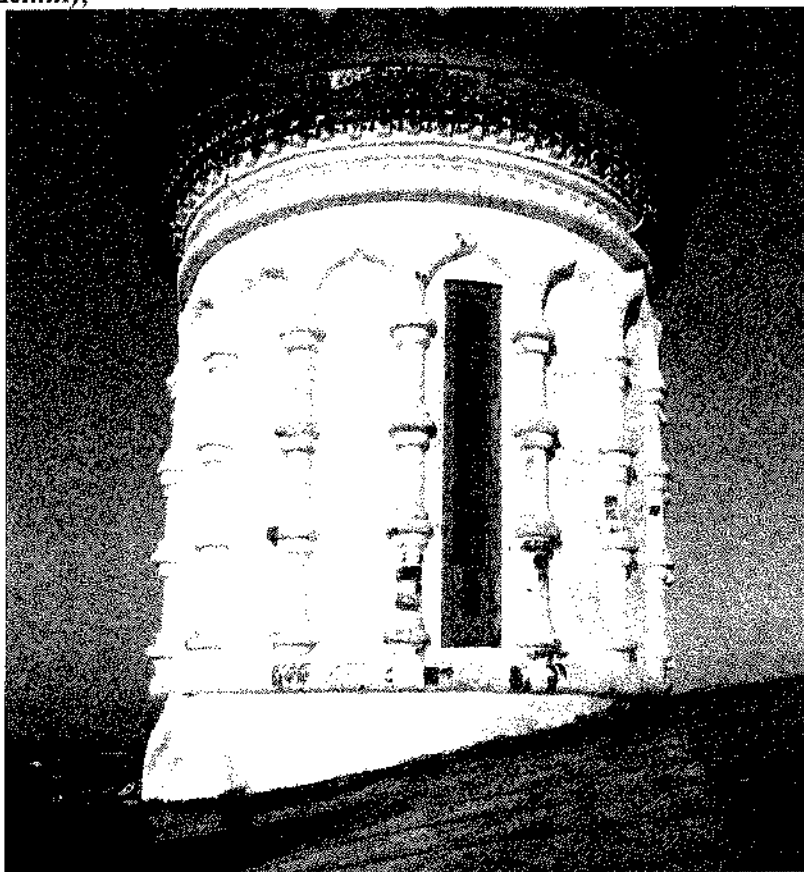

Барабан угловой главки

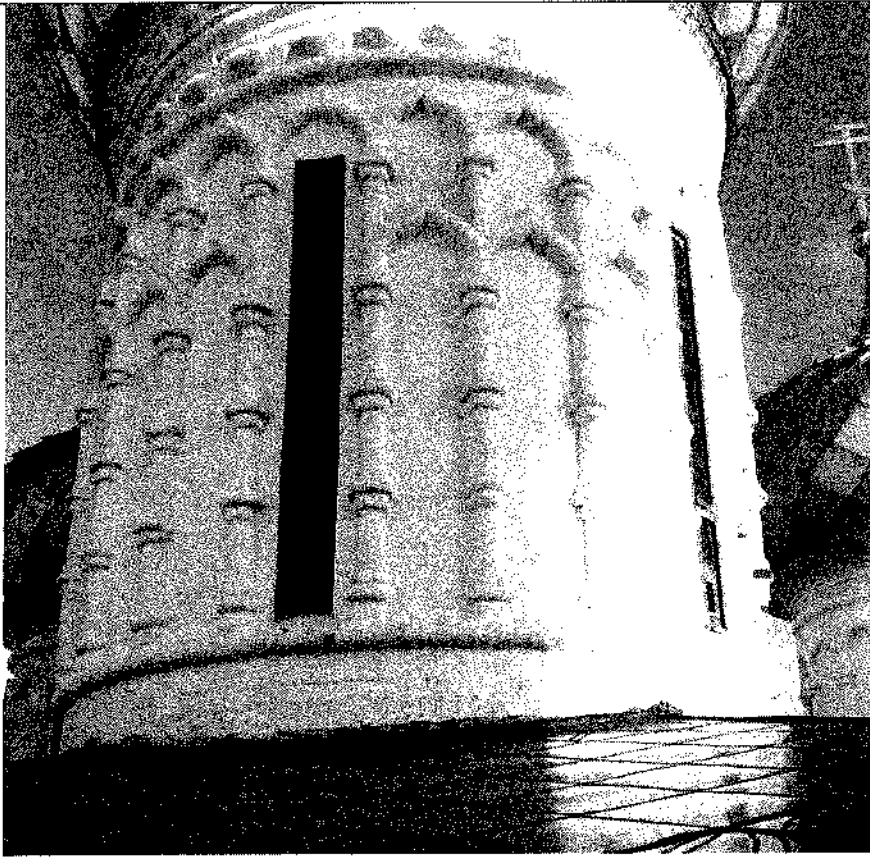

Барабан центральной главы

- декоративное оформление крыльца: основание столбов крыльца, украшенное профилированными тягами, рядом поребрика и каменной резьбы; столбы крыльца, декорированные перспективными ширинками, разделенными профилированными тягами;



массивные кубышки, поставленные на профилированные базы и завершенные

профилированными капителями, два ряда валиков с резным декором между ними вокруг ствола кубышки;



висячие арки крыльца с гирькой, декорированные перспективными архивольтами, резной декор которых с двумя рядами валиков, переходит на углы крыльца; трехчетвертные узкие колонки в углах в завершении крыльца; прямоугольный кноТ для иконы над проемом; цепочка мелких килевидных перспективных кокошников, опирающихся на профилированный венчающий карниз с резным декором во фризе в основании восьмигранного шатра;

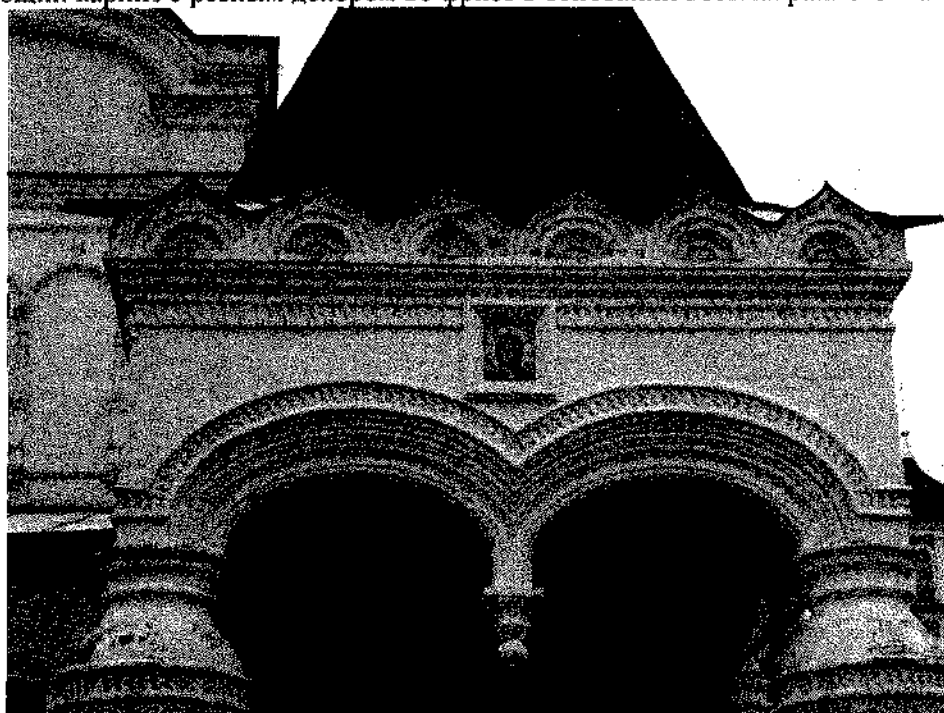

пригласительный лестничный марш на промежуточную площадку; высокий лестничный вход;



Западный фасад

- высокий, ограниченный профилированным поясом, цоколь подклета галереи;

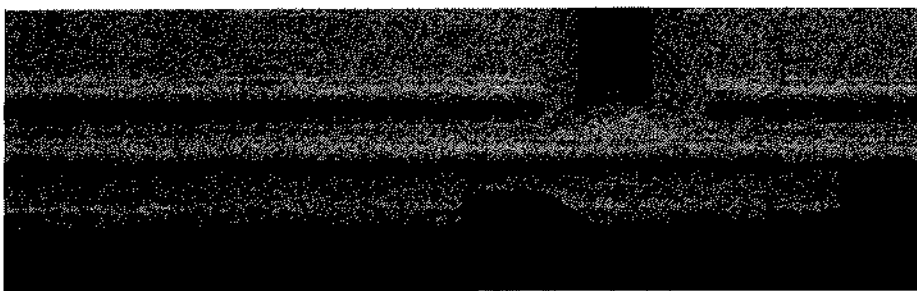

- ряд перспективных ширинок в подоконной части галереи, обрамленный профилированными поясами, раскрепованный лопатками;



- лопатки, украшенные перспективными ширинками, в простенках между оконными проемами галереи; гладкие - в уровне подклета;

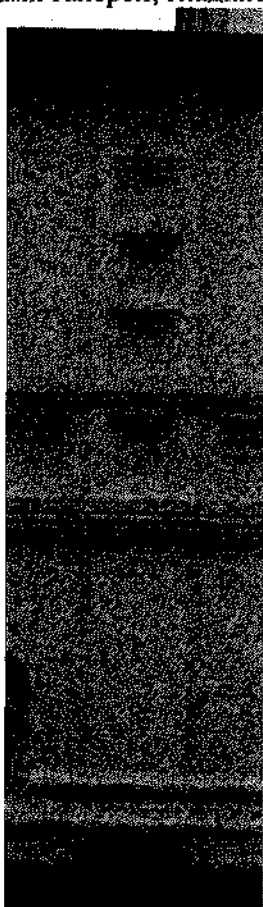

- венчающий карниз галереи, дополненный поребриком во фризе, ограниченном валиком в плоскости прясел;

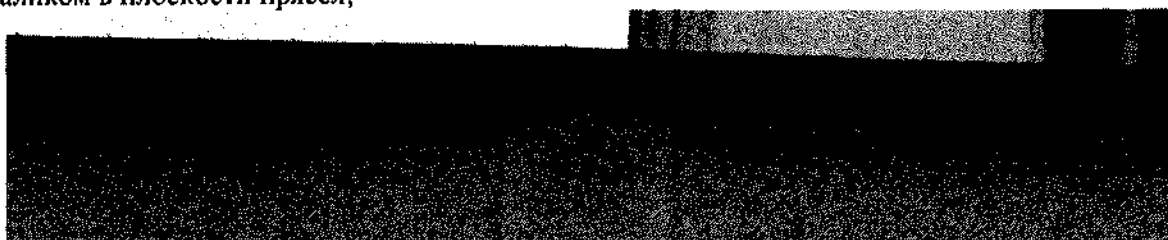

- узкие арочные оконные проемы и дверной проем подклета, утопленные в арочные ниши;



- перспективные арочные наличники с килевидным завершением окон галерей;



- лопатки, разделяющие плоскость фасада четверика в уровне второго света на три прясла, раскрепованные в уровне многообломного карниза с гладким фризом, ограниченным валиком, отделяющего закомары;

- невысокие лопатки, разделяющие плоскость закомар четверика на три прясла;
- профилированные архивольты закомар, опирающиеся на импосты;



- декоративное оформление крыльца: основание столбов крыльца, украшенное профилированными тягами, рядом поребрика и каменной резьбы; столбы крыльца, декорированные перспективными ширинками, разделенными профилированными тягами; массивные кубышки, поставленные на профилированные базы и завершенные профилированными капителями; два ряда валиков с резным декором между ними вокруг ствола кубышки; висячие арки крыльца с гирькой, декорированные перспективными архивольтами, резной декор которых с двумя рядами валиков, переходит на углы крыльца; трехчетвертная узкая колонка в оформлении северного угла в завершении крыльца; прямоугольный кювет для иконы над проемом; цепочка мелких килевидных перспективных кокошников, опирающихся на профилированный венчающий карниз с резным декором во фризе в основании восьмигранного шатра; пригласительный лестничный марш на промежуточную площадку крыльца; ползучая арка, поддерживающая высокий лестничный вход, украшенная двумя рядами валиков и валиковой тягой по грани;



ползучая арка, поддерживающая покрытие входа крыльца, украшенная валиковой тягой по грани и профилированным архивольтом с фигурной резьбой; пилястра, декорированная колонками в углах, и завершенная капителью с резным декором, на которую опирается ползучая арка; кирпичное ограждение входа, украшенное рядом перспективных ширинк и фигурной резьбой;





Южный фасад

- высокий, ограниченный профилированным поясом, цоколь подклета галерей, придела и алтаря;

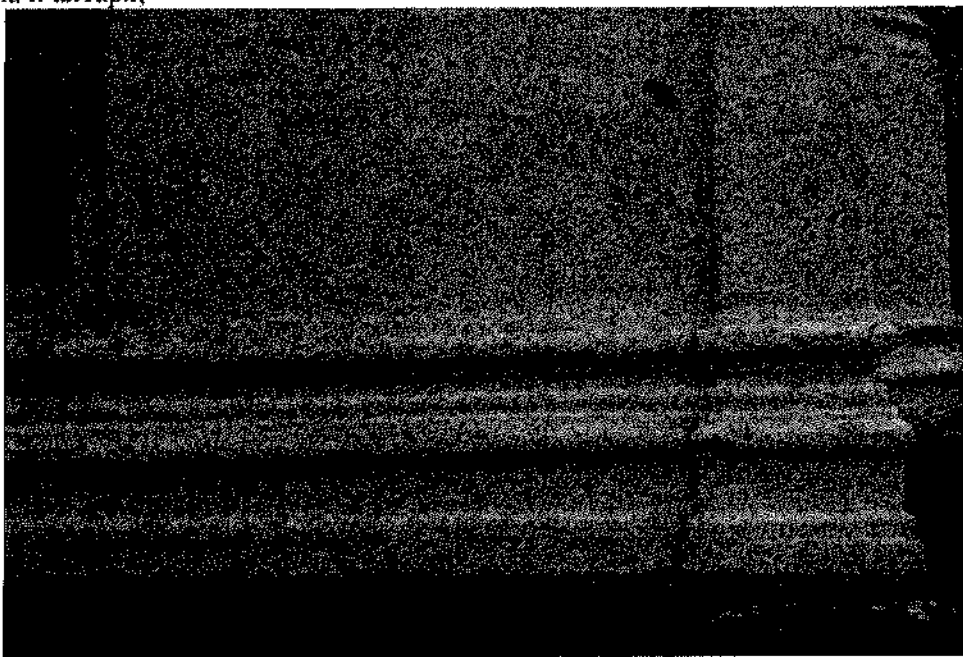

- ряд перспективных ширинок в подоконной части галереи, обрамленный профилированными поясами, раскрепованный лопатками;



- многообломный профилированный карниз, разделяющий подклет с приделом и алтарем;

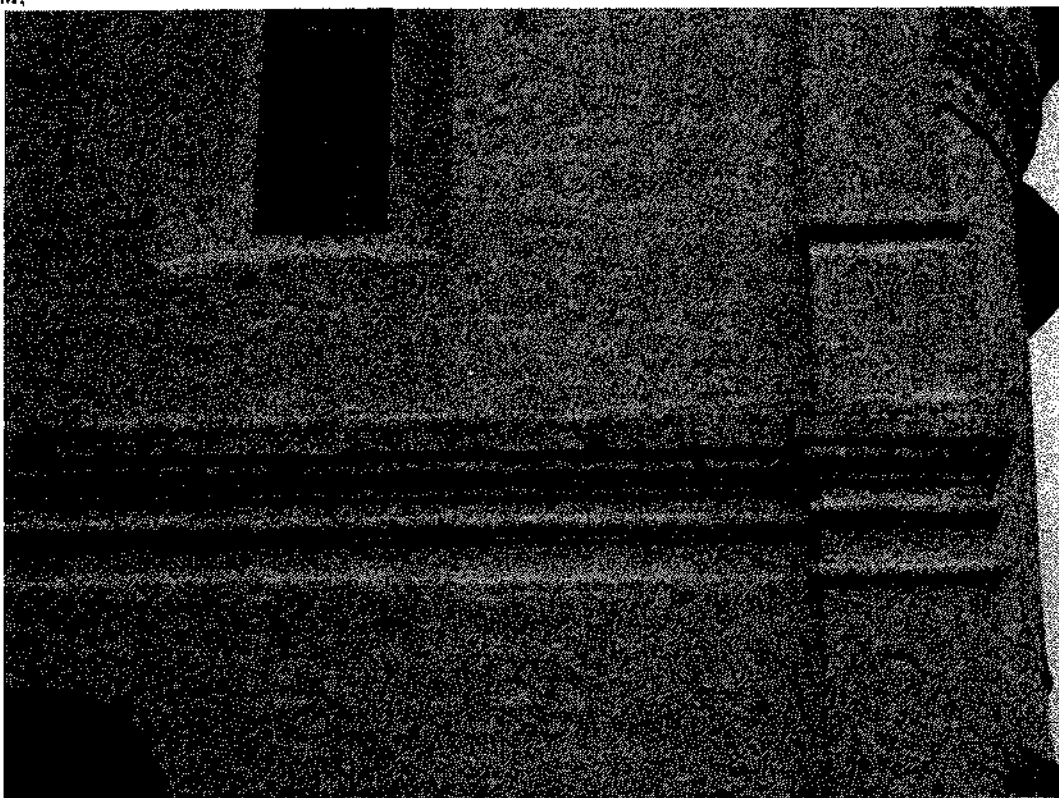

- лопатки, украшенные перспективными ширинками, в простенках между оконными проемами галерей; и гладкие – в уровне подклета;



- венчающий карниз галереи, состоящий из полувалика и полочки, дополненный полуваликом в плоскости прясел галерей;



- гладкие огибающие лопатки на углах объема придела, раскрепованные в уровне междуэтажного и венчающего карниза;



- венчающий карниз придела, дополненный профилированными сухариками и широким фризом, ограниченным валиком и украшенным резьбой из ряда килевидных арочек; карниз прерывается нишей арочного проема второго света;



- узкие арочные оконные проемы подклета и придела, утопленные в арочные ниши; валик килевидного очертания в завершении оконного проема второго света придела;

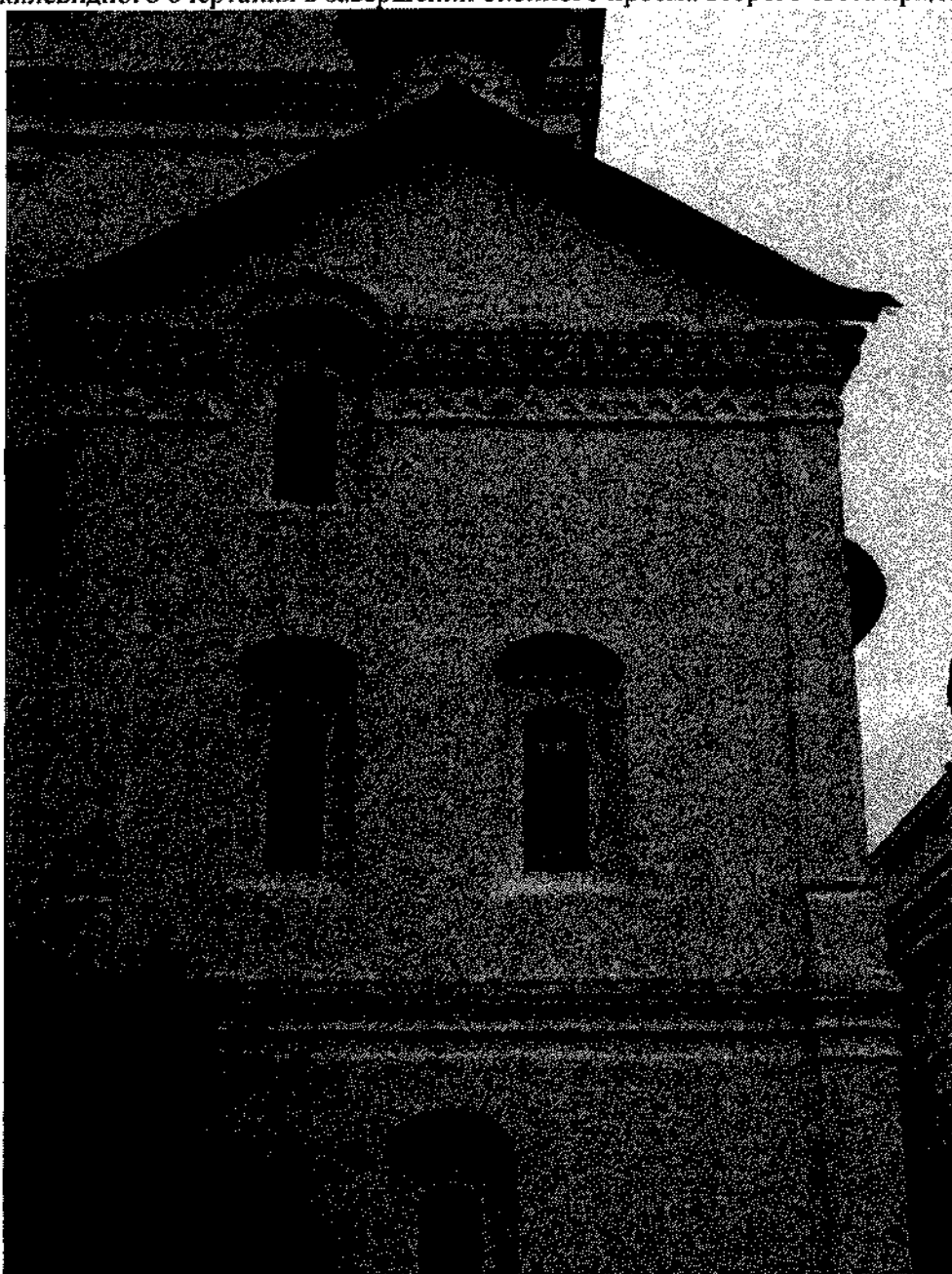

- дверной проем с арочной трехцентровой формой перемычки; горизонтальная ниша над проемом;



- профилированный карниз по скатам треугольных фронтонов придела;



- перспективные арочные наличники с килевидным завершением окон галерей;

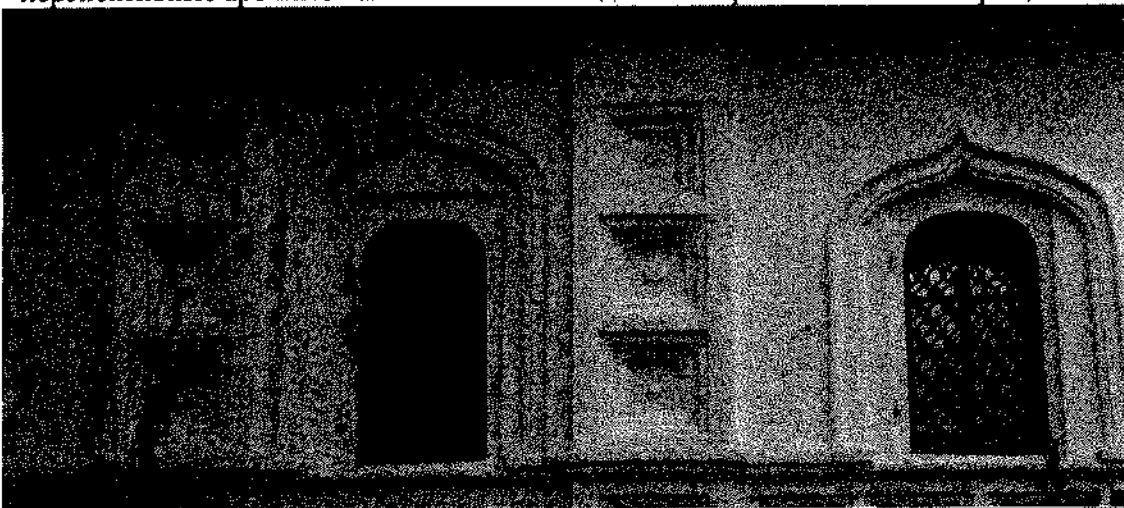

- угловые лопатки четверика и две укороченные лопатки в плоскости фасада, раскрепованные в уровне многообломного карниза с гладким фризом, ограниченным валиком, отделяющего закомары;

- невысокие лопатки, разделяющие плоскость закомар четверика на три прясла;
- профилированные архивольты закомар, опирающиеся на импосты;



- декор барабана придела: ряд арочных кокошников в основании барабана; аркатурно-колончатый пояс по периметру барабана; венчающий карниз в завершении; узкие арочные ниши по сторонам света;



Восточный фасад

- высокий, ограниченный профилированным поясом, цоколь подклета придела, алтаря и галереи;

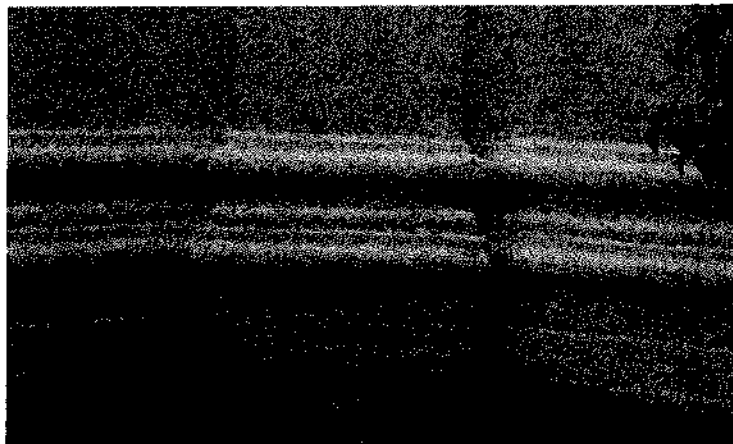

- ряд перспективных ширинок в подоконной части галереи, обрамленный профилированными поясами, раскрепованный лопатками;
- лопатки, украшенные перспективными ширинками (различными по декоративному оформлению и разделенные профилированными тягами), в простенках между оконными проемами галерей и подклета; двухчастные ширинки в завершении угловой лопатки;



- многообломный профилированный карниз, разделяющий подклет с приделом и алтарем;

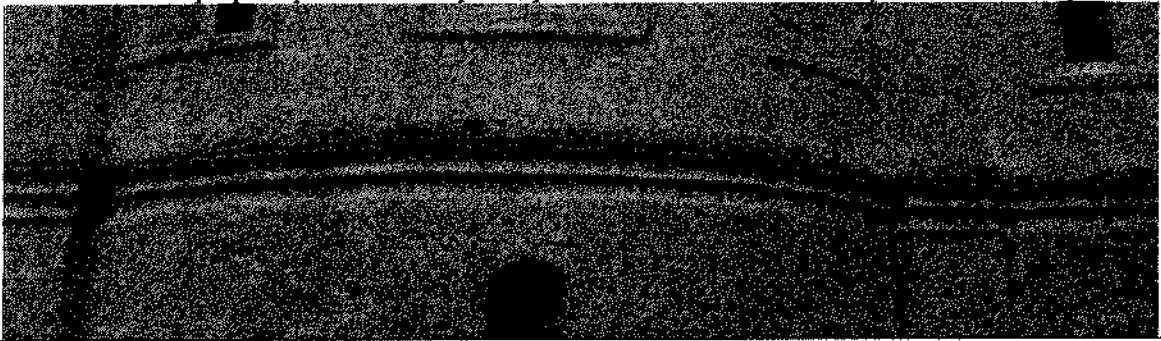

- граненые колонны, поставленные на высокие пьедесталы, между апсидами алтаря;

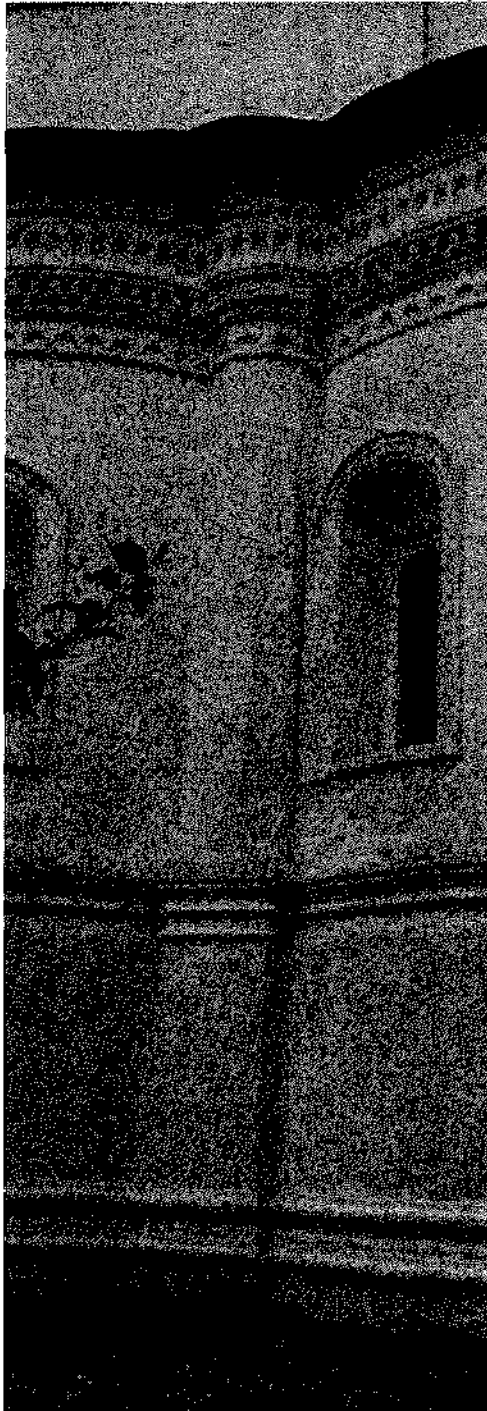

- прясла галерей и подклета, обрамленные профилированными тягами по лопаткам и венчающему карнизу;

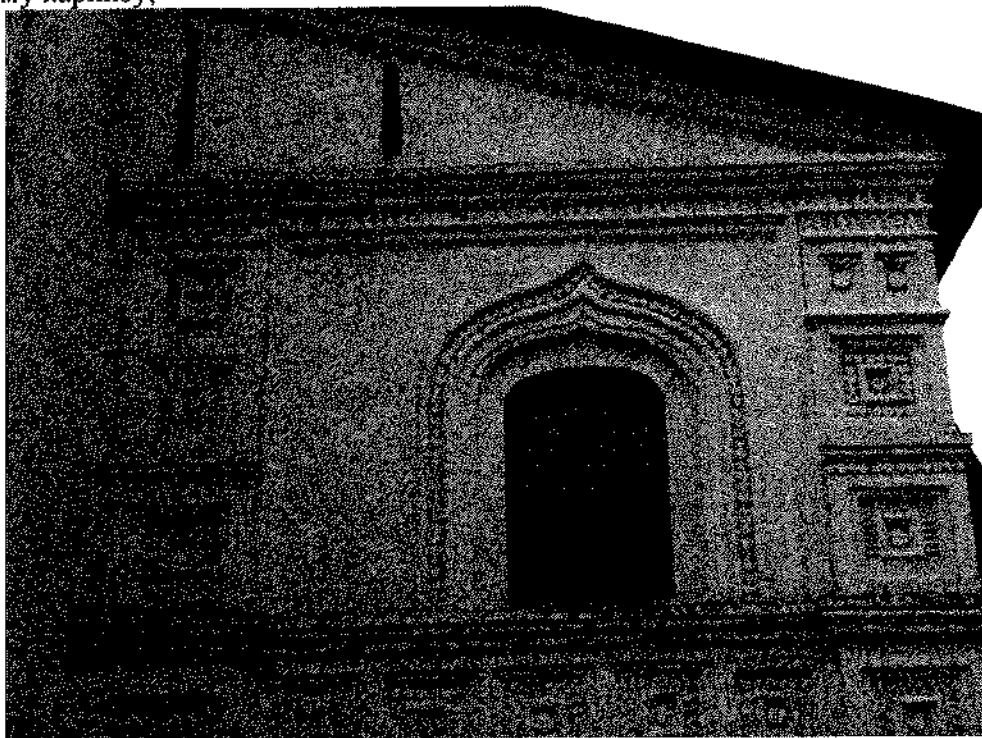

Прясло галереи



Прясло подклета

- венчающий карниз галереи, дополненный резным декором во фризе;

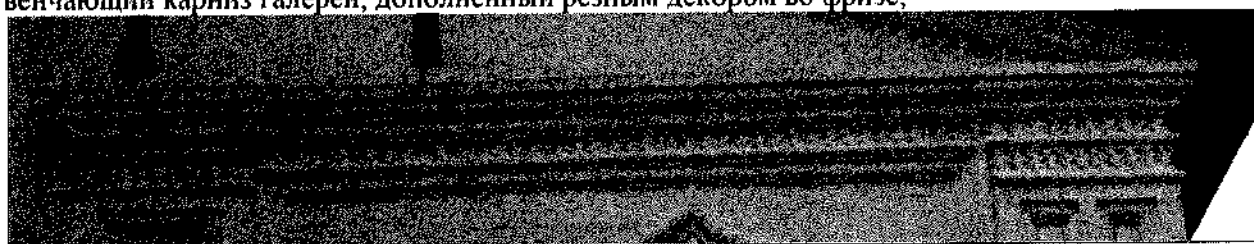

- венчающий карниз алтаря, дополненный фигурной резьбой, раскрепованный колоннами между апсидами;

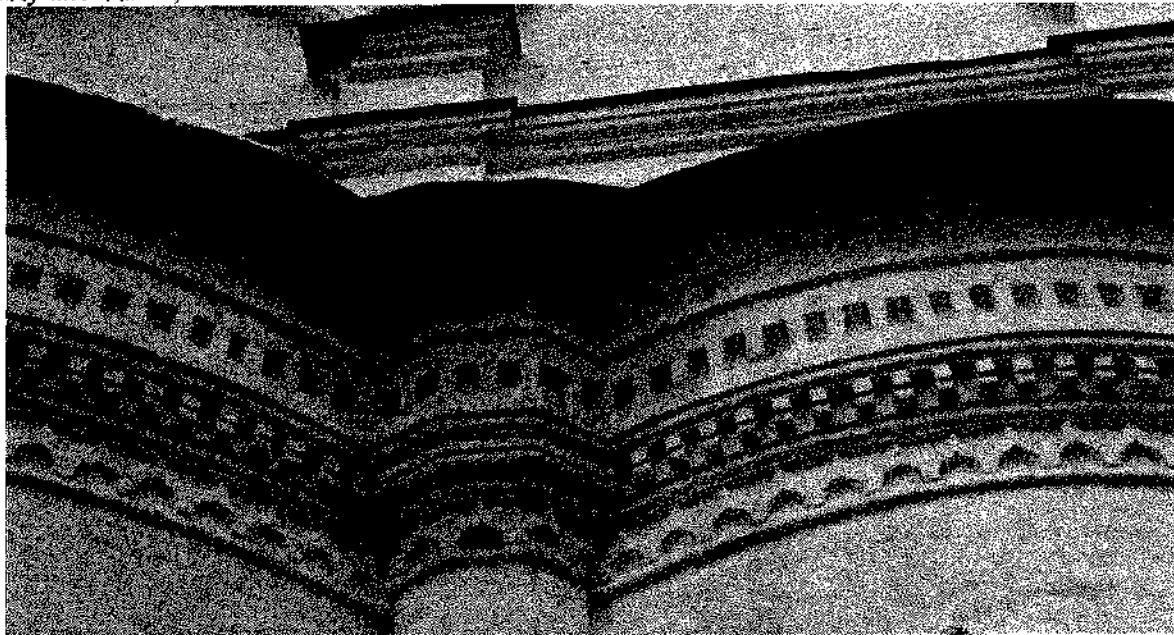

- узкие арочные оконные проемы подклета, утопленные в арочные ниши;

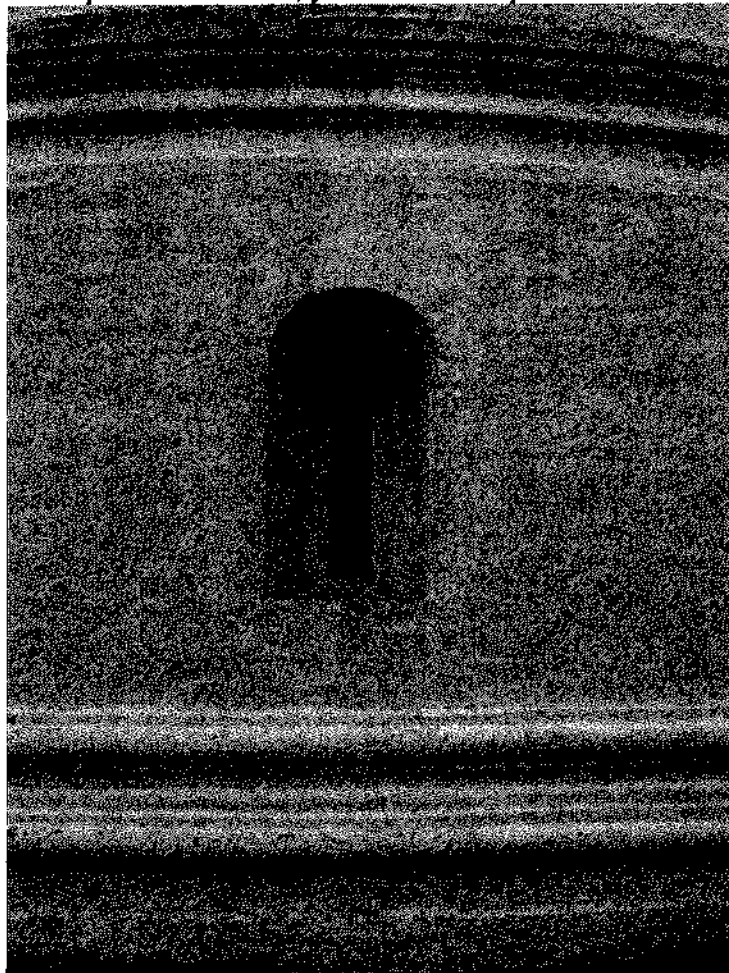

- перспективный арочный наличник с килевидным завершением окна галереи;

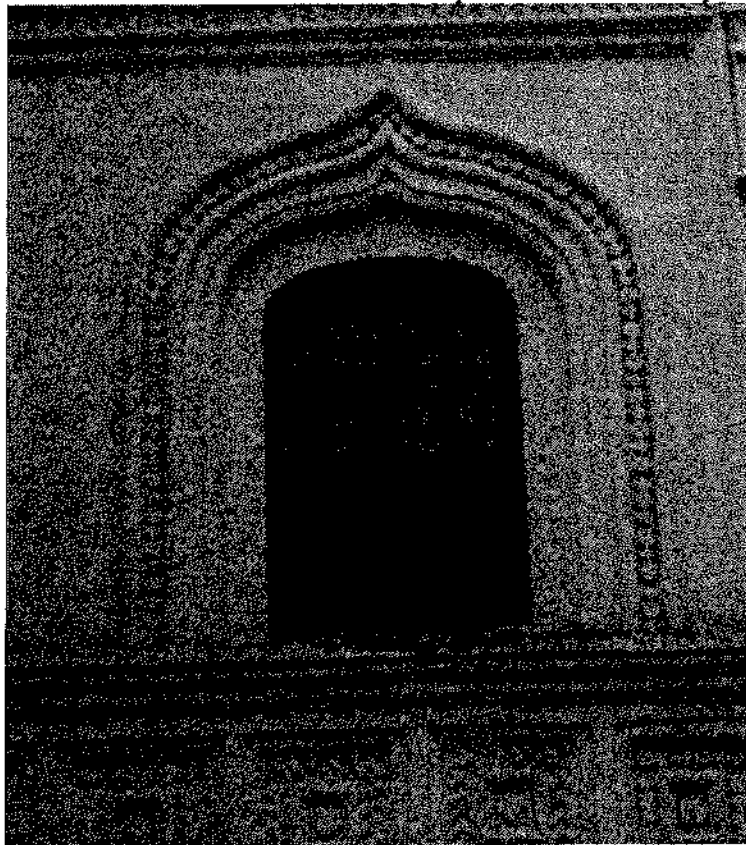

- декоративное оформление оконных проемов алтаря: узкие арочные оконные проемы утоплены в ниши, обрамленные профилированными наличниками с килевидным завершением;

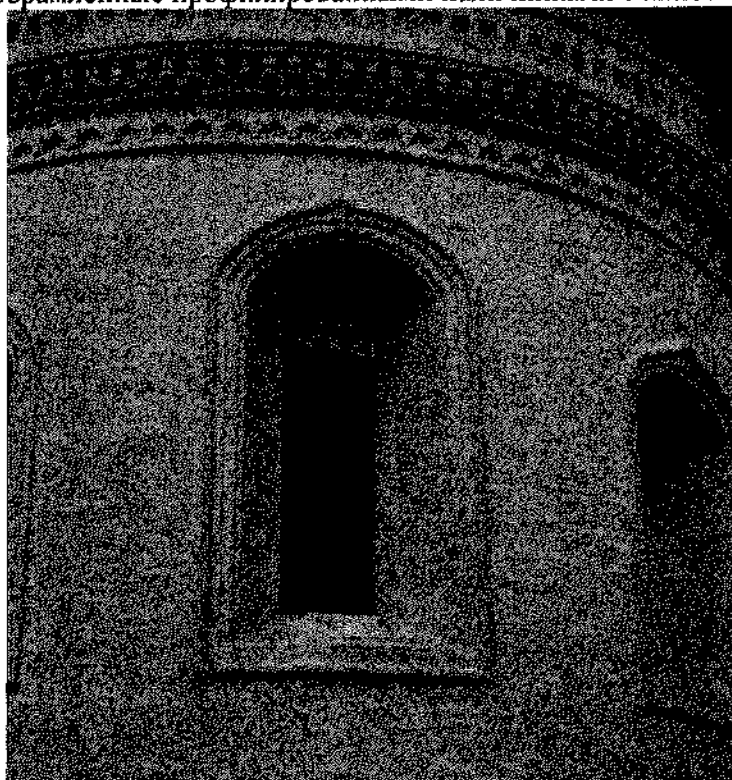

- гладкие лопатки, разделяющие плоскость фасада четверика в уровне второго света на три прясла, раскрепованные в уровне многообломного карниза, отделяющего закомары;
- невысокие лопатки, разделяющие плоскость закомар четверика на три прясла;
- профилированные архивольты закомар, опирающиеся на профилированные impostы;



Приложение №6
к предмету охраны объекта
культурного наследия федерального значения
«Ансамбль Ипатьевского монастыря, XVI-XIX вв.:
Троицкий собор», 1652 г.
(Костромская область, г. Кострома, ул. Просвещения, 1)

Список композиций в стенописи Троицкого собора
Алтарь Троицкого собора
Центральная апсида

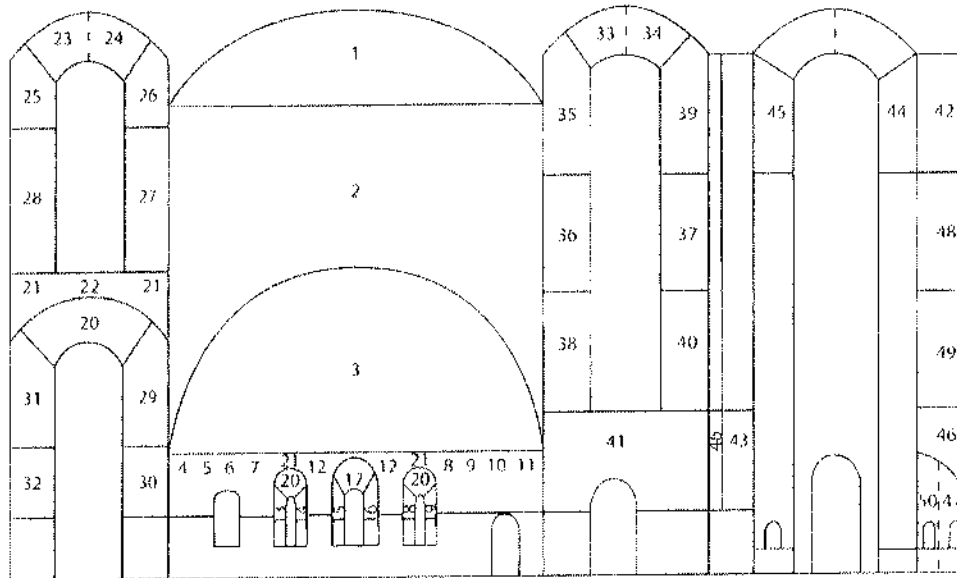

<p>1. Святая Троица (Сопрестолние) 2. Распятие 3. «О Тебе радуется...» 4. Святитель Филипп, митрополит Московский 5. Святитель Иона, митрополит Московский 6. Святитель Петр, митрополит Московский 7. Святитель Алексей, митрополит Московский 8. Апостол Иаков Праведный, брат Господень 9. Святитель Григорий Богослов 10. Святитель Иоанн Златоуст 11. Святитель Василий Великий 12. Ангелы с рипидами 13. Святитель Иоанн Милостивый, патриарх Александрийский 14. Святитель Николай, архиепископ Мирликийский 15. Святитель Никифор, патриарх Константинопольский 16. Святитель Сильвестр, папа Римский 17. Спас Великий Архиерей 18. Священномученик Климент, папа Римский 19. Священномученик Петр, архиепископ Александрийский 20. Серафим 21. Херувимы 22. Спас Эммануил 23. Святитель Григорий Армянский (?) 24. Святитель Иаков, епископ Низибийский 25. Святитель Амфилохий, епископ Иконийский</p>	<p>26. Священномученик Елевферий, епископ Иллирикийский 27. Неизвестный святитель 28. Святитель Дионисий Великий, епископ Александрийский 29. Святитель Гурий, архиепископ Казанский 30. Святитель Спиридон, епископ Тримифунтский 31. Святитель Варсонофий, епископ Тверской 32. Святитель равноапостольный Аверкий Иеропольский 33. Священномученик Фока, епископ Синопский 34. Священномученик Анфим, епископ Никомидийский 35. Священномученик Игнатий Богоносец, епископ Антиохийский 36. Святитель Тихон, епископ Амафунтский 37. Святитель и апостол Тимофей, епископ Ефесский 38. Неизвестный святитель 39. Неизвестный святитель 40. Неизвестный святитель 41. Рождество Пресвятой Богородицы 42. Неизвестный святитель 43. Неизвестный святитель 44. Неизвестный святитель (фрагмент композиции) 45. Святитель Кирилл, патриарх Александрийский 46. Причащение апостолов (фрагмент композиции) 47. Неизвестный святитель (фрагмент композиции) 48. Неизвестный преподобный 49. Преподобный Кирилл Белозерский 50. Неизвестная композиция (фрагмент)</p>
------------------------------------------------------------------------------------------------------------------------------------------------------------------------------------------------------------------------------------------------------------------------------------------------------------------------------------------------------------------------------------------------------------------------------------------------------------------------------------------------------------------------------------------------------------------------------------------------------------------------------------------------------------------------------------------------------------------------------------------------------------------------------------------------------------------------------------------------------------------------------------------------------------------------------------------------------------------------------------------------------------------	-------------------------------------------------------------------------------------------------------------------------------------------------------------------------------------------------------------------------------------------------------------------------------------------------------------------------------------------------------------------------------------------------------------------------------------------------------------------------------------------------------------------------------------------------------------------------------------------------------------------------------------------------------------------------------------------------------------------------------------------------------------------------------------------------------------------------------------------------------------------------------------------------------------------------------------------------------------------------------------------------------------------------------------------------------------------------------------------------------------------------------------------------------------------



Композиция 3 «О Тебе радуется...»



Композиция 55 «Спас Великий Архирей»
Композиция 56 «Божия Матерь Феодоровская»

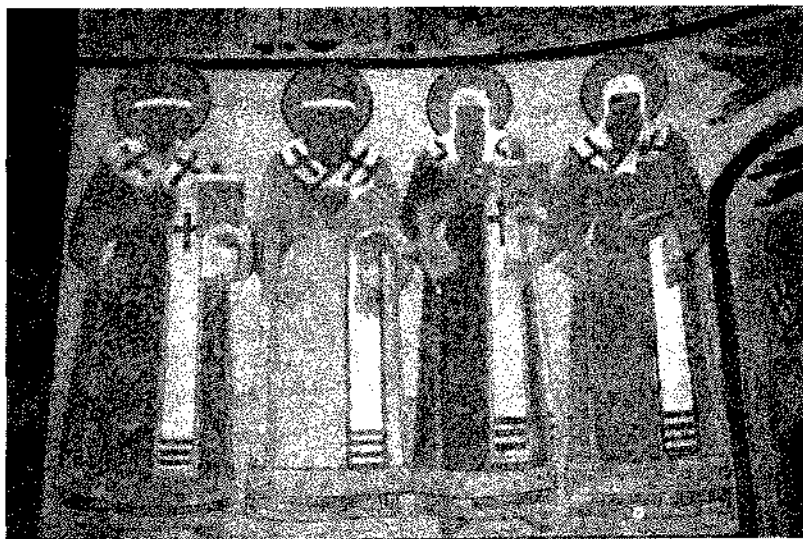

Композиции 4 – 7 «Собор святителей митрополитов Московских»

Жертвенник (северная апсида)

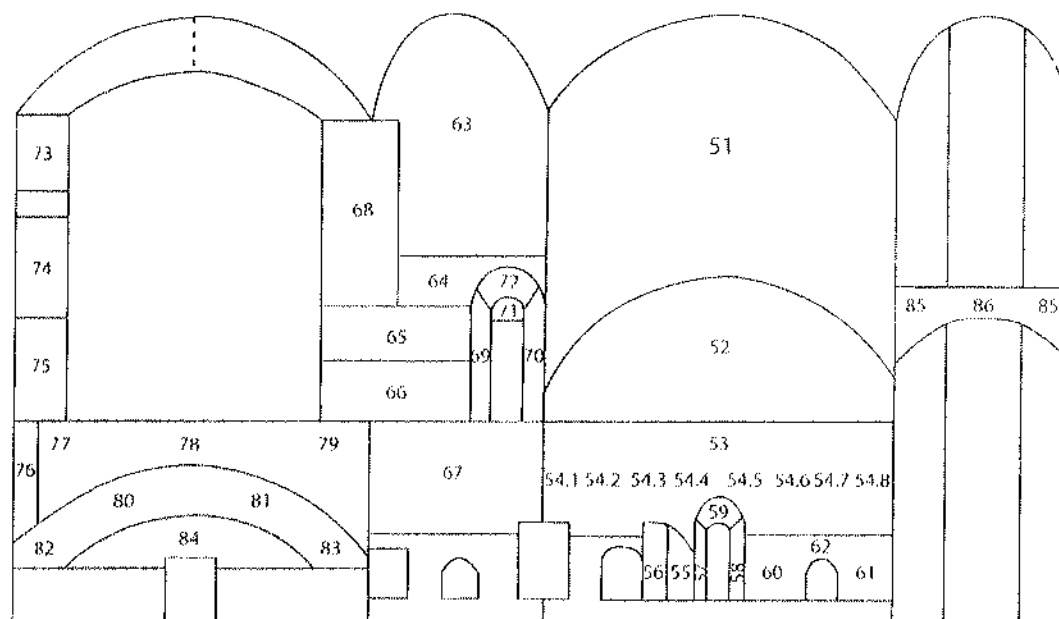

- 51. София Премудрость Божия
- 52. Се Агнец Божий
- 53. Богоматерь Воплощение
- 54. Цикл композиций. Святые диаконы:
- 54.1. Святой диакон Авив, священномученик Александрийский (?)
- 54.2. Святой диакон Евпл, священномученик Катанский (?)
- 54.3. Неизвестный святой диакон
- 54.4. Первомученик архидиакон Стефан
- 54.5. Неизвестный святой диакон
- 54.6. Святой апостол, диакон Филипп (?)
- 54.7. Священномученик Ермил, диакон Сингидунский (?)
- 54.8. Неизвестный святой диакон
- 55. Спас Великий Архирей
- 56. Божия Матерь Феодоровская
- 57. Святитель Лев, епископ Катанский
- 58. Святитель Леонтий, Патриарх Иерусалимский
- 59. Спас Эммануил
- 60. Святитель Николай, архиепископ Мирликийский (?)
- 61. Неизвестный преподобный
- 62. Херувим
- 63. Поклонение Божией Матери Царице Небесной («Достоинно есть...»?)

- 64. Преподобный Димитрий Прилуцкий
- 65. Спас Недреманное Око
- 66. Положение во гроб
- 67. Тайная вечеря
- 68. Неизвестный святитель
- 69. Преподобный Сергей Радонежский
- 70. Преподобный Никон Радонежский
- 71. Спас Эммануил
- 72. Серафим
- 73. Неизвестный святитель
- 74. Преподобный Антоний Печерский (?)
- 75. Преподобный Феодосий Печерский (?)
- 76. Неизвестный преподобный
- 77. Преподобный Харитон Исповедник
- 78. Преподобный Александр Свирский
- 79. Преподобный Сергей Нуромский
- 80. Преподобный Зосима Соловецкий (?)
- 81. Преподобный Савватий Соловецкий (?)
- 82. Преподобный Макарий Калязинский
- 83. Преподобный Павел Обнорский
- 84. Пророк Даниил во рву львином
- 85. Серафим
- 86. Херувим



Композиция 52 «Се Агнец Божий».



Композиция 51 «София Премудрость Божия».

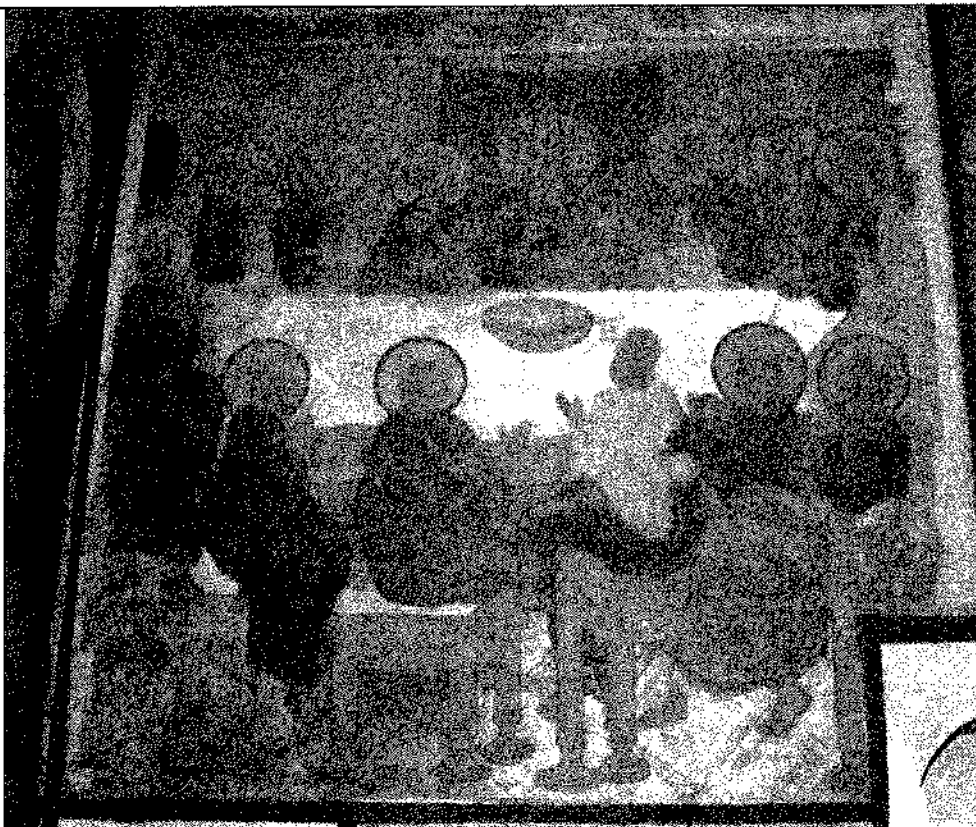

Композиция 67 «Тайная вечеря».



Композиции 54.1 – 54.4 «Святые диаконы».

Диаконик (южная апсида)

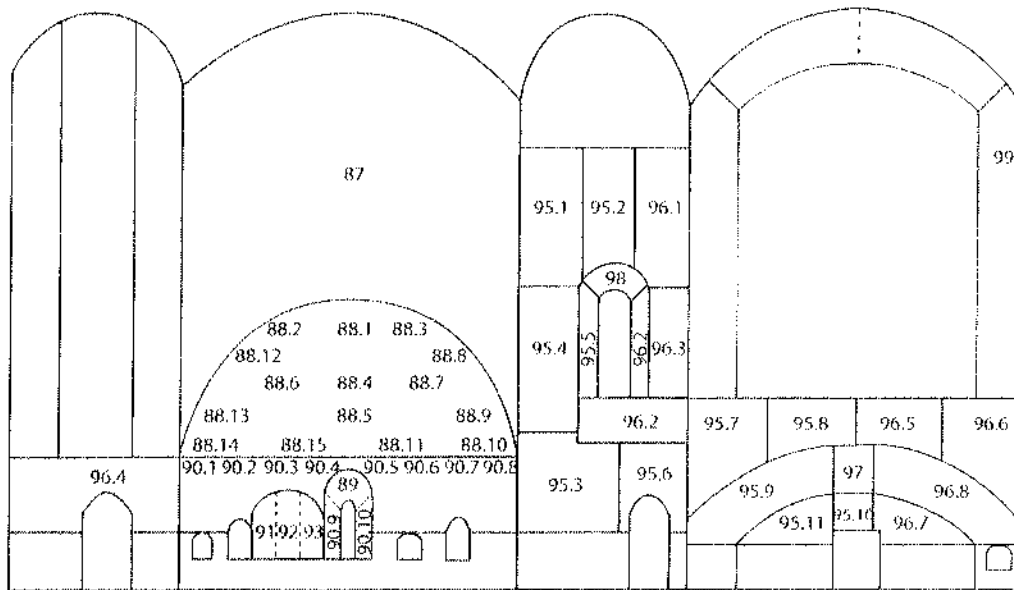

87. Отрыгну сердце Мое.
 88. Собор апостолов («Союзом любви связуем апостоли...»)
 89. Спас Благое Молчание
 90. Собор святителей Ростовских и Новгородских (?):
 90.1. Святитель Леонтий, епископ Ростовский
 90.2. Святитель Иаков, епископ Ростовский
 90.3. Святитель Исая, епископ Ростовский
 90.4. Преподобный Авраамий Ростовский
 90.5. Неизвестный святитель (Новгородский?)
 90.6. Неизвестный святитель (Новгородский?)
 90.7. Неизвестный святитель (Новгородский?)
 90.8. Неизвестный святитель (Новгородский?)
 90.9. Святитель Игнатий, епископ Ростовский
 90.10. Неизвестный святитель
 91. Преподобный Даниил Переяславский
 92. Богоматерь Одигитрия
 93. Се Агнец Божий
 94. Апостол Филипп и священномученик Ипатий Гангрский
 в молении перед Христом Вседержителем
 95. Цикл «Житие апостола Филиппа»:
 95.1. Сошествие Святого Духа на апостолов
 95.2. Апостолы Филипп и Варфоломей и сестра апостола Филиппа Мариамна проповедуют в Лидии и Мизии
 95.3. Жители Иераполя Фригийского приносят жертвы Ехидне
 95.4. Исцеление слепого Стахия. Крещение иерапольских горожан

95.5. Исцеление Никаноры - жены иерапольского градоначальника
 95.6. Поругание апостолов Филиппа и Варфоломея, превращение Мариамны в огненный столп
 Распятие апостолов Филиппа и Варфоломея
 95.7. Наказание мучителей апостолов Филиппа и Варфоломея и Мариамны
 95.8. Снятие апостола Варфоломея со креста
 95.9. Снятие апостола Филиппа со креста
 95.10. Поставление Стахия в епископы Иераполя Фригийского
 95.11. Погребение апостола Филиппа
 96. Цикл «Житие священномученика Ипатия Гангрского»:
 96.1. Святые отцы Первого Вселенского Собора. Обличение и наказание Ария
 96.2. Священномученик Ипатий исцеляет болящих.
 Претворение вод источника из горьких в сладкие
 96.3. Явление священномученику Ипатию горящих свечей на реке
 96.4. Чудо о змее
 96.5. Царь Константин воздает почести священномученику Ипатию
 96.6. Прославление священномученика Ипатия народом
 96.7. Нападение на священномученика Ипатия наватийских еретиков
 96.8. Погребение священномученика Ипатия
 97. Спас Эммануил
 98. Серафим
 99. Неизвестный святитель.

Купола, своды, подпружные арки

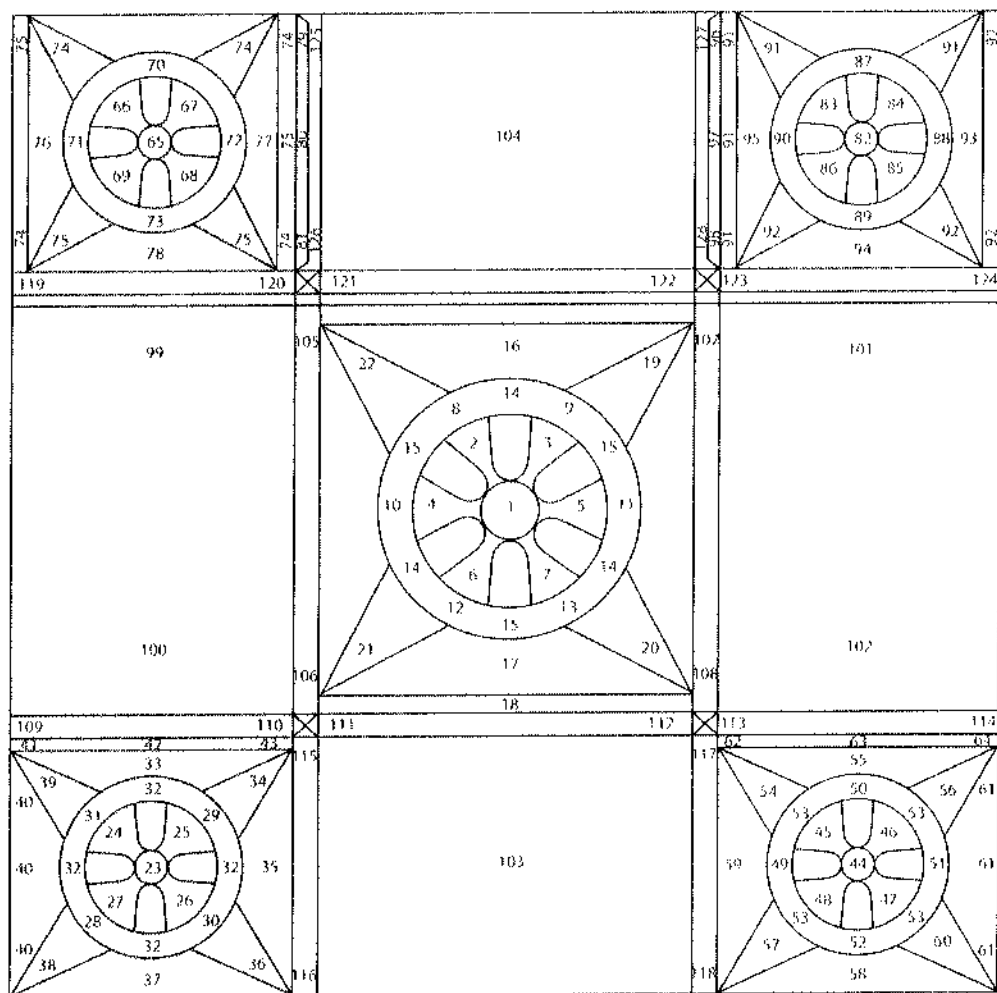

Центральный купол

- | | |
|------------------------|-------------------------------------------|
| 1. Отечество | 12. Праотец Енох |
| 2. Архангел Михаил | 13. Праотец Ной |
| 3. Архангел Гавриил | 14. Серафим |
| 4. Архангел Рафаил | 15. Херувим |
| 5. Архангел Уриил | 16. Спас Нерукотворный, с ангелами |
| 6. Архангел Иегудиил | 17. Спас Благое Молчанье |
| 7. Архангел Рагуил (?) | 18. Спас Недреманное Око |
| 8. Праотец Адам | 19. Евангелист Матфей |
| 9. Праматерь Ева | 20. Евангелист Марк |
| 10. Праотец Авель | 21. Евангелист Лука |
| 11. Праотец Сиф | 22. Евангелист Иоанн Богослов, с Прохором |

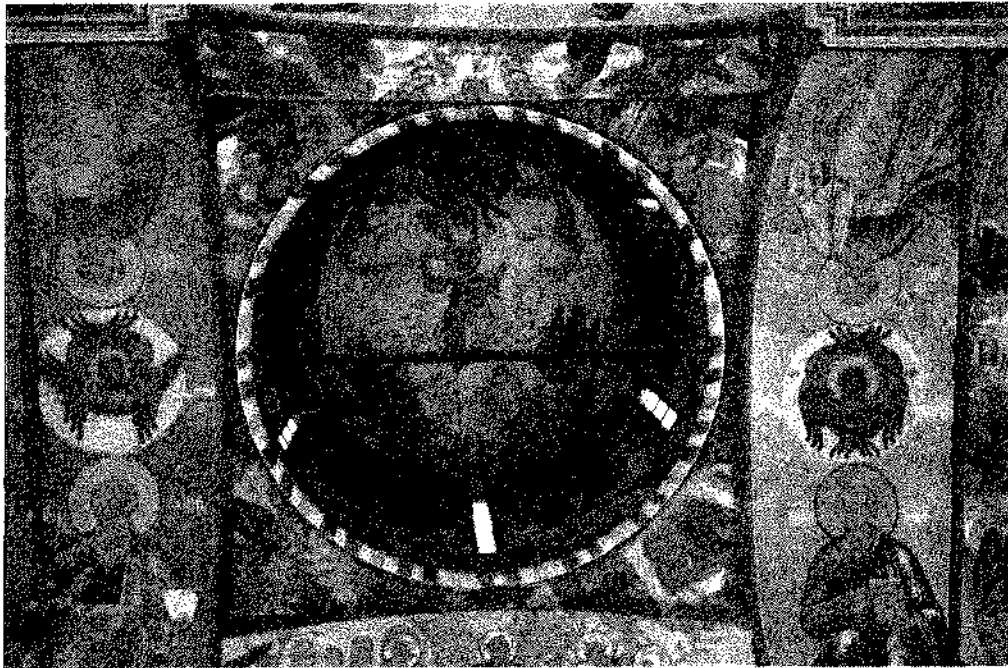

Композиция 1 «Отечество».



Композиция 22 «Евангелист Иоанн Богослов, с Прохором».

Северо-западный купол

23. Иоани Предтеча Ангел пустыни
 24. Праотцы Завулон и Иосия
 25. Праотцы Вениамин и Неффалим
 26. Праотцы Гад и Сим
 27. Праотцы Асир и Манассия
 28. Праотец Иафет
 29. Праотец Товия
 30. Праотец Лот
 31. Праотец Енос
 32. Херувимы
 33. Апостол Карп

34. Апостол Филимон
 35. Апостол Иуда
 36. Апостол Иаков, брат Господень
 37. Апостол Пуд
 38. Святитель Кирилл Александрийский
 39. Апостол Анания
 40. Серафимы
 41. Апостол Ераст
 42. Апостол Алимб (?)
 43. Мученик Епимах

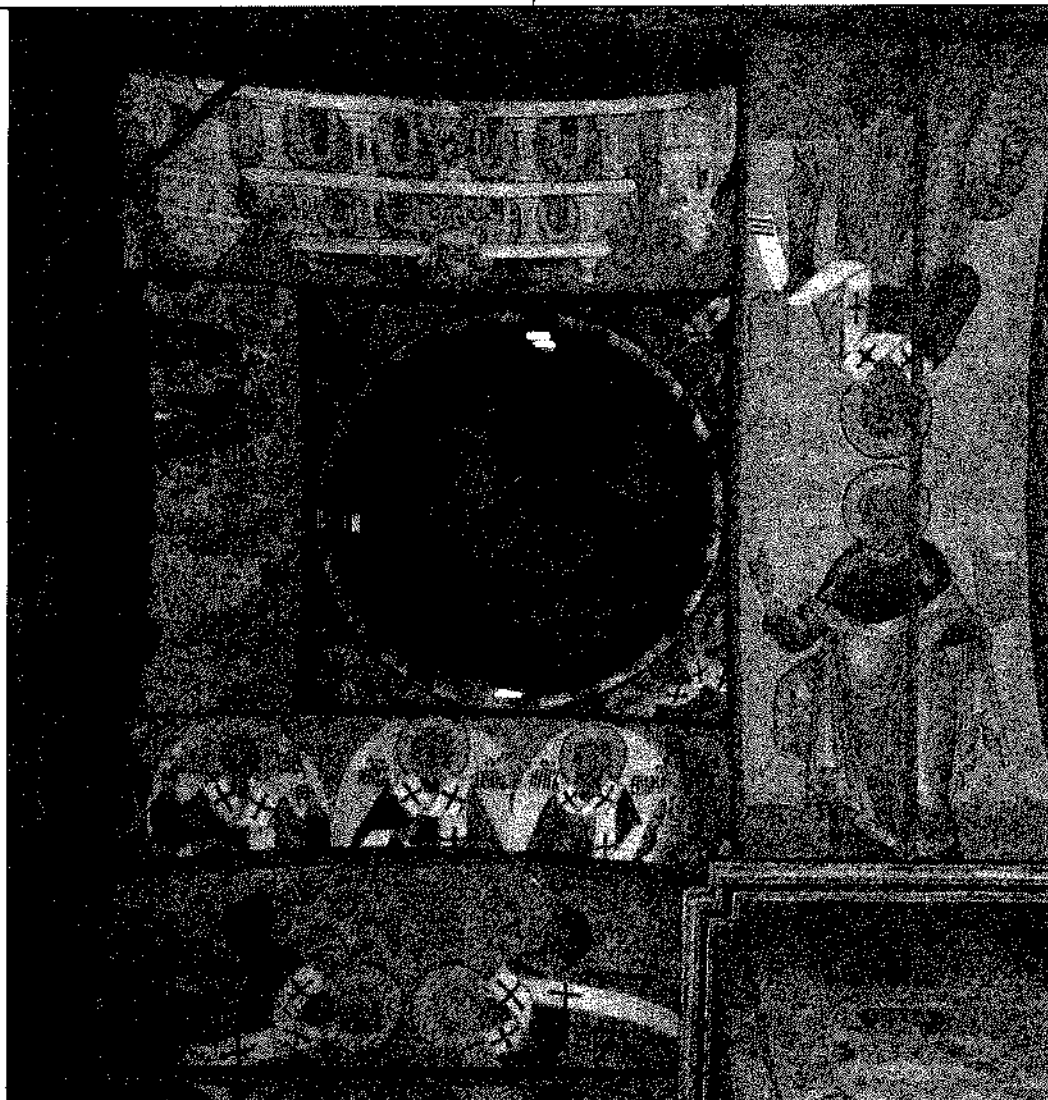

Композиция 23 «Иоани Предтеча Ангел пустыни».
 Композиция 41 «Апостол Ераст».
 Композиция 42 «Апостол Алимб» (?).
 Композиция 43 «Мученик Епимах».
 Композиция 109 «Апостол Прохор».
 Композиция 110 «Апостол Никанор».
 Композиция 115 «Апостол и евангелист Матфей».
 Композиция 116 «Апостол Сила».

Юго-западный купол

- 44. Спас Благое Молчанье
- 45. Праотцы Ной и Авраам
- 46. Неизвестный праотец и праотец Исфер
- 47. Праотцы Рувим и Иосиф
- 48. Праотцы Исаак и Иаков
- 49. Праотец Иуда
- 50. Праотец Левий
- 51. Праотец Дан
- 52. Праотец Иссахар
- 53. Херувимы
- 54. Апостол Андроник

- 55. Апостол Руф
- 56. Апостол Ермий
- 57. Апостол Иродион
- 58. Апостол Аристарх
- 59. Святитель Агафон, папа Римский
- 60. Апостол Варнава
- 61. Серафимы
- 62. Апостол Амплий
- 63. Апостол Пармен
- 64. Апостол Стахий



Композиция 44 «Спас Благое Молчанье».
Композиция 62 «Апостол Амплий».
Композиция 63 «Апостол Пармен».

Северо-восточный купол

- 65. Богоматерь Воплощение
- 66. Пророк Самуил
- 67. Пророк Илия
- 68. Пророк Захария Серповидец
- 69. Пророк Малахия
- 70. Пророк Даниил
- 71. Пророк Мисаил
- 72. Пророк Анания
- 73. Пророк Азария

- 74. Херувимы
- 75. Серафимы
- 76. Пророк Ездра
- 77. Пророк Варахия (?)
- 78. Пророк Исзскиль
- 79. Пророк Аггей
- 80. Пророк Михей
- 81. Пророк Авдий



Композиция 65 «Богоматерь Воплощение».

Юго-восточный купол

- 82. Спас Эммануил
- 83. Пророк Моисей
- 84. Пророк Елисей
- 85. Пророк Исаия
- 86. Пророк Иона
- 87. Пророк Аарон
- 88. Пророк Захария
- 89. Пророк Гедсон
- 90. Праведный Иов

- 91. Херувимы
- 92. Серафимы
- 93. Пророк Варух
- 94. Пророк Иона (?)
- 95. Пророк Аввакум
- 96. Пророк Софюния
- 97. Пророк Иеремия
- 98. Пророк Наум



Композиция 82 «Спас Эммануил».

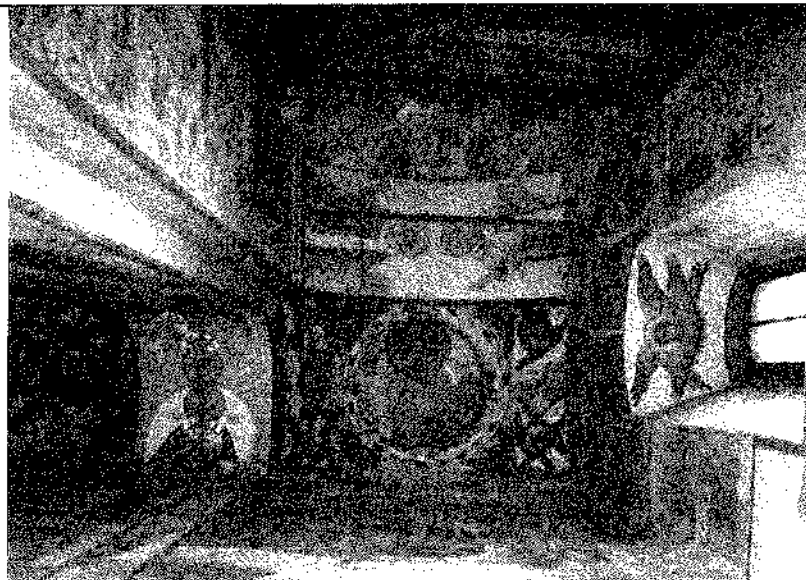

Общий вид на юго-восточный свод.

Своды четверика собора

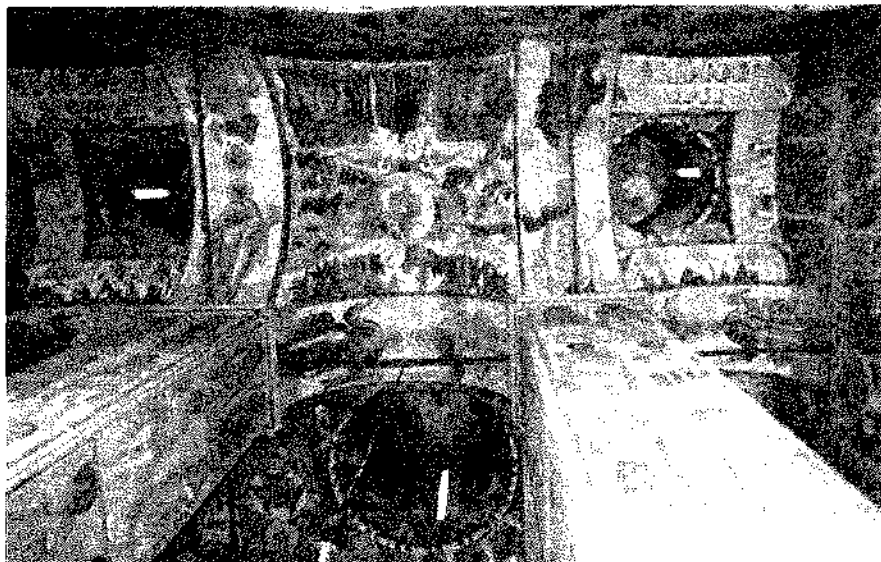

Общий вид свода над западным нефом четверика.
Композиция 103 «Вознесение Господне».

- 99. Благовещение Пресвятой Богородицы
- 100. Преображение Господне
- 101. Рождество Христово
- 102. Богоявление (Крещение Господне)
- 103. Вознесение Господне
- 104. Херувимы и серафимы



Композиция 101 «Рождество Христово».



Композиция 102 «Богоявление (Крещение Господне)».

Подружные арки сводов четверика собора

- 105. Апостол Петр
- 106. Апостол Андрей Первозванный
- 107. Апостол Павел
- 108. Апостол Иаков Заведеев
- 109. Апостол Прохор
- 110. Апостол Никанор
- 111. Апостол Иаков Алфеев
- 112. Апостол Симон Зилот
- 113. Апостол и евангелист Иоанн Богослов
- 114. Апостол Фома

- 115. Апостол и евангелист Матфей
- 116. Апостол Сила
- 117. Апостол Варфоломей
- 118. Апостол Иуда Иаковлев
- 119. Неизвестный святитель
- 120. Святитель Мефодий
- 121. Ангел с рипидой
- 122. Ангел с рипидой
- 123. Неизвестный святитель
- 124. Неизвестный святитель

Стены четверика собора

Южная стена

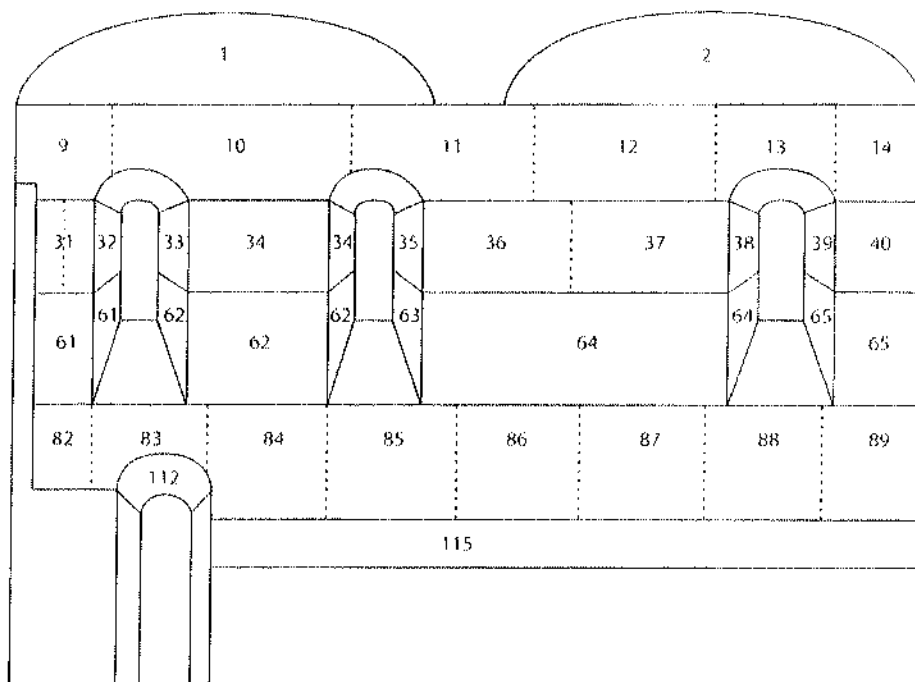

Южная стена. Фрагмент.

Задняя стена

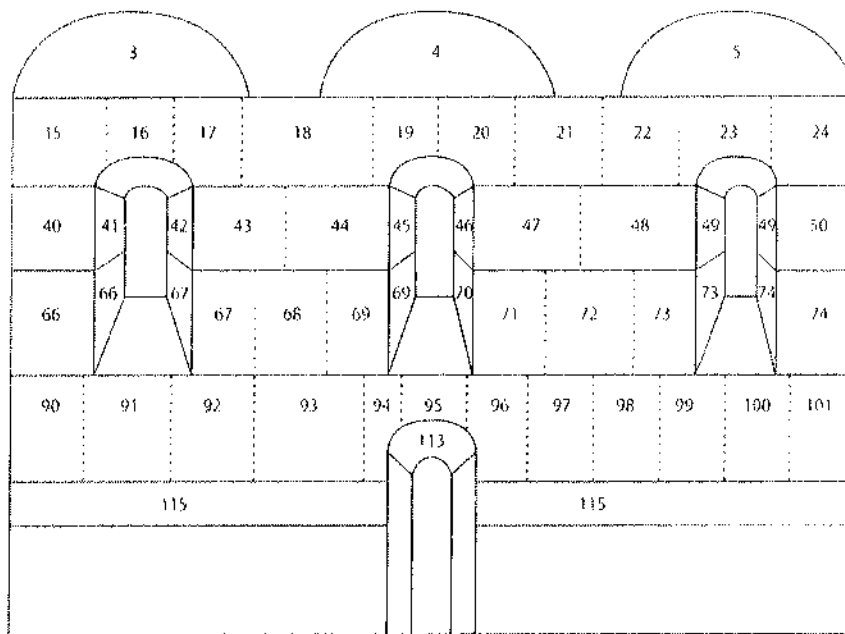

Задняя стена. Фрагмент.

Северная стена

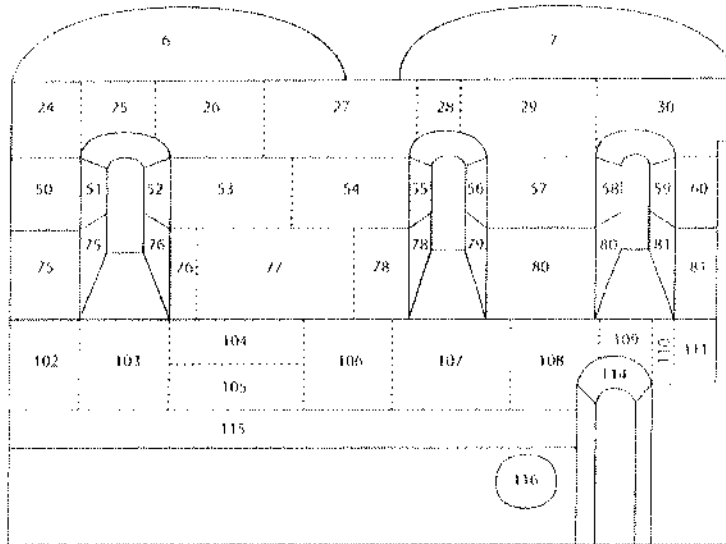

Северная стена. Фрагмент.

<p>1. Воскресение Господне. Сошествие во ад. Жены мироносицы у Гроба Господня</p> <p>2. Уверение апостола Фомы</p> <p>3. Исцеление расслабленного в купальне Вифезда</p> <p>4. Сошествие Святого Духа на апостолов</p> <p>5. Проповедь Иисуса Христа в Иерусалимском храме (Преполовение)</p> <p>6. Христос и самарянка. Исцеление слепорожденного</p> <p>7. Первый Вселенский Собор</p> <p>8. Святая Троица</p> <p>9. Явление Святой Троицы Аврааму в Хевроне у дубравы Маамре</p> <p>10. Авраам оmyвает ноги ангелам</p> <p>11. Приготовление трапезы для ангелов</p> <p>12. Угощение ангелов Авраамом и Саррой</p> <p>13. Предсказание о рождении сына у Авраама и Сарры</p> <p>14. Авраам провожает ангелов</p> <p>15. Предсказание о роде Авраама</p> <p>16. Беседа об участии Содомы и Гоморры</p> <p>17. Два ангела приходят в Содом</p> <p>18. Гостеприимство Лота</p> <p>19. Жители Содомы требуют у Лота вывести им его гостей</p> <p>20. Содомляне угрожают Лоту</p> <p>21. Наказание обидчиков Лота. Ангелы предупреждают Лота об истреблении Содомы</p> <p>22. Лот предупреждает своих зятьев об истреблении Содомы</p> <p>23. Гибель Содомы и Гоморры</p> <p>24. Ангелы выводят семейство Лота из Содомы</p> <p>25. Испытание Авраама</p> <p>26. Жертвоприношение Авраама</p> <p>27. Иисус Навин заключает союз с Евсеями, жителями города Гаваон</p> <p>28. Борьба Иакова с Богом</p> <p>29. Лестница Иакова</p> <p>30. Явление Моисею Бога в Неопалимой Купине. Чудо с железом. Вручение Моисею скрижалей на горе Синай</p> <p>31. Призвание апостолов Петра и Андрея</p> <p>32. Призвание апостолов Иоанна и Иакова</p> <p>33. Нагорная проповедь</p> <p>34. Призвание апостола Матфея</p> <p>35. Исцеление слуги сотника в городе Капернаум</p> <p>36. Брак в Кане Галилейской</p> <p>37. Притча о брачном пире</p> <p>38. Изгнание торгующих из храма</p> <p>39. Воскрешение дочери Иаира</p> <p>40. Иаир просит об исцелении дочери. Исцеление кровоточивой жены</p> <p>41. Лепта вдовицы</p> <p>42. Христос и грешница</p> <p>43. Чудо умножения хлебов (Насыщение пяти тысяч)</p> <p>44. Воскрешение сына вдовицы в городе Наин</p> <p>45. Хождение по водам Тивериадского моря</p> <p>46. Учение о Царствии Божием в притчах</p> <p>47. Исцеление расслабленного в Капернауме</p> <p>48. Притча о богаче и нищем Лазаре</p> <p>49. Притча о талантах</p> <p>50. Притча о десяти минах серебра</p> <p>51. Христос и Закхей</p> <p>52. Исцеление бесноватого</p>	<p>64. Моление о чаше в Гефсиманском саду. Взятие под стражу</p> <p>65. Приведение Христа к первосвященнику Анне</p> <p>66. Отречение Петра</p> <p>67. Суд синедриона</p> <p>68. Приведение Христа к Понтию Пилату</p> <p>69. Приведение Христа к Ироду (Антипе)</p> <p>70. Первосвященники и старейшины осуждают Христа на смерть.</p> <p>Раскаяние и смерть Иуды Искариота</p> <p>71. Поругание Христа</p> <p>72. Бичевание Христа</p> <p>73. Коронование терновым венцом</p> <p>74. «Се человек...»</p> <p>75. Пилат умывает руки</p> <p>76. Несение креста на Голгофу</p> <p>77. Распятие Иисуса Христа</p> <p>78. Снятие со креста</p> <p>79. Облачение тела Иисуса Христа в плащаницу</p> <p>80. Положение во гроб</p> <p>81. Стражники охраняют гроб Иисуса</p> <p>82. Богородица и апостолы в Сионской горнице</p> <p>83. Избрание двенадцатого апостола Матфея</p> <p>84. Проповедь апостола Петра в Иерусалиме</p> <p>85. Крещение трёх тысяч жителей Иерусалима</p> <p>86. Исцеление хромого у дверей Иерусалимского храма</p> <p>87. Апостолы Петр и Иоанн проповедуют в синедрионе</p> <p>88. Обличение и смерть Анании и Сапфиры</p> <p>89. Исцеление множества больных в Иерусалиме</p> <p>90. Изведение апостолов из темницы Ангелом Господним</p> <p>91. Мученичество архидиакона Стефана</p> <p>92. Крещение свиха апостолом Филиппом. Ангел Господень восхищает апостола Филиппа</p> <p>93. Обращение Савла</p> <p>94. Исцеление Энея апостолом Петром в городе Лиде</p> <p>95. Явление Ангела Господня сотнику Корнилию в городе Кесария</p> <p>96. Видение апостолу Петру сосуда с нечистыми тварями в доме кожевника Симона в городе Иоппии</p> <p>97. Крещение язычников апостолом Петром в доме сотника Корнилия</p> <p>98. Явление Ангела Господня апостолу Петру в темнице</p> <p>99. Исцеление хромого апостолом Павлом в городе Листре</p> <p>100. Проповедь апостолов Павла и Варнавы пред жрецами Зевса и язычниками в городе Листре</p> <p>101. Обращение темничного стража апостолами Павлом и Силой в городе Филиппы в Македонии</p> <p>102. Воскрешение юноши Евтиха апостолом Павлом в городе Троаде</p> <p>103. Апостол Павел перед царем Агриппой</p> <p>104. Чудесное спасение корабельщиков на пути в Рим</p> <p>105. Чудесное избавление апостола Павла от ехидны на острове Мелит</p> <p>106. Возлюбленный мой начал говорить мне: «Встань, возлюбленная моя, прекрасная моя, выйди!»</p> <p>107. «Заклинаю вас, дочери Иерусалимские, сернами и полевыми ланями: не будите и не тревожьте возлюбленной, доколе ей угодно...»</p> <p>108. «Вся ты прекрасна, возлюбленная моя, и пятна нет на тебе!»</p>
---------------------------------------------------------------------------------------------------------------------------------------------------------------------------------------------------------------------------------------------------------------------------------------------------------------------------------------------------------------------------------------------------------------------------------------------------------------------------------------------------------------------------------------------------------------------------------------------------------------------------------------------------------------------------------------------------------------------------------------------------------------------------------------------------------------------------------------------------------------------------------------------------------------------------------------------------------------------------------------------------------------------------------------------------------------------------------------------------------------------------------------------------------------------------------------------------------------------------------------------------------------------------------------------------------------------------------------------------------------------------------------------------------------------------------------------------------------------------------------------------------------------------------------------------------------------------------------------------------------------------------------------------------------------------------------------------------------------------------------------------------------------------------------------------------------------------------------------------------------------------------------------------------------------------------------------------------------------------------------------------------------------------------------------------------------------------------------------------------------------------------------------------------------------------------------------------------------------------------------------------------------------------------------------------------------------------------------------------------------------------------------------------------------------------------------------------------------------------------------	---------------------------------------------------------------------------------------------------------------------------------------------------------------------------------------------------------------------------------------------------------------------------------------------------------------------------------------------------------------------------------------------------------------------------------------------------------------------------------------------------------------------------------------------------------------------------------------------------------------------------------------------------------------------------------------------------------------------------------------------------------------------------------------------------------------------------------------------------------------------------------------------------------------------------------------------------------------------------------------------------------------------------------------------------------------------------------------------------------------------------------------------------------------------------------------------------------------------------------------------------------------------------------------------------------------------------------------------------------------------------------------------------------------------------------------------------------------------------------------------------------------------------------------------------------------------------------------------------------------------------------------------------------------------------------------------------------------------------------------------------------------------------------------------------------------------------------------------------------------------------------------------------------------------------------------------------------------------------------------------------------------------------------------------------------------------------------------------------------------------------------------------------------------------------------------------------------------------------------------------------------------------------------------------------------------------------------------------------------------------------------------------------------------------------------------------------------------------------------------------------------------------------------------------------------------------------------------------------------------------------------------------------

53. Притча о мудрых и неразумных девах
54. Вечеря в доме Симона прокаженного
55. Христос и ученики Его на Елеонской горе
56. Благословление детей
57. Чудо о рыбе и статире
58. Ответ фарисеям о подати кесарю
59. Христос в доме Марфы и Марии
60. Неизвестная композиция
61. Тайная вечеря
62. Омовение ног
63. Беседа Христа с учениками во время Тайной вечери

109. Мудрость царя Соломона
110. «Возлюбленный мой протянул руку свою сквозь скважину, и внутренность моя взволновалась от него...»
111. «Я принадлежу возлюбленному моему, а возлюбленный мой...»
112. Предста Царица
113. Богородица Воплощение
114. Спас Эммануил с архангелами
115. Храмовая летопись
116. Клеймо с именами изографов



Северная стена. Фрагмент.
Композиция 7 «Седьмой вселенский собор».
Композиция 28 «Борьба Иакова с Богом».
Композиция 29 «Лестница Иакова».



Южная стена. Фрагмент.

Композиция 9 «Явление Святой Троицы Аврааму в Хевроне у дубравы Мамре».

Композиция 10 «Авраам оmyвает ноги ангелам».

Композиция 11 «Приготовление трапезы для ангелов».

Композиция 32 «Призвание апостолов Иоанна и Иакова».

Композиция 33 «Нагорная проповедь».

Композиция 34 «Призвание апостола Матфея».

Столбы в четверике собора

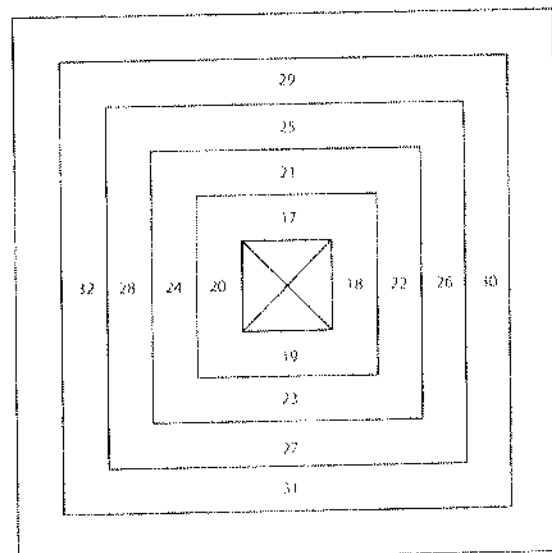
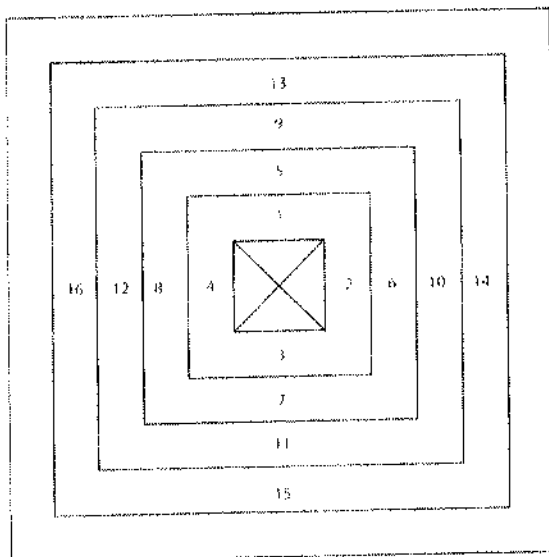

1. Мученики Флор и Лавр Иллирийские
2. Мученики Симеон Персидский и Доримедонт Синадский
3. Неизвестный великомученик и мученик Трофим
4. Мученик Прокл Калиптский и неизвестный мученик
5. Священномученик Авксентий Севастийский и мученик Мардарий Севастийский
6. Мученики Андрей и Прокопий Кесарийский
7. Мученик Уар и великомученик Пантелеимон
8. Неизвестный мученик и мученик Орест Севастийский
9. Святые благоверные князья Феодор, Давид и Константин Ярославские
10. Святые князья страстотерпцы Борис и Глеб
11. Пророки Давид и Соломон
12. Святые благоверные князья Василий и Константин Ярославские
13. Мученики Косма и Дамиан Римские, бессребреники
14. Великомученик Никита Готский и мученик Нестор Солунский
15. Великомученики Дмитрий Солунский и Феодор Стратилат
16. Мученики Лонгин сотник и Арефа Негранский
17. Мученики Гурий и Самон Эдесские
18. Неизвестный мученик и мученик Еразм Римский

19. Мученики Андроник Тарсийский и Мина Александрийский
20. Мученики Галактон Эмесский и Терентий Сирийский
21. Мученик Савва Стратилат и великомученик Мина Котуанский
22. Мученики Иерон Мелитинский и Иоаннуарий (?)
23. Святой Иоанн Воин и мученик Иоанн (?)
24. Мученик Мардоний Никомидийский и великомученик Меркурий Кесарийский
25. Царь Михаил Феодорович Романов и царь Алексей Михайлович Романов
26. Святые благоверные князья Всеволод Мстиславович Псковский и Михаил (?)
27. Святые равноапостольные император Константин Великий и императрица Елена
28. Святой равноапостольный князь Владимир и Михаил Палеолог, византийский император (?)
29. Мученики Михаил Всеволодович, князь Черниговский и Феодор Черниговский
30. Великомученик Иаков Персиянин и мученик Иулиан Тарсийский
31. Великомученики Георгий Победоносец и Феодор Тирон
32. Архангел Михаил и праотец Иисус Навин

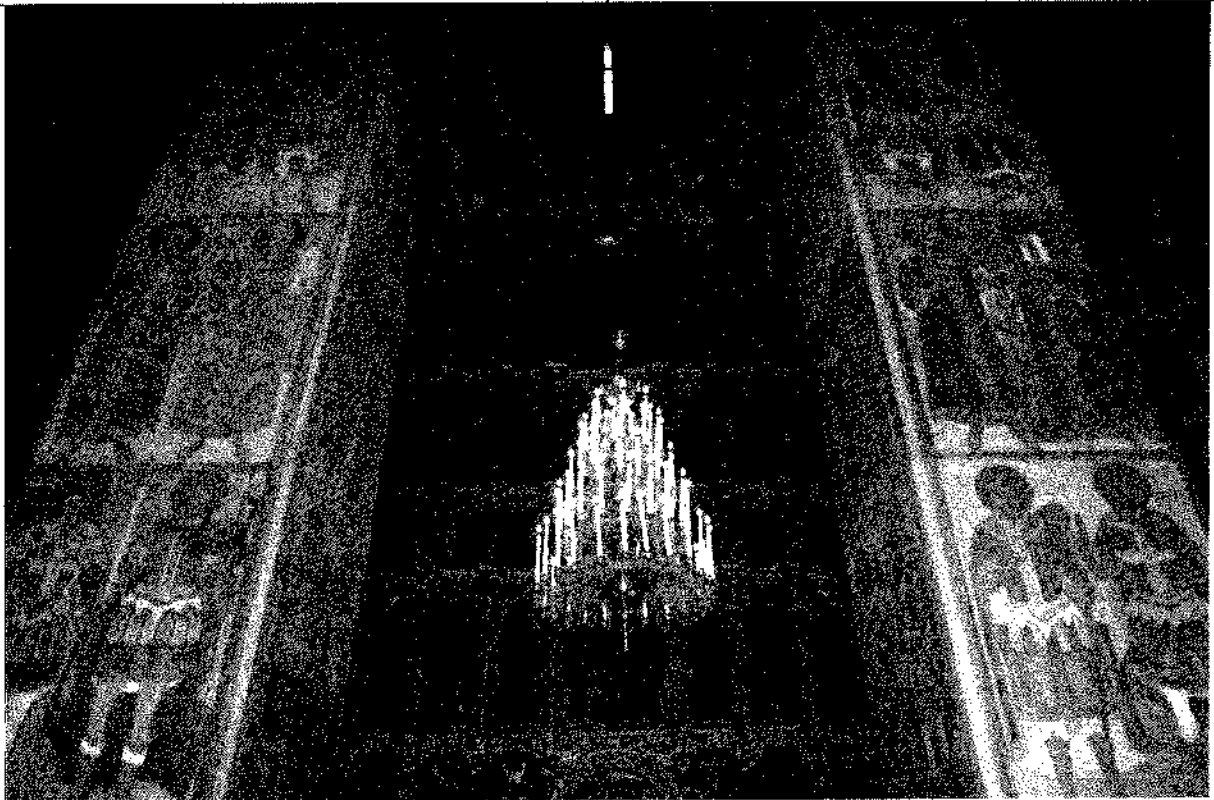

Четверик. Вид с запада. Фрагмент.

Галереи собора северная и западная

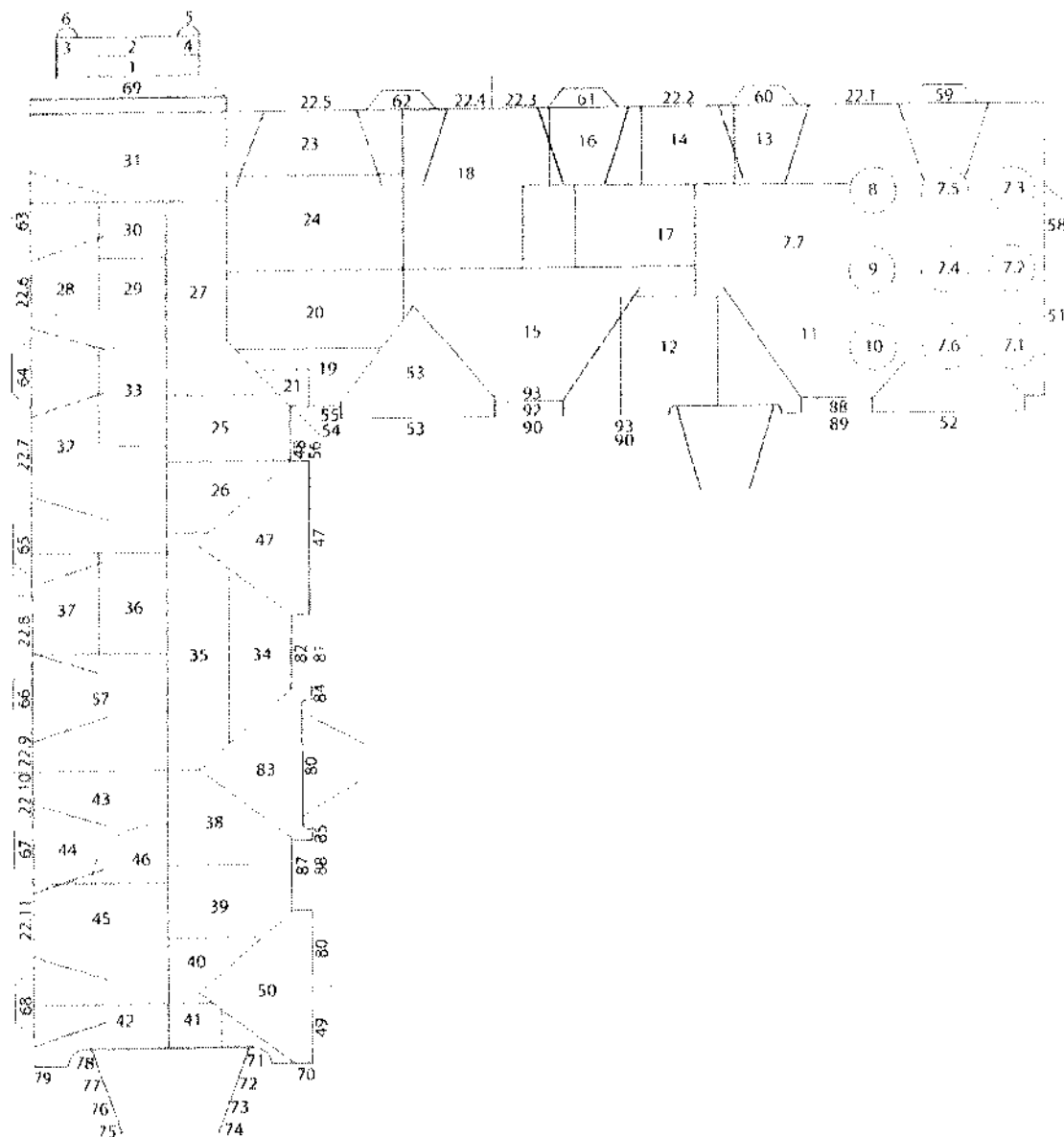

- | | |
|-------------------------------------------------------------------------------------------------------------------------------------------------------------------------------------------------------------------------------------------------------------------------------------------------------------------------------------------------------------------------------------------------------------------------------------------------------------------------------------------------------------------------------------------------------------------------------------------------------------------------------------------------------------------------|-------------------------------------------------------------------------------------------------------------------------------------------------------------------------------------------------------------------------------------------------------------------------------------------------------------------------------------------------------------------------------------------------------------------------------------------------------------------------------------------------------------------------------------------------------------------------------------------------------------------------------------------------------------------------------------------------------|
| <p>1. Денсус
 2. Голгофский крест
 3. Великомученик Георгий Победоносец (?)
 4. Мученик Христофор Ликийский
 5. Преподобный беседует с бесом
 6. Шествие монахов на суд Божий
 7. Дни творения:
 7.1. День первый - сотворение света и отделение света от тьмы
 7.2. День второй - сотворение тверди небесной и отделение воды от тверди
 7.3. День третий - сотворение суши и моря; сотворение растений
 7.4. День четвертый - сотворение светил на тверди</p> | <p>39. Сотворение Моисеем медного змея
 40. Явление Ангела Господня волхву Валааму
 41. История Товита
 42. История Товии
 43. Видение Ездры Сионского сонма
 44. Архангел Уриил толкует видение Ездры жены Сион
 45. Сон Ездры о муже, восходящем с моря
 46. Испитие чаши Господней и начало пророчества Ездры
 47. Страшный суд
 48. Душа чистая
 49. Лествица преподобного Иоанна Лествичника
 50. Видение блаженного Евлогия. Испытание монахов мирскими грехами</p> |
|-------------------------------------------------------------------------------------------------------------------------------------------------------------------------------------------------------------------------------------------------------------------------------------------------------------------------------------------------------------------------------------------------------------------------------------------------------------------------------------------------------------------------------------------------------------------------------------------------------------------------------------------------------------------------|-------------------------------------------------------------------------------------------------------------------------------------------------------------------------------------------------------------------------------------------------------------------------------------------------------------------------------------------------------------------------------------------------------------------------------------------------------------------------------------------------------------------------------------------------------------------------------------------------------------------------------------------------------------------------------------------------------|

небесной

7.5. День пятый - сотворение животных в воде и на тверди небесной. День шестой - сотворение животных на земле
7.6. День шестой - сотворение мужчины и женщины
7.7. Почти Господь в день седьмой (?)
8. Едемский завет. Адам нарекает имена животным. Господь приводит жену к Адаму
9. Грехопадшие
10. Обличение Адама и Евы
11. Изгнание из Рая
12. Земные труды прародителей. Жертвоприношение Каина и Авеля
13. Убийство Авеля Каином. Оплакивание Авеля
14. Построение ковчега. Первый завет Бога с Ноем
15. Всемирный потоп
16. Окончание потопа
17. Жертвоприношение Ноем. Второй завет Бога с Ноем. Насаждение Ноем виноградника
18. Построение Вавилонской башни
19. Лестница Иакова
20. Лаван и Рахиль встречают Иакова в Харране
21. Борьба Иакова с Богом
22. История Иосифа Прекрасного:
22.1. Иосиф разъясняет второй сон (о луне, солнце и звездах) отцу и братьям
22.2. Братья продают Иосифа в рабство
22.3. Испытание Иосифа женой Потифара
22.4. Иосиф в темнице толкует сны виночерпия и хлебодара царя Египетского
22.5. Сон фараона. Иосиф толкует сон фараона
22.6. Первая встреча Иосифа и братьев в Египте
22.7. Братья приходят к Иосифу вторично
22.8. Братья приходят к Иосифу просить за Вениамина
22.9. Иосиф открывается братьям
22.10. Встреча Иосифа с Иаковом в Гесеме
22.11. Иаков благословляет своих сыновей и ставит Иосифа старшим над ними
23. Угнетение евреев надзирателями фараона
24. Явление Моисею Бога в Неопалимой Купине
25. Превращение жезла Аарона в змея
26. Поражение земли Египетской жабами
27. Поражение земли Египетской песьими мухами
28. Поражение земли Египетской саранчой
29. Установление Пасхи еврейской
30. Господь поражает египетских первенцев
31. Исход евреев из Египта
32. Моисей и сыны Израилевы воспевают песнь о гибели войска фараонова
33. Господь дает манну в пищу сынам Израилевым
34. Чудо изведения воды из скалы Моисеем
35. Битва Амаликитян с Израильтянами в Рефедиме
36. Поклонение золотому тельцу. Моисей разбивает скрижали откровения
37. Моисей приносит сынам Израилевым вторые скрижали откровения
38. Соглядатаи Моисея приносят из земли Ханаанской виноградную гроздь

51. Богоматерь Всех скорбящих радость
52. Покров Пресвятой Богородицы
53. «О Тебе радуется...»
54. Богоматерь Корсунская
55. Явление Богоматери преподобному Михаилу Маленну
56. Богоматерь Неопалимая Купина
57. «Достойно есть...»
58. Праотцы Адам и Авраам. Херувим
59. Праотцы Исаак и Иаков. Серафим
60. Праотцы Рувим и Симеон. Архангел Михаил
61. Праотцы Иуда и Левий. Два серафима
62. Праотцы Завулон и Иссахар. Два серафима
63. Праотцы Дан и Гад. Серафим
64. Праотцы Асир и Нефалим. Херувим
65. Праотцы Иосиф и Вениамин. Серафим
66. Пророки Гедеон и Илия. Херувим
67. Пророки Елисей и Варух. Серафим
68. Пророки Аввакум и Захария. Херувим
69. Денсус
70. Святитель Иоанн, архиепископ Новгородский
71. Великомученик Феодор Стратилат
72. Преподобный Авраамий Городецкий, Чухломский и Галичский
73. Преподобный Тихон Лухский
74. Преподобный Пансий Галичский
75. Преподобный Геннадий Костромской и Любимогородский
76. Преподобный Иаков Железоборовский
77. Преподобный Савва Освященный
78. Великомученик Димитрий Солунский
79. Святитель Николай, архиепископ Мирликийский
80. Денсус
81. Божия Матерь Феодоровская
82. Преподобные Петр Афонский и Онуфрий Великий
83. Святая Троица (Гостеприимство Авраама)
84. Архангел Михаил
85. Архангел Гавриил
86. Христос Вседержитель
87. Преподобные Макарий Египетский и Павел Фивейский
88. Богоматерь Петровская
89. Преподобные Зосима и Савватий Соловецкие
90. Священномученик Ипатий Гангрский в молении Ангелу Господню
91. Спас оплечный
92. Преподобный Антоний и Феодосий Печерские
93. Закладная плита из Святых (восточных) ворот монастыря

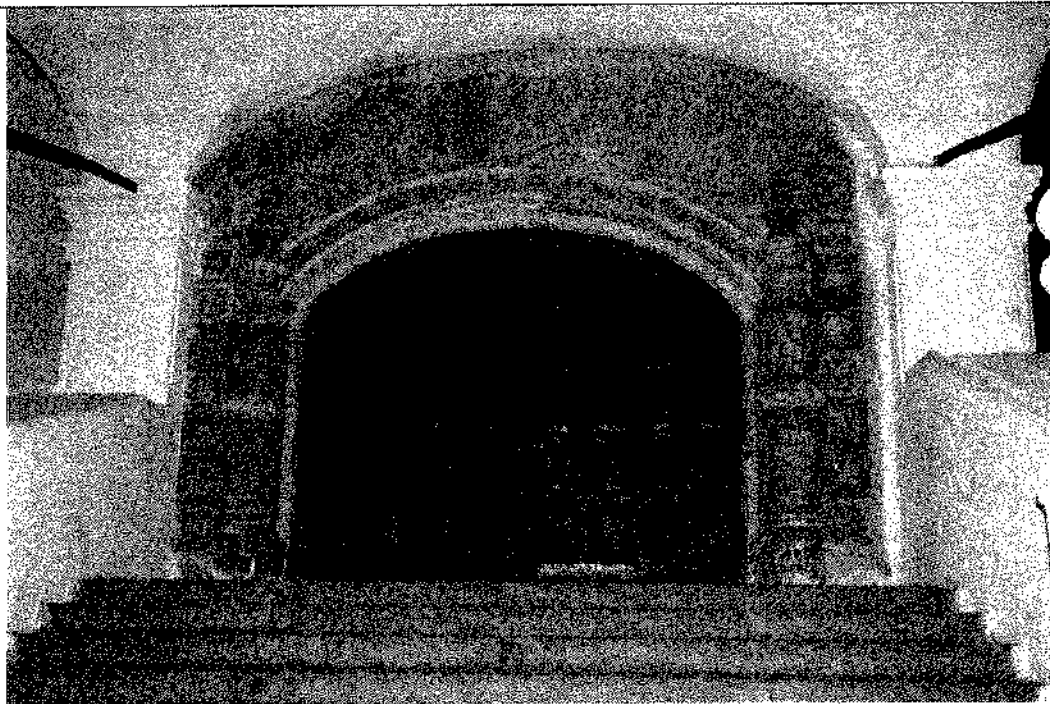

Вход в Троицкий собор. Северная стена.

- Композиция 1 «Денсус»
- Композиция 2 «Голгофский крест»
- Композиция 3 «Великомученик Георгий Победоносец (?)»
- Композиция 4 «Мученик Христофор Ликийский»
- Композиция 5 «Преподобный беседует с бесом»
- Композиция 6 «Шествие монахов на суд Божий»



Западная галерея. Вид с севера.



Западная галерея. Вид с севера.



Западная галерея. Главный портал.



Композиция 83 «Святая Троица (Гостеприимство Авраама)»



Композиция 47 «Страшный суд». Фрагмент

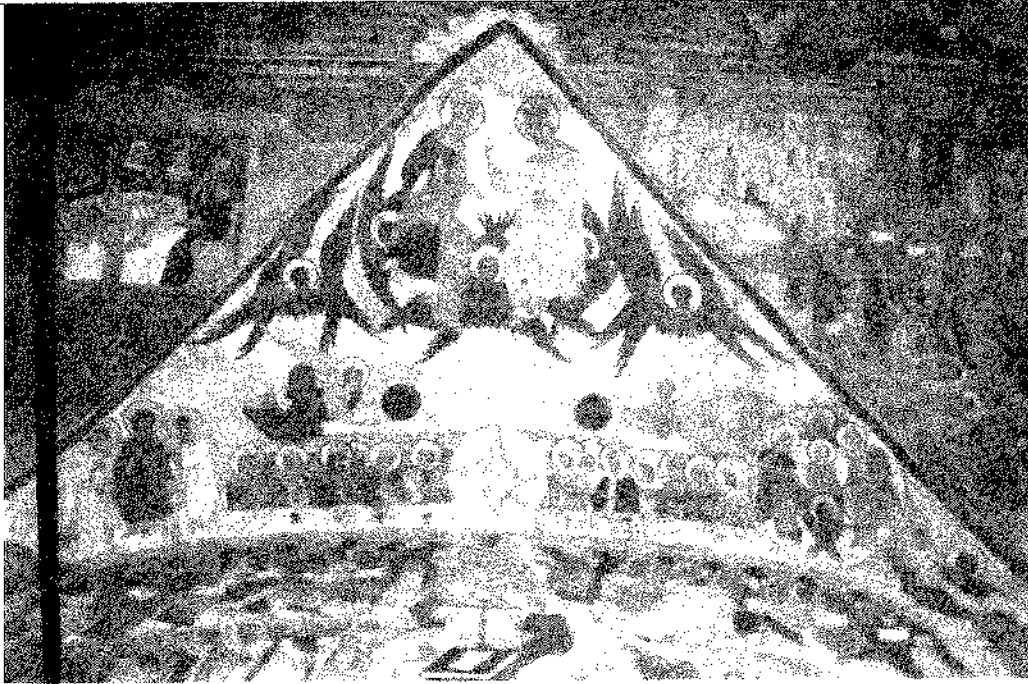

Композиция 47 «Страшный суд». Фрагмент



Композиция 49 «Лестница преподобного Иоанна Лествичника»
Композиция 50 «Видение блаженного Евлогия. Испытание монахов
мирскими грехами»



Композиция 81 «Богоматерь Феодоровская»
Композиция 82 «Преподобные Петр Афонский и Онуфрий Великий»



Северная галерея. Вид с запада.

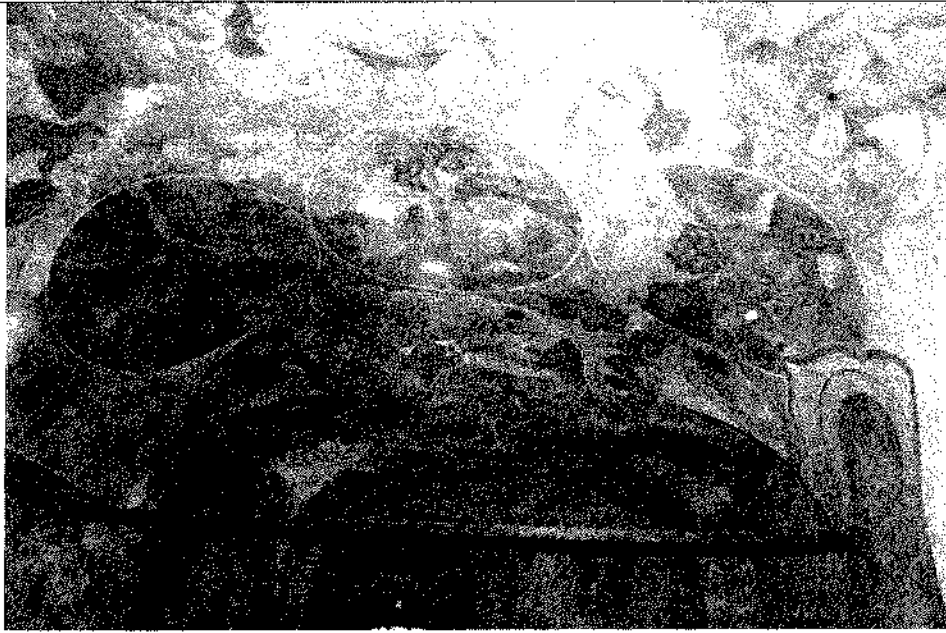

Композиция 1 «Дни творения»

Текст храмоздательной летописи на южной, западной и северной стенах четверика Троицкого собора

«Бога всеблагаго в Троице славимаго Отца и Сына и Святаго Духа всюду благодать Его излианная того убо благим хотением и церковь сия тезоименная изографством подписана в лето от сотворения мира з рчг а еже по плоти бога слова ахпд. септемвря в день при державе благочестивейших великих государей царей и великих князей Иоанна Алексеевича Петра Алексеевича всея великия и малыя и белыя Росии самодержцев при благоверных великих государынь цариц и великих княгинь и при благородных царевнах архипастырствующу же и украшающу престол российский церкви Пречистыя Богоматере честнаго Ея успения великому господину святейшему Кир Иоакиму патриарху московскому и всея Руси уже бо ему кормило церковное управляющи бодростию и кротостию своею к десятнице второе лето в то время обители же сея при архимандрите Пахомие з братьею а за труды мастером и всякое исполнение церковное к тому делу иждивеное все из монастырския казны платили во славу Святыя Троицы Отца и Сына и Святаго Духа всем же изографное воображение в духовное наслаждение в вечныя веки аминь».





Фрагменты Храмовоздательной летописи

Текст в клейме на северной стене четверика Троицкого собора

С Богом трудившийся сию святую церковь изографы града Костромы сии суть имена: Гурий Никитин, Сила Савин, Василей Осипов, Василий Козмин, Артемей Тимофеев, Петр Аверкиев, Григорий Григорьев, Марко Назарьев, Василей Миронов, Фома Ермилов, Филип Андреянов, Ефрем Карпов, Макарей Иванов, Василей Васильев, Лука Марков, Гавриил Семенов, Василей Никитин, Федор Ли(пин), (Фе)дор (Фокин)

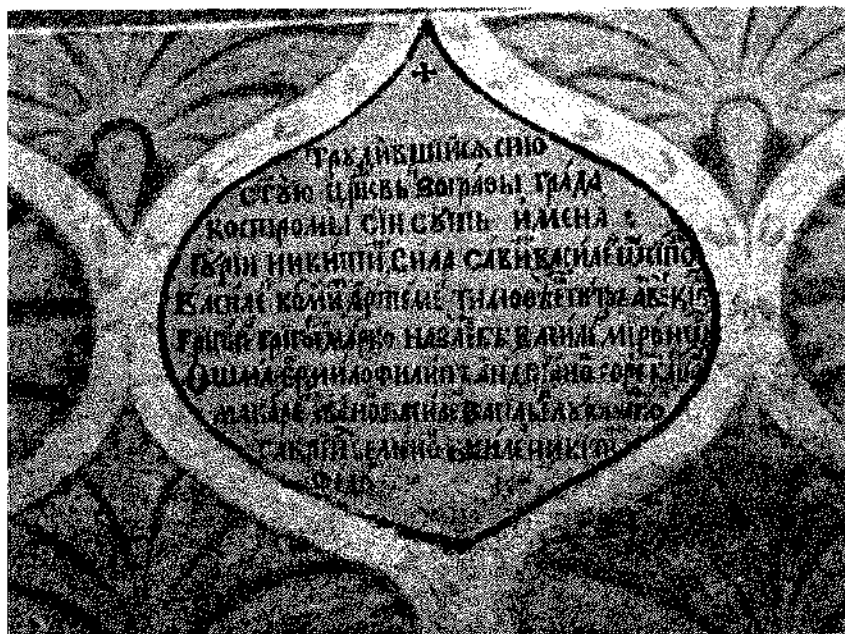

**Текст Строительной надписи 1586 года на камне на южной стене
северной галереи Троицкого собора**

«Лета 7094г.[1586] повелением благовернаго и христолюбиваго и великаго государя царя великаго и князя Федора Ивановича всея Руси самодержца и его благочестивыя и христолюбивыя царицы великия княгини Ирины в третне лето государства его начаты были делати сия святые врата и ограда камена около сеа превеликия лавры Святыя Пребезначалныя Троица Ипацкого монастыря тшанием и верою боярина Дмитрея Ивановича Годунова да боярина конюшево Бориса Федоровича Годунова на память от рода в род по душах своих и по своих родителей в вечный поминок».



Южная стена северной галереи. Фрагмент.
Камень со строительной надписью (1586 г.)

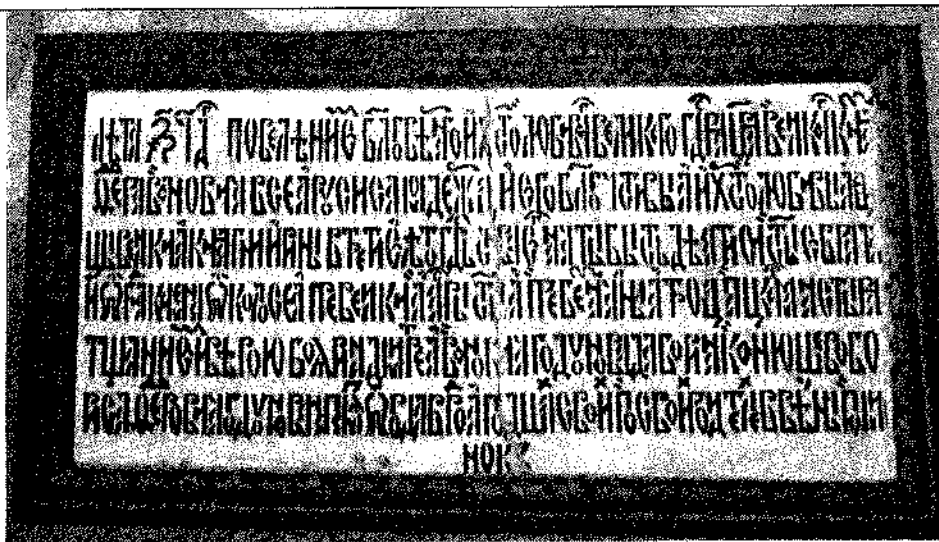

Орнаментальный пояс по всему периметру четверика и алтаря Троицкого собора. Фрагменты.



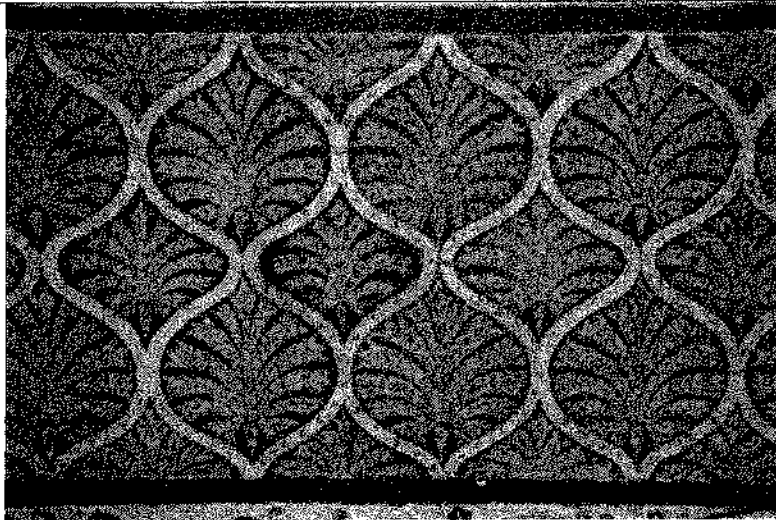

Орнаментальный пояс на стенах галереи

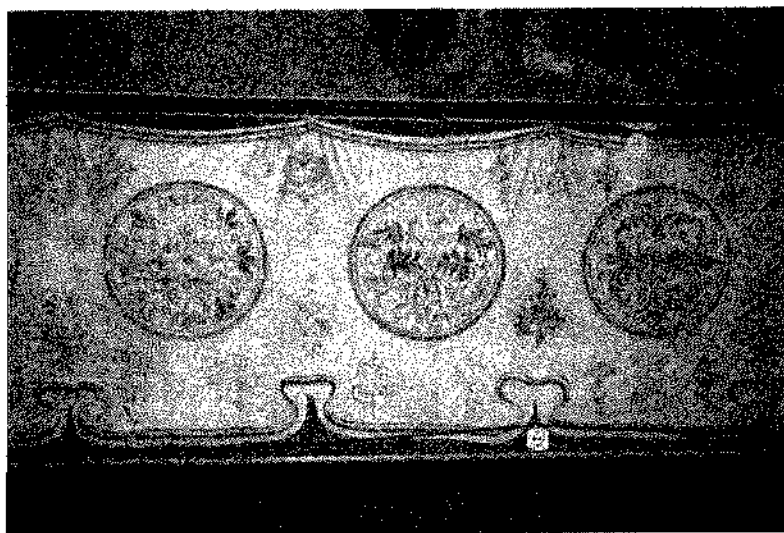

Приложение №7
к предмету охраны объекта
культурного наследия федерального значения
«Ансамбль Ипатьевского монастыря, XVI-XIX вв.:
Троицкий собор», 1652 г.
(Костромская область, г. Кострома, ул. Просвещения, 1)

Иконостас															
	Навершие «Распятие с предстоящими Богородицей и апостолом Иоанном»														
Праотеческий ряд	1	2	3	4	5	6	7	8	9	10	11	12	13	14	15
Пророческий ряд	16	17	18	19	20	21	22	23	24	25	26	27	28	29	30
Деисусный ряд	31	32	33	34	35	36	37	38	39	40	41	42	43	44	45
Праздничный ряд	46	47	48	49	50	51	52	53	54	55	56	57	58	59	
Местный Ряд	60	61	62	63	64	65	66			67	68	69	70		

Праотеческий ряд	Пророческий ряд	Деисусный ряд	Праздничный ряд	Местный ряд
1. Праотец Ной	16. Пророк Наум	31. Иоанн	46. Рождество	60. Богоматерь
2. Праотец Сиф	17. Пророк	Златоуст	Богоматери	Одигитрия
3. Праотец Рувим	18. Пророк	32. Василий	47. Введение во	61. Николай
4. Праотец Иуда	19. Пророк	Великий	храм	Миралийский
5. Праотец Авель	20. Пророк	33. Иоанн	48. Благовещение	62. Архидиакон
6. Праотец Енох	21. Пророк	Богослов	49. Рождество	Стефан
7. Праотец Адам	22. Пророк	34. Апостол	Христово	63. Иоанн
8. Отечество	23. Пророк	Филипп	50. Сретение	Предтеча
9. Праотец Авраам	24. Пророк	35. Апостол	51. Богоявление	64. Чтима
10. Праотец Иаков	25. Пророк	Петр	52. Вход	Тихвинская икона
11. Праотец Семнон	26. Пророк	36. Архангел	Господень в	Божией Матери
12. Праотец Исаак	27. Пророк	Михаил	Иерусалим	65. Богоматерь
13. Праотец Дан	28. Пророк	37. Богоматерь	53. Преображение	Одигитрия
14. Праотец Иов	29. Пророк	38. Спас в Слзах	Господие	66. Царские врата
15. Праотец	30. Пророк	39. Иоанн	54. Распятие	67. Господь
Мельхиседек	Самуил	40. Архангел	55. Воскресение	Вседержитель
	27. Пророк	Гавриил	Христово	68. Святая
	28. Пророк	41. Апостол	56. Вознесение	Троица
	29. Пророк	Павел	57. Святая Троица	69. Воскресение
	30. Пророк	42. Апостол	58. Успение	Совместие во ад
	Иезекиль	Андрей	Богородицы	70. Архидиакон
	Иониль	43. Илатий	59. Воздвижение	Филипп
		Гангрский	Живогворящего	71. Илатий
		44. Митрополит	Креста	Гангрский
		Петр		72. Богоматерь
		45. Митрополит		Печерская
		Алексий		

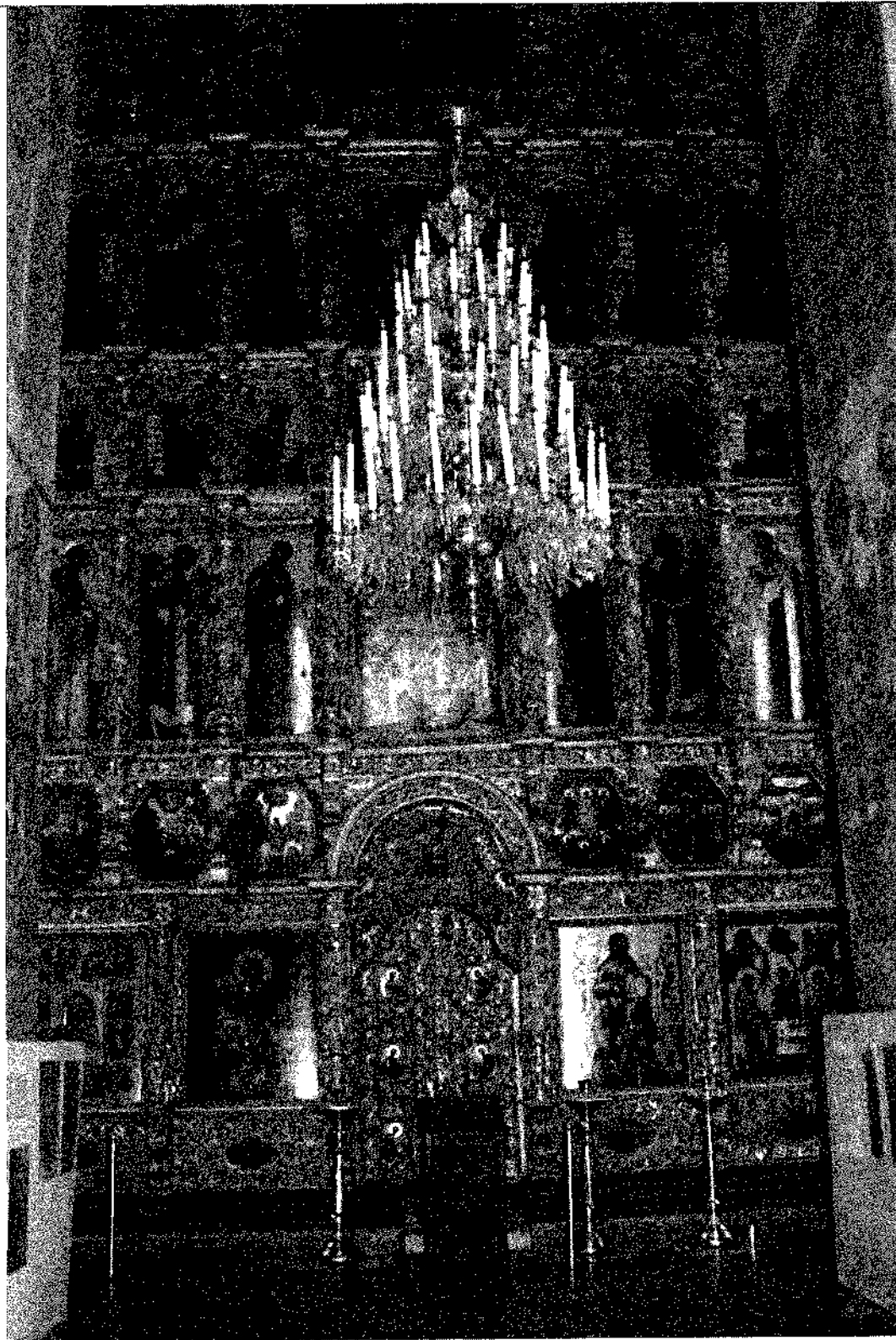

Иконостас в четверике Троицкого собора. Вид с запада. Фрагмент

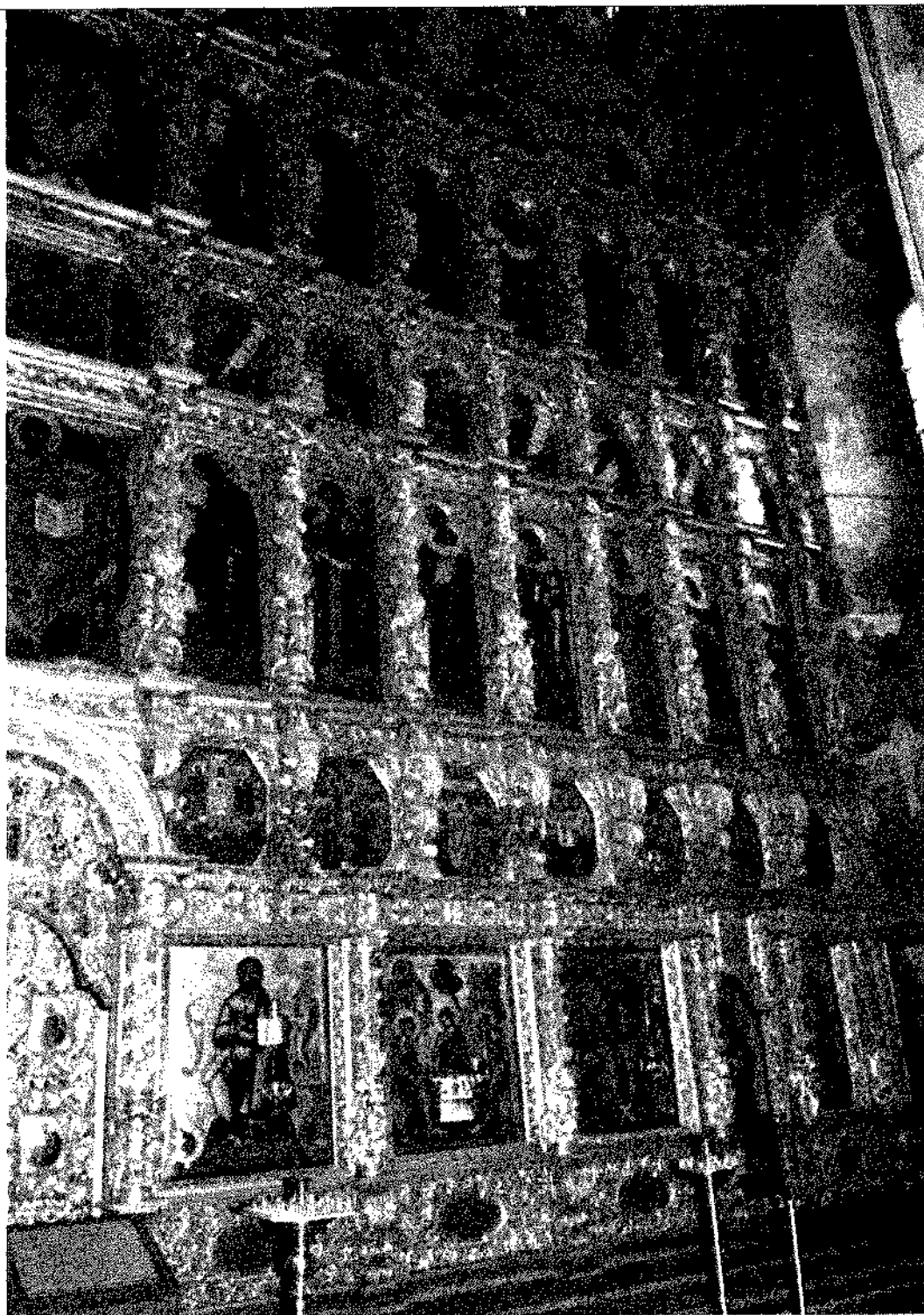

Иконостас в четверике Троицкого собора. Вид с севера. Фрагмент

Приложение №8
к предмету охраны объекта
культурного наследия федерального значения
«Ансамбль Ипатьевского монастыря, XVI-XIX вв.:
Троицкий собор», 1652 г.
(Костромская область, г. Кострома, ул. Просвещения, 1)

Художественный металл

Железные кованые двери второй половины XVI века северного, южного и западного порталов четверика храма

Северные двери

1	2
3	4
5	6
7	8

1. Святая Троица (Ветхозаветная)
2. Рождество Богородицы
3. Пророчество Аввакума о Горе
4. Пророк Геден перед руном

5. Илия Пророк в пустыне
6. Пророк Елисей и его пророчество
7. Еврипид и Плутарх
8. Сивилла и Диоген

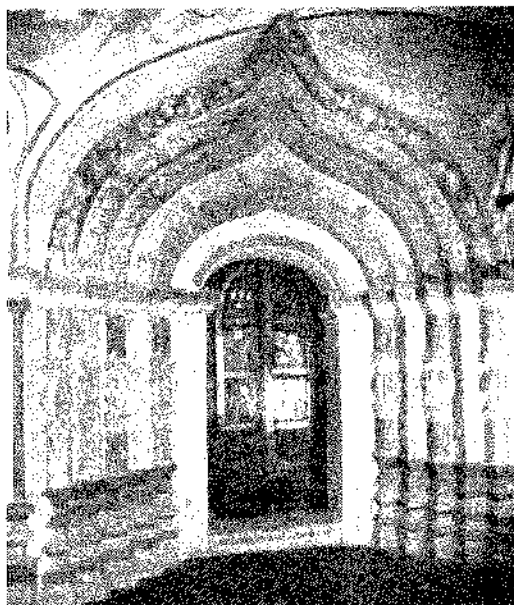

Северные двери. Вид со стороны северной галереи



Северные двери. Обратная сторона.

Южные двери

1	2
3	4
5	6
7	8

1. Благовещение у колодца
2. Устюжское Благовещение
3. Пророк Аарон перед процветшим жезлом
4. Пророк Даниил и пророчество о Горе Нерукосечной

5. Предречение Платона о воплощении Бога
6. Архангел Михаил перед пророком Варлаамом
7. Царица Савская
8. Иисус Сирахов и Сивилла



Южный портал. Вид с южной галереи.

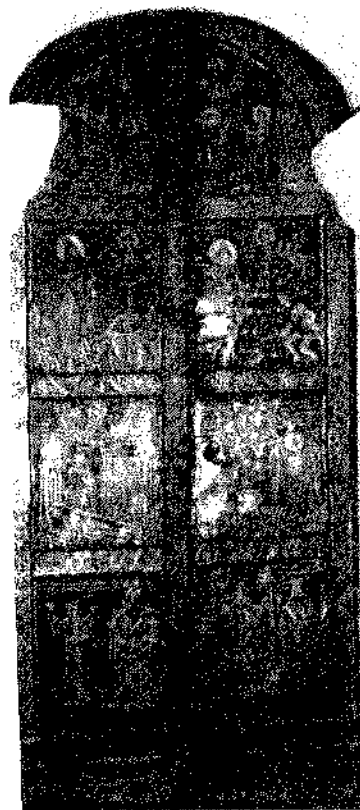

Южные двери.
Вид с южной галереи Троицкого собора



Южные двери.
Вид оборотной стороны со стороны четверика.

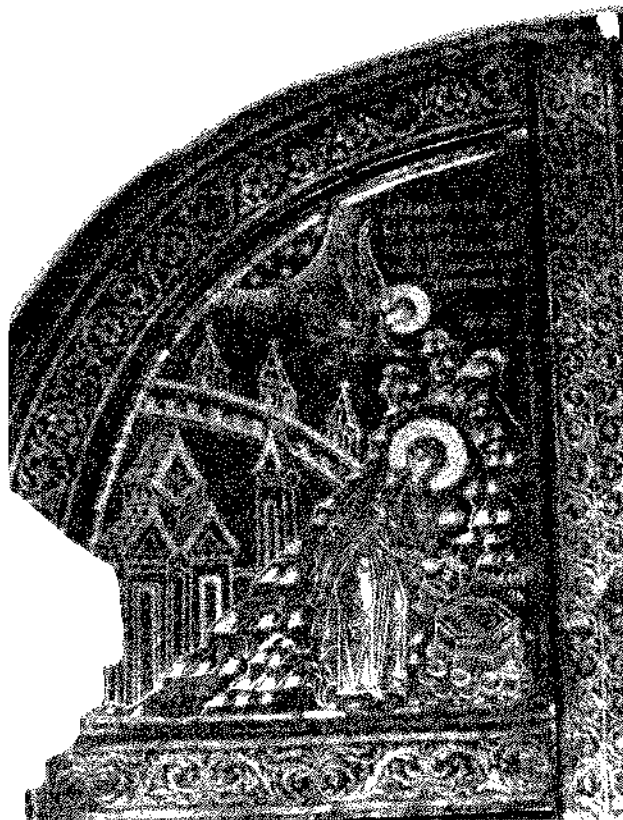

Композиция 1. Благовещение у колодца

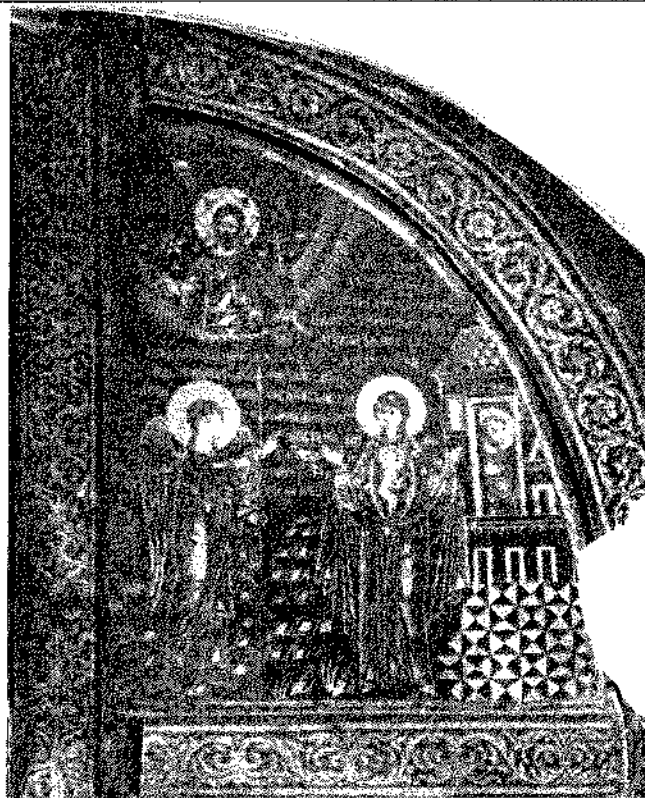

Композиция 2. Устюжское Благовещение



Композиция 6. Архангел Михаил перед пророком Варлаамом

Западные двери

1	2
3	4
5	6
7	8

- 1, 2. –Благовещение
3. Призвание пророка Исаии
4. Пророчество Иезекииля о вратах затворенных
5. Сон Иакова о Лестнице
6. Пророк Моисей перед Неопалимой Купиной
7. Еврипид и Плутарх
8. Сивилла и Диоген

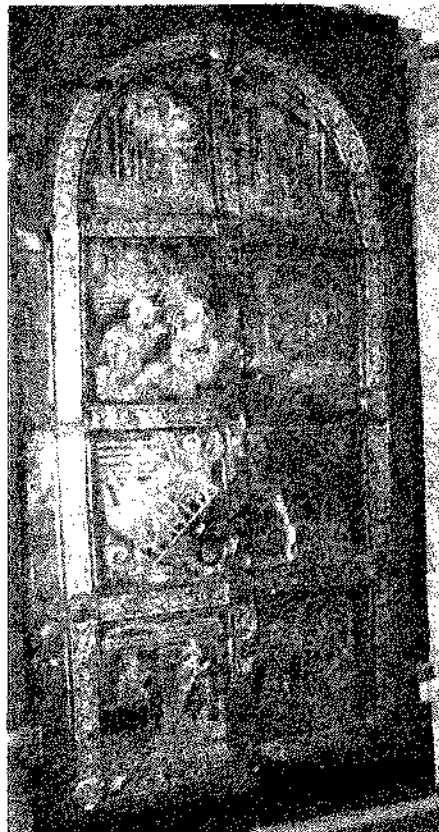

Западные двери. Вид с западной галереи.



Западный портал. Вид со стороны западной галереи.

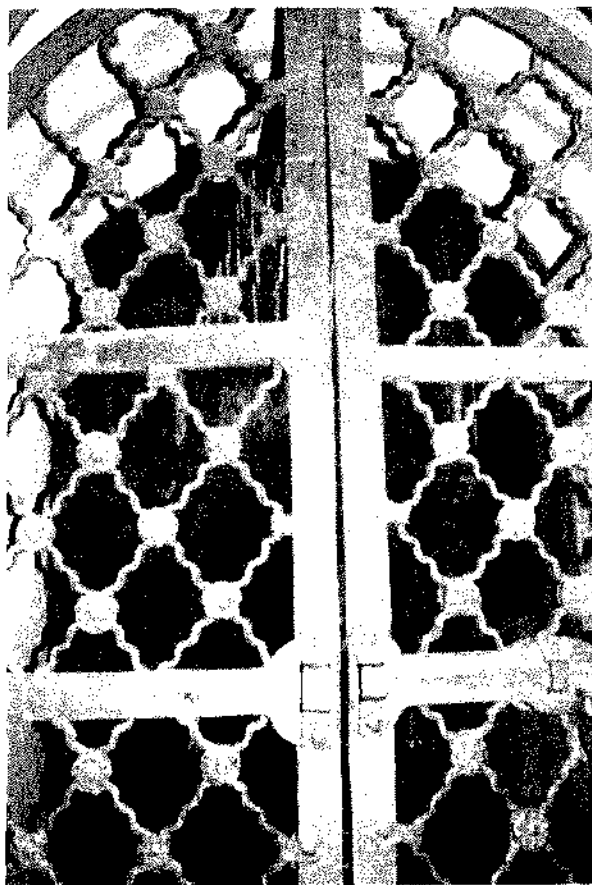

Железные кованые решетки (вторая половина XVII в.) в западном портале.
Фрагмент

**Железные кованые кронштейны для подвесных лампад
над иконами местного ряда иконостаса**



**Портал и железные кованые двери (вторая половина XVII в.)
в южном торце западной галереи**



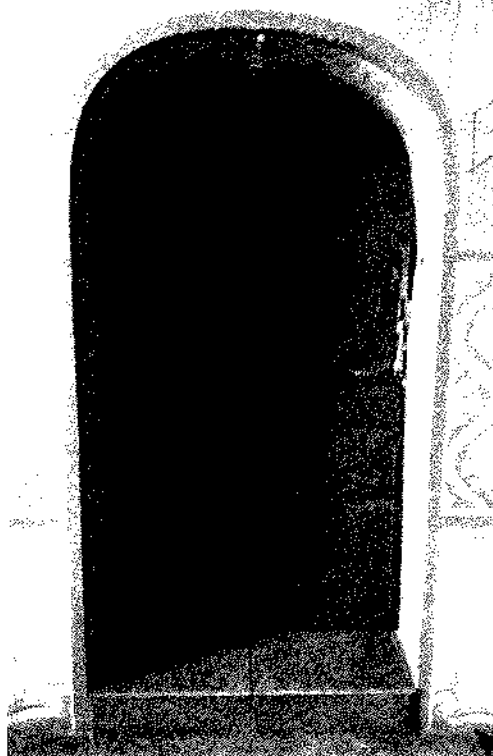

Железные кованые двери (XVII век) во входном проеме
между приделом преподобного Михаила Маленна и Ризницей в южной галерее.
Лицевая сторона.

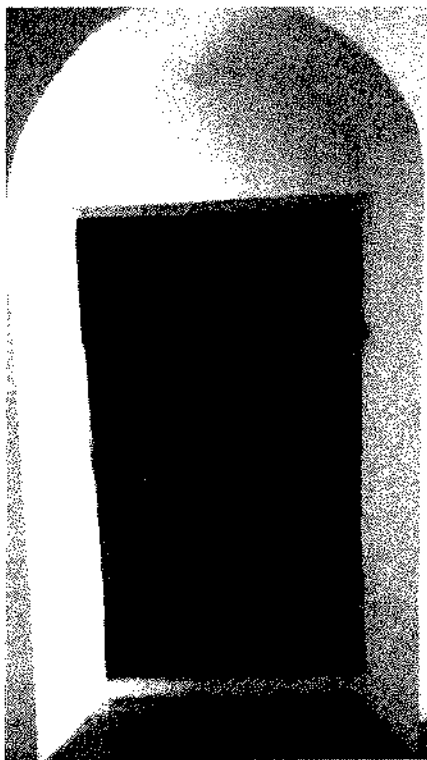

Железные кованые двери (XVII век) во входном проеме
Между приделом Михаила Маленна и Ризницей в южной галерее.
Оборотная сторона.

Приложение №9
к предмету охраны объекта
культурного наследия федерального значения
«Ансамбль Ипатьевского монастыря, XVI-XIX вв.:
Троицкий собор», 1652 г.
(Костромская область, г. Кострома, ул. Просвещения, 1)

**Лестница каменная внутрстенная середины XVII века, её местоположение
(западная стена четверика), конструкция, материал, характер оформления**



Северо-западный угол четверика собора.
Входной проём между четвериком и каменной лестницей внутри западной стены.

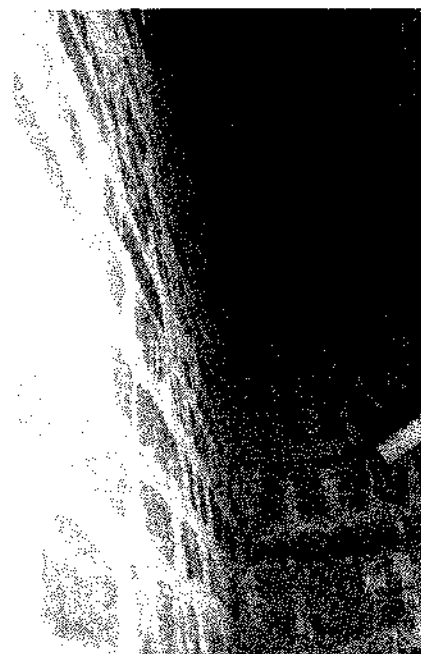

Каменная лестница внутри западной стены четверика. Фрагмент.

Приложение №10
к предмету охраны объекта
культурного наследия федерального значения
«Ансамбль Ипатьевского монастыря, XVI-XIX вв.:
Троицкий собор», 1652 г.
(Костромская область, г. Кострома, ул. Просвещения, 1)

Архитектурно-художественное оформление интерьеров здания

Белокаменные порталы храма и их оформление

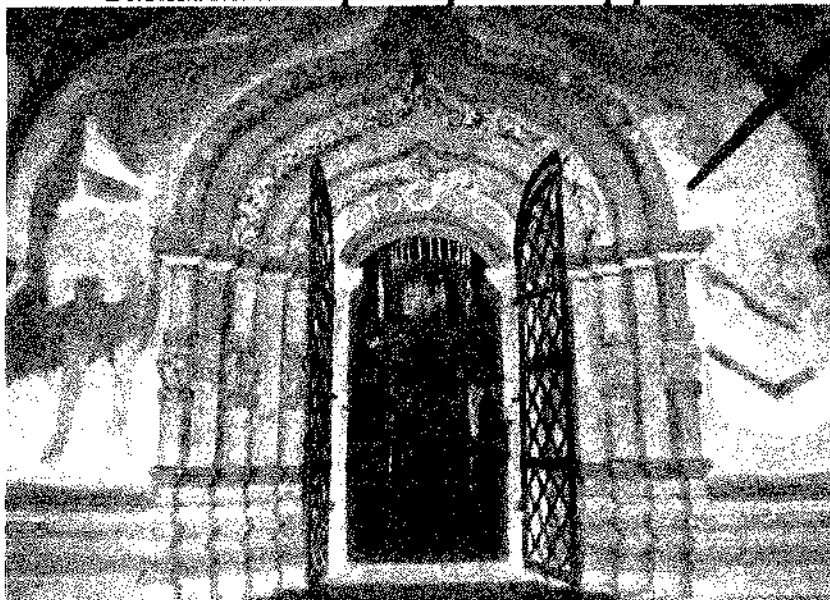

Западный портал
(главный входной проём между четвериком и западной галереей)

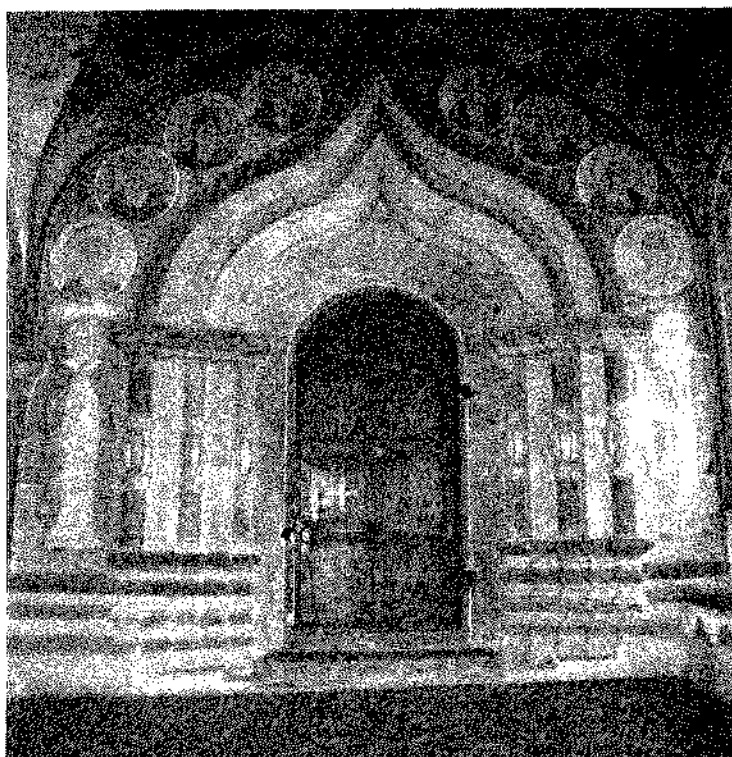

Портал в южном торце западной галереи
(входной проём между западной и южной галереями).

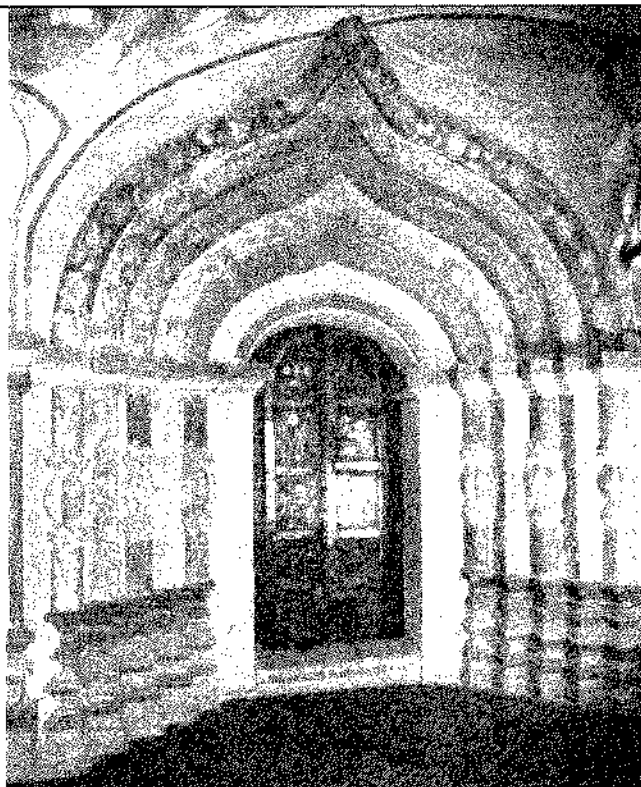

Северный портал
(входной проём между четвериком и северной галереей).

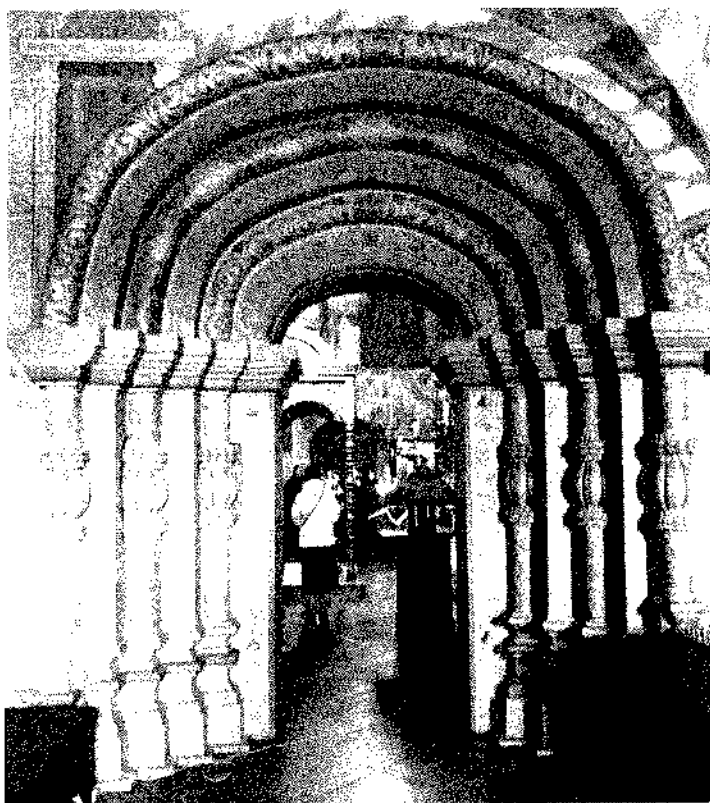

Южный портал
(входной проём между четвериком и южной галереей).

Подоконники из плит натурального камня в оконных проемах галерей



Оконный проём в западной галерее.

**Покрытие полов алтаря, солеи, четверика, северной и западной галерей
керамической плиткой начала XX века**

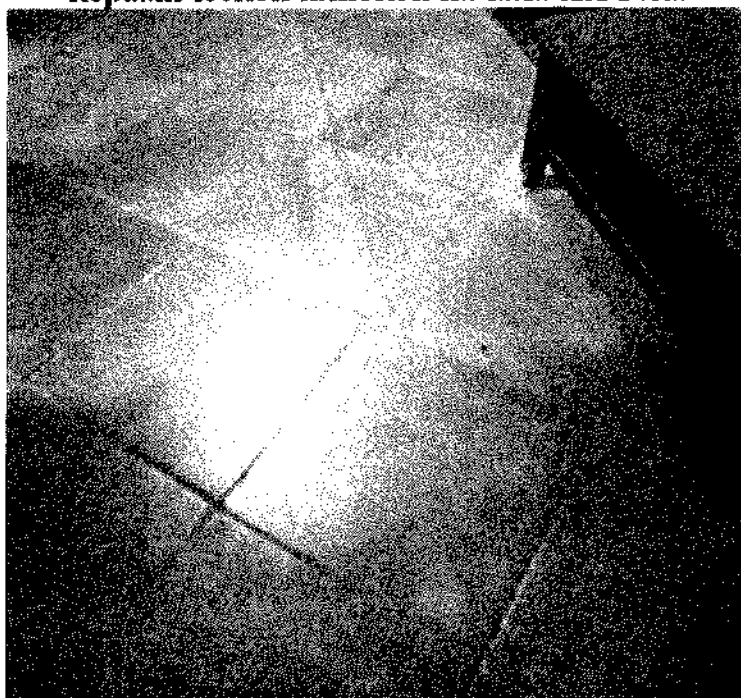

Керамическая плитка на полу четверика собора. Фрагмент.

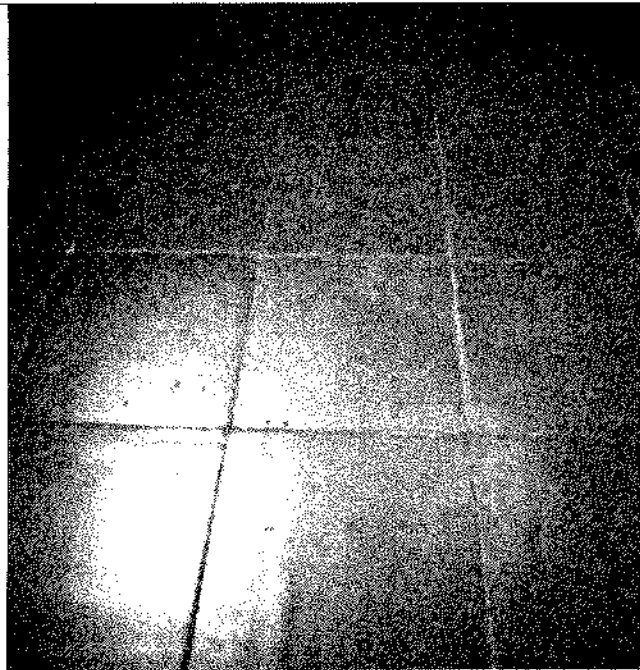

Керамическая плитка на полу четверика собора. Фрагмент.

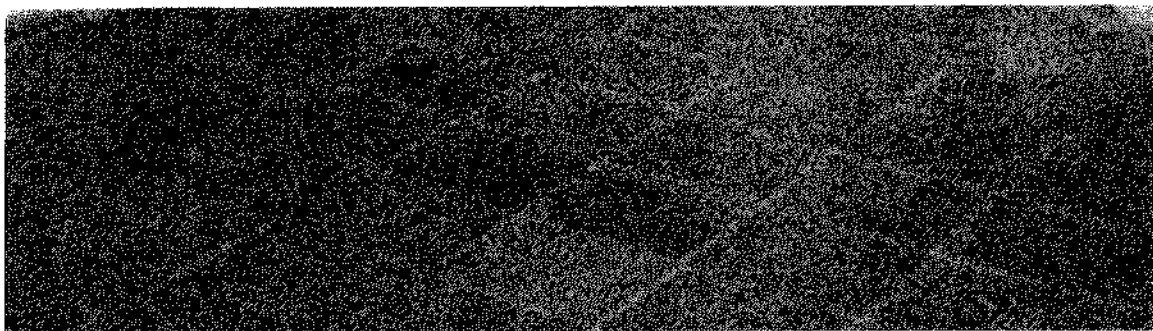

Керамическая плитка на полу северной галереи. Фрагмент.

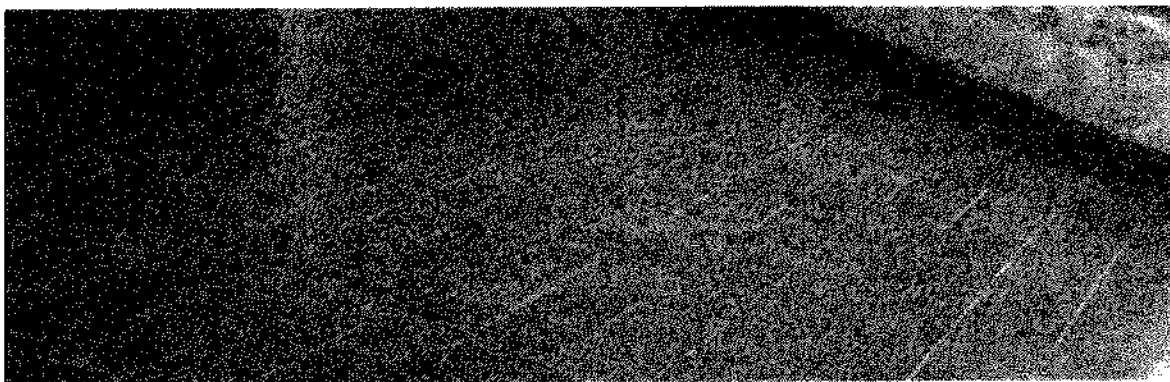

Керамическая плитка на полу западной галереи. Фрагмент.

**Покрытие пола металлическими плитами 1811 г. в помещении Ризницы,
расположенной в южной галерее**

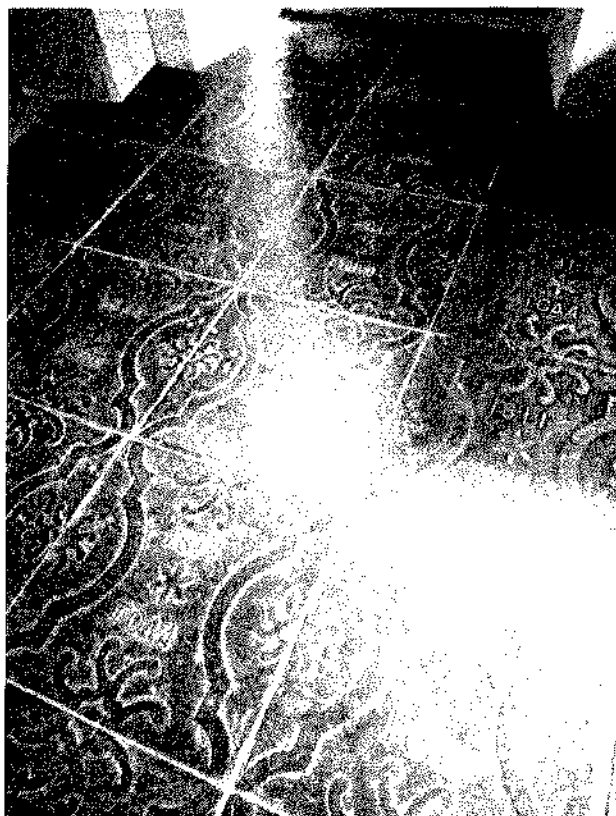

Каменный аналой с темперной росписью в северной галерее



Каменные скамьи в западной и северной галереях

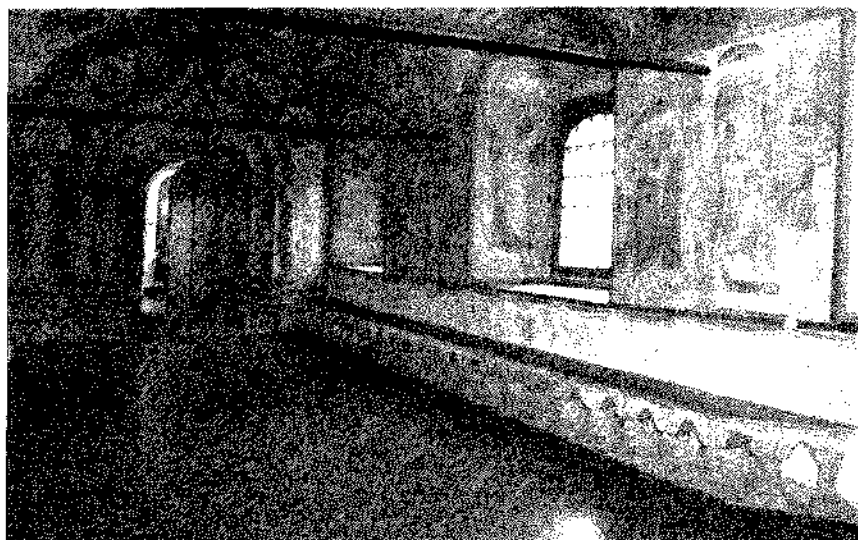

Каменная скамья в западной галерее.



Каменная скамья в северной галерее.

Приложение №1
к предмету охраны объекта
культурного наследия федерального значения
«Ансамбль Ипатьевского монастыря, XVI-XIX вв.:
Троицкий собор», 1652 г.
(Костромская область, г. Кострома, ул. Просвещения, 1)

Усыпальница в подклете западной галереи Троицкого собора



Схема интерьера усыпальницы.

1. «Под сим камнем погребено тело господина коллежского советника и кавалера Осипа Матвеевича Крюкова, который присутствовал в Костромской уголовной палате советник. Житие его было... .. Скончался 1722 года ноября 9 дня оставя горесть и печаль своим супруге и детям».
2. «Лета 7069 (1560) месяца ноября в 1 день на память святых чудотворцев бессеребренников Козьмы и Дамиана преставился раб Божий Василий Осипович Годунов».
3. «Лета 7130 (1622) февраля в 10 день на память святого мученика Харлампия преставился раб Божий околь(ничий) Никита Годунов в (ино)цех Ниф(онт)».
4. «Лета 7083 (1575) марта 8 день погребен Тимофей Дмитриевич Годунов».
5. «... .. В сем гробе положен схимонах Иосиф в мире Иоан Иванович Шетнев в лето 7195 (1687) октября в 1 день».
6. «Лета 7191 (1683) марта в 4- день преставился раб Божий инок схимник Иона Пикин Пустобояров».
7. Каменная гробовая колода. Извлечена из погребения в годуновской усыпальницы во время перестройки церкви Рождества Богородицы в 1864 г.
8. «Преставился раб Божий Григорий Хрисанфов 6092 (1584) мая день 6».
9. Текст на боковой поверхности не читается..



Усыпальница. Вид с севера.

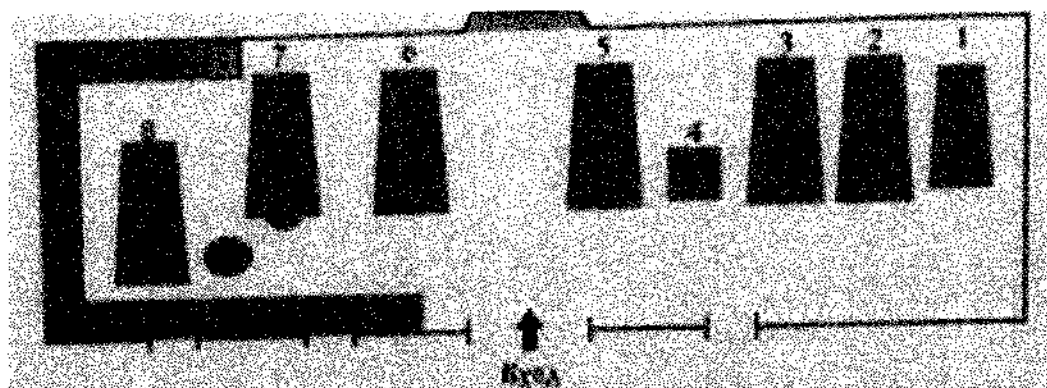
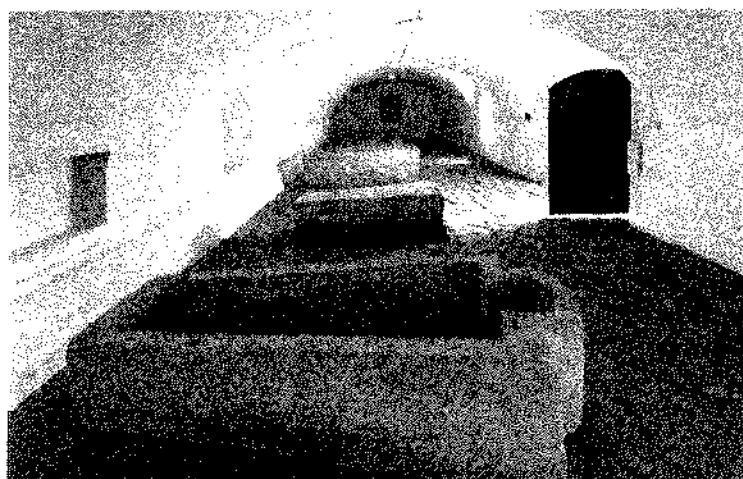

Надгробие 1.

Текст на левом боковом торце: «Под сим камнем погребено тело господина коллежского советника и кавалера Осипа Матвеевича Крюкова, который присутствовал в Костромской уголовной палате советник. Житие его было... .. Скончался 1722 года ноября 9 дня оставя горесть и печаль своим супруге и детям».



Надгробие 2.

Текст на верхней поверхности: «Лета 7069 (1560) месяца ноября в 1 день на память святых чудотворцев бессеребренников Козьмы и Дамизана преставился раб Божий Василий Осипович Годунов».

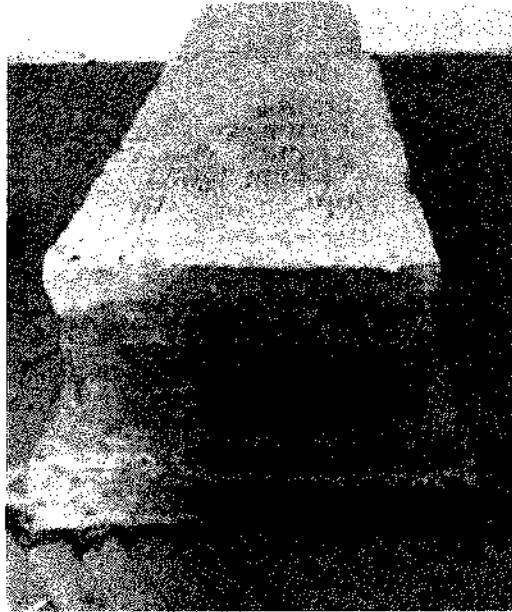

Надгробие 3.

Текст на верхней поверхности: «Лета 7130 (1622) февраля в 10 день на память святого мученика Харлампия преставился раб Божий околь(ничий) Никита Годунов в (ию)цех Ниф(онт)».



Надгробие 4.

Текст на верхней поверхности: «Лета 7083 (1575) марта 8 день погребен Тимофей Дмитриевич Годунов».

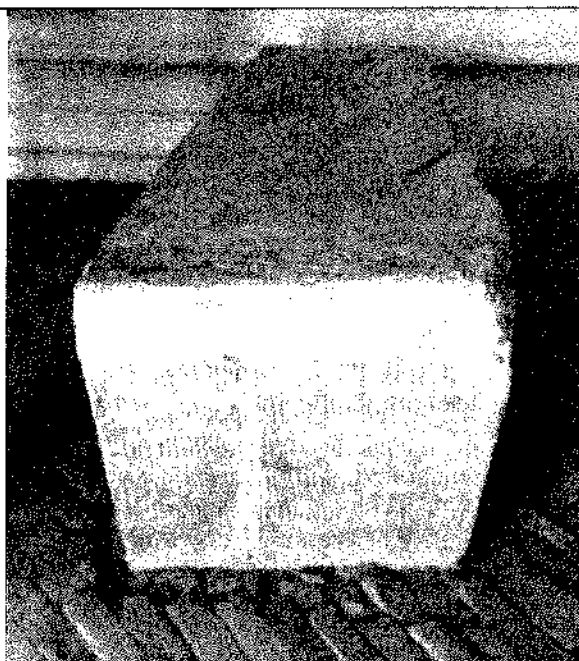

Надгробие 5.

Текст на правом торце: «... .. В сем гробе положен схимонах Иосиф в мире Иоан Иванович Шетнев в лето 7195 (1687) октября в 1 день».



Надгробие 6.

Текст на правом торце: «Лета 7191 (1683) марта в 4- день преставился раб Божий инок схимник Иона Пикин Пустобояров».



7. Каменная гробовая колода.

Извлечена из погребения в одной из годуновских усыпальниц во время перестройки церкви Рождества Богородицы в 1864 году.



Надгробие 8.

Текст на верхней поверхности: «Преставился раб Божий Григорий Хрисанфов 6092 (1584) мая день 6».

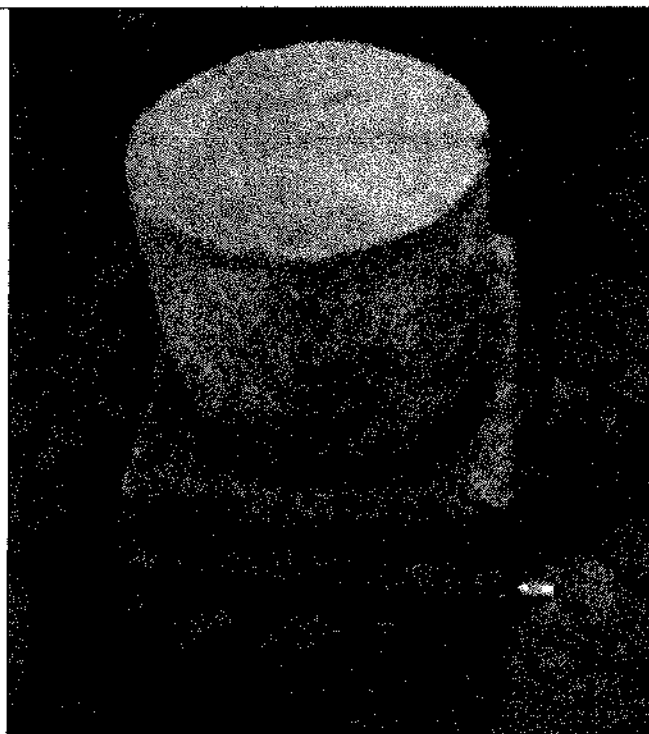

Надгробие 9

Текст на боковой поверхности не читается.



Усыпальница. Пол красно-кирпичной торцовой кладки. Фрагмент.

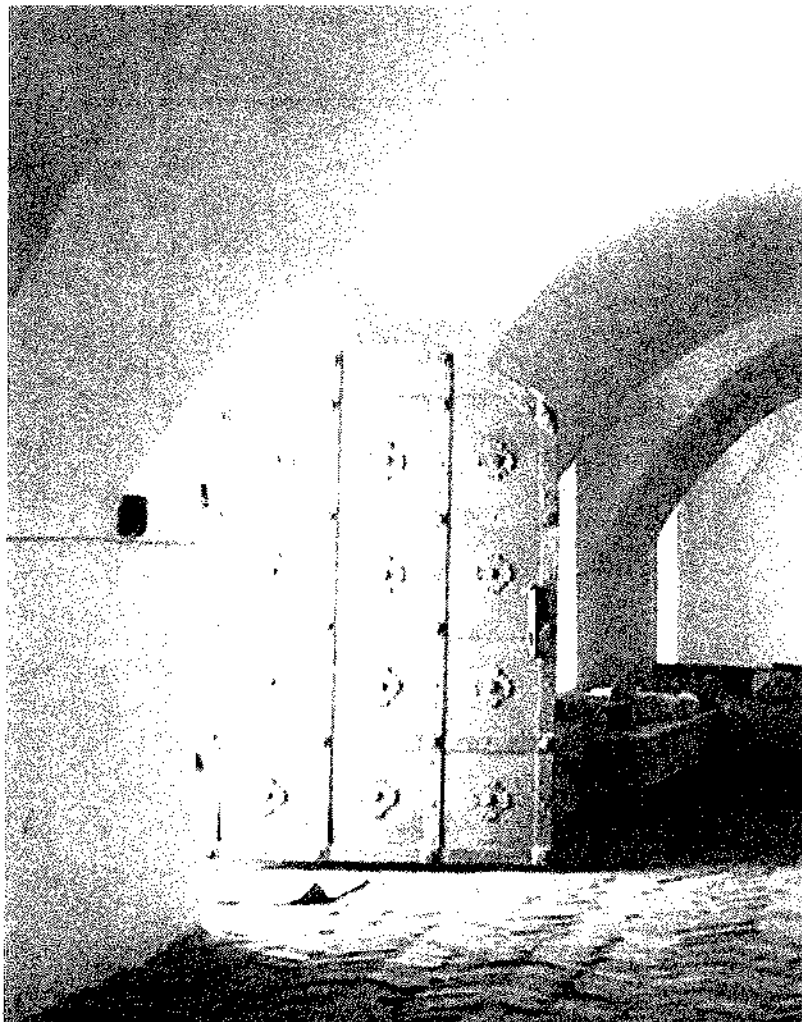

Железная кованая входная дверь (вт. пол. XVII в.) в Усыпальницу.