



ПРАВИТЕЛЬСТВО КАЛУЖСКОЙ ОБЛАСТИ

ПОСТАНОВЛЕНИЕ

01 июля 2019 г.

№ 407

О внесении изменений в постановление Правительства Калужской области от 12.02.2019 № 93 «Об утверждении государственной программы Калужской области «Развитие профессионального образования и науки в Калужской области»

В соответствии с Законом Калужской области «О нормативных правовых актах органов государственной власти Калужской области» Правительство Калужской области **ПОСТАНОВЛЯЕТ:**

1. Внести в приложение «Государственная программа Калужской области «Развитие профессионального образования и науки в Калужской области» к постановлению Правительства Калужской области от 12.02.2019 № 93 «Об утверждении государственной программы Калужской области «Развитие профессионального образования и науки в Калужской области» (далее – Программа) следующие изменения:

1.1. Раздел 3 «Обобщенная характеристика основных мероприятий государственной программы» Программы дополнить абзацем следующего содержания:

«В целях реализации перечня мероприятий подпрограмм государственной программы, осуществляемых в рамках региональных проектов, региональным координатором утверждено министерство образования и науки Калужской области.»

1.2. Дополнить раздел 3 «Обобщенная характеристика основных мероприятий государственной программы» Программы приложением «Перечень мероприятий, реализуемых в рамках региональных проектов» согласно приложению к настоящему постановлению.

2. Настоящее постановление вступает в силу со дня его официального опубликования.

Губернатор Калужской области

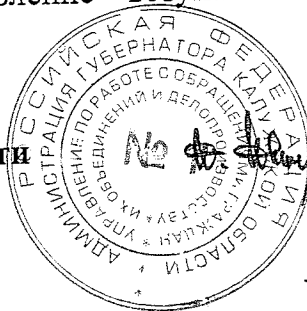

А.Д. Артамонов

Приложение
к постановлению
Правительства Калужской области
от 01.07.2019 г. № 407

«Приложение
к разделу 3 «Обобщенная характеристика
основных мероприятий государственной программы»
государственной программы Калужской области
«Развитие профессионального образования
и науки в Калужской области»

Перечень мероприятий, реализуемых в рамках региональных проектов

№ п/п	Наименование мероприятия	Сроки реализации	Участник подпрограммы	Источники финансирования	Принадлежность мероприятия к проекту (наименование проекта)
1	Создание центра опережающей профессиональной подготовки в Калужской области (в соответствии с приложением № 1 к настоящему перечню)	2020 - 2022	МОН КО	Федеральный бюджет, областной бюджет	Региональный проект Калужской области «Молодые профессионалы (повышение конкурентоспособности и профессионального образования)»
2	Создание в Калужской области центров непрерывного повышения профессионального мастерства педагогических работников и центра оценки профессионального мастерства и квалификаций педагогов (в соответствии с приложением № 2 к настоящему перечню)	2020 - 2022	МОН КО	Федеральный бюджет, областной бюджет	Региональный проект «Учитель будущего»

Мероприятия по созданию центра опережающей профессиональной подготовки в Калужской области

Комплекс мер (дорожная карта) по созданию и функционированию центра опережающей профессиональной подготовки в Калужской области

№	Наименование мероприятия	Ответственный	Результат	Срок
1.	Утверждено должностное лицо в составе регионального ведомственного проектного офиса, ответственное за создание и функционирование центра опережающей профессиональной подготовки (далее – ЦОПП)	Министерство образования и науки Калужской области	Приказ министерства образования и науки Калужской области	25 августа года, предшествующего году получения субсидии
2.	Утверждён медиаплан ЦОПП	Министерство образования и науки Калужской области	Приказ министерства образования и науки Калужской области	1 октября года, предшествующего году получения субсидии, далее ежегодно
3.	Утверждено Положение о деятельности ЦОПП	Министерство образования и науки Калужской области	Приказ министерства образования и науки Калужской области	1 октября года, предшествующего году получения субсидии
4.	Согласованы и утверждены дизайн-проект и зонирование ЦОПП	Министерство образования и науки Калужской области, ведомственный проектный офис нацпроекта «Образование», Минпросвещения России	Письмо Минпросвещения России /Письмо ведомственного проектного офиса/приказ министерства образования и науки Калужской области	30 октября года, предшествующего году получения субсидии
5.	Сформирован и согласован перечень оборудования для оснащения ЦОПП	Министерство образования и науки Калужской области, Минпросвещения России	Письмо Минпросвещения России/приказ министерства образования и науки Калужской области	1 ноября года, предшествующего году получения субсидии
6.	Представлена информация об объёмах средств	Министерство образования и науки Калужской области	Письмо министерства	30 ноября года, предшествующего

	операционных расходов на функционирование ЦОПП по статьям расходов	науки Калужской области, Минпросвещения России	образования и науки Калужской области	году получения субсидии, далее ежегодно
7.	Заключено дополнительное соглашение по реализации регионального проекта «Молодые профессионалы» на территории субъекта Российской Федерации в подсистеме управления национальными проектами государственной интегрированной информационной системы управления общественными финансами «Электронный бюджет»	Министерство образования и науки Калужской области	Дополнительное соглашение	5 февраля года получения субсидии, далее ежегодно (при необходимости)
8.	Заключено финансовое соглашение в подсистеме управления национальными проектами государственной интегрированной информационной системы управления общественными финансами «Электронный бюджет»	Правительство Калужской области	Финансовое соглашение	15 февраля года получения субсидии, далее ежегодно (при необходимости)
9.	Объявлены закупки товаров, работ, услуг для создания ЦОПП	Государственное профессионально образовательное учреждение Калужской области «Калужский техникум электронных приборов» (далее – ГБПОУ КО «Калужский техникум электронных приборов»)	Извещение о проведении закупок	25 февраля года получения субсидии
10.	Определение перечня компетенций опережающей профессиональной	Министерство образования и науки Калужской области	Перечень компетенций опережающей профессионально	1 октября года, предшествующего году получения субсидии

	подготовки		й подготовки	
11.	Утверждение перечня компетенций опережающей профессиональной подготовки	Министерство образования и науки Калужской области	Приказ министерства образования и науки Калужской области	1 ноября года, предшествующего году получения субсидии
12.	Разработка технического задания на создание цифровой платформы ЦОПП	Министерство образования и науки Калужской области	Техническое задание	30 ноября года, предшествующего году получения субсидии
13.	Определение требований к руководителю и ключевым позициям административного и основного персонала ЦОПП	ГБПОУ КО «Калужский техникум электронных приборов»	Объявления о конкурсе на замещение вакантных должностей в ЦОПП, должностные инструкции сотрудников ЦОПП	1 октября года, предшествующего году получения субсидии
14.	Комплектование штата ЦОПП	ГБПОУ КО «Калужский техникум электронных приборов»	Приказы ГБПОУ КО «Калужский техникум электронных приборов» о назначении на должность сотрудников ЦОПП	1 января года получения субсидии
15.	Повышение квалификации (профмастерства) сотрудников ЦОПП	ГБПОУ КО «Калужский техникум электронных приборов»	Свидетельство о повышении квалификации, отчёт по программам переподготовки кадров	Согласно отдельному графику
16.	Завершено приведение площадок ЦОПП; доставлено, установлено, налажено оборудование	ГБПОУ КО «Калужский техникум электронных приборов»	Акты приёмки работ, товарные накладные	25 августа года получения субсидии
17.	Получена лицензия образовательной деятельности ЦОПП (при необходимости)	ГБПОУ КО «Калужский техникум электронных приборов»	Лицензия на реализацию образовательных программ дополнительного образования детей и взрослых	25 августа года получения субсидии
18.	Проведён мониторинг оснащения средствами обучения и приведения площадки ЦОПП в	Министерство образования и науки Калужской области,	Письмо министерства образования и науки Калужской	30 августа года получения субсидии

	соответствии с фирменным стилем	ведомственный проектный офис	области с приложением информации, в том числе фотоотчёта, согласно форме отчёта	
19.	Разработка программ опережающей профессиональной подготовки	ГБПОУ КО «Калужский техникум электронных приборов», ЦОПП	Утвержденные программы опережающей профессиональной подготовки	март года получения субсидии
20.	Реализация программ опережающей профессиональной подготовки	Министерство образования и науки Калужской области, ГБПОУ КО «Калужский техникум электронных приборов», ЦОПП	Приказы о начале и завершении обучения (проведении итоговой аттестации) по программам опережающей профессиональной подготовки	декабрь года получения субсидии
21.	Открытие ЦОПП в единый день	Министерство образования и науки Калужской области	Информационное освещение в СМИ	1 сентября года получения субсидии

Описание центра опережающей профессиональной подготовки, создаваемого в Калужской области

1. Обоснование потребности в реализации мероприятий по созданию и функционированию центра опережающей профессиональной подготовки в Калужской области

Необходимость создания центров опережающей профессиональной подготовки (далее - ЦОПП) предусмотрена подпунктом «в» пункта 1 перечня поручений Президента Российской Федерации по итогам рабочей поездки в Свердловскую область в апреле 2018 года (№ Пр-580), обусловлена достижением результата 1.3 федерального проекта «Молодые профессионалы (Повышение конкурентоспособности профессионального образования)» паспорта национального проекта «Образование», а также региональными проектами, направленными на достижение целей национального проекта: модернизацию профессионального образования, в том числе посредством внедрения адаптивных, практико-ориентированных и гибких образовательных программ; содействие глобальной конкурентоспособности профессионального образования.

Создание центров опережающей профессиональной подготовки, предусматривает предоставление им возможности:

- использования совместно с другими профессиональными образовательными организациями современного оборудования для подготовки, переподготовки и повышения квалификации граждан по наиболее востребованным и перспективным профессиям на уровне, соответствующем стандартам «Ворлдскиллс», в том числе по программе ускоренного обучения;

- реализации программ повышения квалификации педагогов и мастеров производственного обучения профессиональных образовательных организаций;

- проведения демонстрационного экзамена по стандартам «Ворлдскиллс» для лиц, освоивших образовательные программы среднего профессионального образования;

- осуществления мероприятий по профессиональной ориентации лиц, обучающихся в общеобразовательных организациях, а также обучения их первой профессии.

Целью создания ЦОПП в Калужской области является обеспечение современного качества профессиональной подготовки и переподготовки рабочих кадров и специалистов для приоритетных отраслей высокотехнологичного производства с использованием механизмов государственно-частного партнерства.

Экономика Калужской области сохраняет устойчивые темпы роста. В соответствии с результатами национального рейтинга состояния инвестиционного климата субъектов Российской Федерации 2019 года Калужская область занимает 4 место, поднявшись за год на 9 позиций. Калужская область остается одним из наиболее инвестиционно привлекательных регионов Российской Федерации.

В предстоящий среднесрочный период 2019 - 2021 годов прогнозируется прирост инвестиций в основной капитал. Это объясняется улучшением общего инвестиционного климата, увеличением объема инвестиционных вложений уже существующих предприятий, осуществляющих модернизацию и расширение производства, а также вложениями новых инвесторов.

Общий объем инвестиций в 2019 году составит 83,3 млрд. рублей в базовом варианте, 87,1 млрд. рублей - в целевом, темп роста в сопоставимых ценах - 98,6 - 100,7%.

К 2021 году при условии улучшения экономической ситуации, увеличения инвестиционной активности прогнозируется увеличение объема инвестиций. В 2021 году

объем инвестиций в базовом варианте возрастет до 85,6 млрд. рублей, в целевом варианте развития экономики - до 97,5 млрд. рублей, темп роста в сопоставимых ценах составит 101,5 - 101,8% соответственно.<1>.

В Калужской области сегодня созданы и развиваются следующие инновационные кластеры: фармацевтический, автомобилестроения, композиционных материалов, информационных технологий, ядерных технологий, туристско-рекреационный, транспортно-логистический, образования и науки.

Таковыми же опережающими темпами необходимо обеспечивать и развитие кадрового потенциала, соответствующего требованиям современных технологий.

Обеспечить решение задачи поможет создание в Калужской области ЦОПП, основной задачей которого станет повышение эффективности профессионального обучения, что обусловлено внедрением цифровой экономики и высокой скоростью изменения промышленных технологий.

Деятельность ЦОПП будет основана на ряде важных преимуществ профессионального обучения:

- сокращение сроков обучения/переподготовки/повышения квалификации рабочих кадров (продолжительностью не более 6 месяцев);
- оперативное реагирование на мировые тренды и новые технологии в части создания гибких, практико-ориентированных образовательных программ, адаптированных под конкретного заказчика;
- актуальная профориентация и освоение новых квалификаций;
- обеспечение возможности построения индивидуальных образовательных траекторий обучающихся.

На базе ЦОПП будет осуществляться прогнозирование и мониторинг кадровых потребностей региона, профессиональная ориентация школьников, включая обучение первой профессии, проведение итоговой аттестации обучающихся по программам среднего профессионального образования с использованием механизма демонстрационного экзамена.

Деятельность ЦОПП будет базироваться на действующей системе профессионального образования и профессионального обучения в Калужской области.

<1> Постановление Правительства Калужской области от 30.08.2018 г. № 518 «О прогнозе социально-экономического развития Калужской области на 2019 год и на плановый период 2020 и 2021 годов»

Система профессионального образования Калужской области

Для обеспечения качества профессионального обучения в ЦОПП будут использоваться коллективные ресурсы материально-технической базы и педагогического состава системы профессионального образования Калужской области в формате сетевого обучения.

В настоящее время система среднего профессионального образования Калужской области включает 30 профессиональных образовательных организаций, из них: 23 - государственных образовательных организаций (19 – подведомственны министерству образования и науки Калужской области, 2 - министерству культуры Калужской области, и 2 - министерству здравоохранения Калужской области) и 7 - негосударственных. В профессиональных образовательных организациях, расположенных на территории Калужской области, по программам среднего профессионального образования обучается

около 16 тыс. студентов, из них около 12 тыс. чел. в профессиональных образовательных организациях, подведомственных министерству образования и науки Калужской области. Реализуются свыше 80 профессий и специальностей среднего профессионального образования, при этом 70 % ПОО осуществляют подготовку кадров по ТОП-50, что значительно выше федерального показателя (52%).

На базе этих организаций функционируют 2 многофункциональных центра прикладных квалификаций (далее - МЦК) (в области автомобилестроения и строительства), 8 центров проведения демонстрационного экзамена («IT- решения для бизнеса на платформе «1С: Предприятие 8», «Мехатроника», «Предпринимательство», «Ветеринария», «Веб-дизайн и разработка», «Электроника», «Парикмахерское искусство», «Преподавание в младших классах»), 1 специализированный центр компетенций (по компетенции – «Предпринимательство»). На базе многофункциональных центров прикладных квалификаций осуществляется профессиональное обучение и переподготовка взрослого населения.

Также на территории Калужской области образовательную деятельность по программам высшего образования осуществляют 11 образовательных организаций высшего образования, в том числе 1 государственный вуз (Калужский государственный университет им. К.Э. Циолковского) и 7 филиалов государственных вузов федерального подчинения, 2 негосударственных вуза и 1 филиал негосударственного вуза.

Разработана региональная модель сетевого взаимодействия образовательных организаций (МЦК по строительству, Региональные центры компетенций по 6 направлениям ТОП-50 (машиностроение, электроника, информационные технологии, строительство, сфера услуг).

В Калужской области определен региональный перечень наиболее перспективных и востребованных на рынке труда Калужской области профессий и специальностей, требующих среднего профессионального образования (ТОП-Регион) (приказ министерства труда и социальной защиты Калужской области от 28.12.2018 № 3868-п), профессии и специальности из которого реализуют 100 % ПОО.

Численность преподавателей и мастеров производственного обучения в государственных профессиональных образовательных организациях Калужской области - 980 человек, из них 77 имеют сертификат эксперта Ворлдскиллс; более 30% прошли стажировку на предприятиях реального сектора экономики.

С 2018 года в Калужской области осуществляется апробация демонстрационного экзамена по стандартам Ворлдскиллс Россия (далее – Демонстрационный экзамен) в качестве промежуточной аттестации. Демонстрационный экзамен состоялся на четырех площадках, аккредитованных Союзом «Агентство развития профессиональных сообществ и рабочих кадров «Молодые профессионалы» (Ворлдскиллс Россия)» в качестве Центров проведения демонстрационного экзамена (далее – ЦПДЭ), по компетенциям: «IT- решения для бизнеса на платформе «1С: Предприятие 8», «Предпринимательство», «Ветеринария», «Веб-дизайн и разработка».

В сравнении с 2018 годом количество компетенций демонстрационного экзамена в 2019 году увеличилось в два раза (8 компетенций), в том числе на площадке ГБПОУ КО «Калужский техникум электронных приборов» по компетенциям «Веб-дизайн и разработка» и «Электроника».

Калужская область является участником движения Ворлдскиллс с 2015 года. Региональные чемпионаты проводятся с 2016 года. Число компетенций, количество участников и экспертов постоянно растет. В 2016 году чемпионат проводился по 11 компетенциям, общее количество конкурсантов - 81 человек, экспертов - 83 человека.

В 2019 году региональный чемпионат будет проводиться по 26 компетенциям, в нем примут участие около 200 конкурсантов.

В 2017 году преподаватель Калужского колледжа экономики и технологий стал сертифицированным экспертом движения «Ворлдскиллс Россия». Сертификация эксперта позволила выполнить одно из условий аккредитации специализированного центра компетенций, и в 2017 году был аккредитован специализированный центр компетенций по предпринимательству, созданный на базе Калужского колледжа экономики и технологий.

Для решения задач в области подготовки квалифицированных кадров в Калужской области реализуется государственная программа Калужской области «Развитие профессионального образования и науки в Калужской области», утвержденная постановлением Правительства Калужской области от 12.02.2019 № 93 (далее - государственная программа), рассчитанная на период 2019-2024 годы. Выполнение государственной программы позволяет укрепить и расширить учебно-материальную базу ПОО, обеспечить сбалансированность между структурой и объемами подготовки специалистов и потребностями регионального рынка труда, обеспечить соответствие уровня квалификации инженерно-педагогического состава организаций технического и технологическому уровню современного производства, привлечь работодателей к активному сотрудничеству в области подготовки кадров.

Ежегодно в профессиональные образовательные организации, подведомственные министерству образования и науки Калужской области, поступает около 4 тыс. человек, открываются новые и перспективные профессии и специальности в соответствии с новыми актуализированными федеральными государственными образовательными стандартами (ФГОС СПО ТОП-50). Профессиональными образовательными организациями пролицензированы, открыты в 2018/2019 учебном году: «Монтаж, техническое обслуживание и ремонт электронных приборов и устройств», «Мастер отделочных строительных и декоративных работ», «Оператор станков с программным управлением», «Токарь на станках с числовым программным управлением»; «Эксплуатация и ремонт сельскохозяйственной техники», «Информационные системы и программирование» и др.

Выпуск обучающихся профессиональных образовательных организаций в 2018 году составил 3847 человек. По результатам мониторинга трудоустройства выпускников 2018 года из общего количества выпускников: 55,7% трудоустроены по специальности, 26,9% призваны в армию, 10,8% намерены продолжить обучение в организациях следующей ступени образования, 2,8% планируют отпуск по уходу за ребенком, 3,8% не определились с трудоустройством.

Постоянно обновляется оборудование учебных мастерских и лабораторий образовательных организаций.

С целью привлечения работодателей к участию в реализации профессиональных образовательных программ в Калужской области расширяется практика государственно-частного партнерства. Характерной особенностью профессионального образования становится максимальная ориентация на потребности рынка труда и обеспечение кадрами «под ключ».

На основании прогнозной кадровой потребности сформированы контрольные цифры приема на подготовку специалистов среднего звена в образовательных организациях в Калужской области в 2019/2020 учебном году. С учетом предложений работодателей ежегодно вносятся изменения в структуру и объемы подготовки кадров.

Основную потребность в рабочих кадрах в долгосрочном прогнозе будут испытывать обрабатывающие производства (23,1% – 14,9 тыс. человек), сельскохозяйственная отрасль

(19,8% – 12,8 тыс. человек), сфера торговли и ремонта автотранспортных средств (18,8% – 12,1 тыс. человек).

Сохранится потребность в квалифицированных кадрах в сферах образования и здравоохранения, заявленная потребность по этим отраслям практически равна и составляет около 7,5% (3,6 тыс. человек) по каждой.

Предполагаемые результаты

В свете поставленных задач явно обозначается необходимость создания ЦОПП кадров, который позволит объединить образовательный и промышленный потенциал региона. Взаимодействие системы профессионального образования и производства, основанное на согласовании интересов всех участников этого процесса, требует нового подхода к формированию содержания и технологий профессионального образования.

ЦОПП позволит создать условия для подготовки специалистов, имеющих заявленные работодателями компетенции, востребованные в реальном производстве, что повлияет на общее повышение качества трудовых ресурсов в регионе и, несомненно, будет работать на его инвестиционную привлекательность.

В качестве образовательной инфраструктуры для реализации программ ЦОПП в сетевом взаимодействии с другими профессиональными организациями, учреждениями дополнительного образования детей (кванториум, технопарки и пр.) будут использованы современное оборудование, площадки по компетенциям, созданные в образовательных организациях, отвечающие стандартам «Ворлдскиллс»:

- ГАПОУ КО «Калужский технический колледж» – «Сетевое и системное администрирование», «Анализ защищенности информационных систем от внешних угроз», «Разработка мобильных приложений», «Программные решения для бизнеса», «Веб-дизайн и разработка», «IT-решения для бизнеса на платформе «1С: Предприятие 8»; «Графический дизайн», «Мехатроника», «Сварочные технологии», «Ремонт и обслуживание легковых автомобилей», «Окраска автомобиля».

- ГБПОУ КО «Калужский коммунально-строительный техникум» им. И.К. Цибулина – «Флористика», «Маллярные и декоративные работы», «Электромонтаж»;

- ГАПОУ КО «Калужский колледж экономики и технологий» – «Предпринимательство», «Поварское дело», «Кондитерское дело», «Хлебопечение», «Виноделие», «Туризм», «Ресторанный сервис»;

- ГАПОУ КО «Обнинский колледж технологий и услуг» – «Поварское дело», «Кондитерское дело», «Администрирование отеля», «Парикмахерское искусство», «Туризм», «Ресторанный сервис».

- ГБПОУ КО «Калужский техникум электронных приборов» – «Электроника», «Веб-дизайн и разработка».

Таким образом, опережающая профессиональная подготовка будет осуществляться по следующим направлениям:

-Строительство;

-Информационные и коммуникационные технологии;

-Сфера услуг;

- Промышленные и инженерные технологии (Машиностроение, Электроника).

В качестве преподавателей будут привлекаться эксперты «Ворлдскиллс», специалисты предприятий, внешние специалисты, уникальные в своей отрасли. Важное место будет занимать межрегиональное взаимодействие РКЦ и ЦОПП по обмену опытом, разработке и сборке программ, обмену специалистами, экспертами.

Одним из направлений деятельности ЦОПП станет реализация модульных программ для разных категорий: специалистов предприятий, рабочих, безработных, студентов СПО

и организаций высшего образования, которым необходимо обучиться новым компетенциям, педагогов и мастеров производственного обучения профессиональных образовательных организаций Калужской области. Соответственно, для разных категорий будет предлагаться тот или иной набор модулей в зависимости от базовой подготовки и потребности предприятий-заказчиков.

Созданный ЦОПП позволит решить проблему объективной независимой оценки компетенций (проведение итоговой аттестации в форме демонстрационного экзамена), доля выпускников, получивших Skills Passport, будет ежегодно увеличиваться.

ЦОПП позволит системно проводить мероприятия по профессиональной ориентации лиц, обучающихся в общеобразовательных организациях, а также получению ими первой профессии.

Сегодня скорость развития технологий на производстве требует от работников постоянного обновления умений и навыков, расширения набора компетенций. Для решения данной задачи ЦОПП будет реализовать формат ускоренных курсов. Это станет одним из механизмов подготовки кадров под конкретные рабочие места. ЦОПП не только сможет обеспечить современную профессиональную подготовку и качественное разностороннее образование, в том числе по естественно-научным и гуманитарным дисциплинам, программированию, предпринимательству, иностранному языку, но и позволит системе образования Калужской области быстро реагировать на запросы рынка и отдельных заказчиков.

Создание ЦОПП позволит сформировать площадку для подготовки, переподготовки, повышения квалификации специалистов для всего региона, агрегировать все виды ресурсов независимо от ведомственной и отраслевой принадлежности: это региональные профессиональные образовательные организации (колледжи и техникумы), федеральные вузы (Калужский государственный университет), предприятия, частные учебные центры, инновационные структуры (кванториум, технопарки, центры дополнительного образования детей и пр.); сетевые формы взаимодействия позволят запустить механизм интенсивного развития региональной системы подготовки кадров и поднять слабые образовательные организации на более высокий уровень. Кроме того, активное взаимодействие образовательных организаций, предприятий, крупных корпораций обеспечит быстрое реагирование на запросы рынка, конструируя из всех ресурсов программы опережающего обучения. ЦОПП станет инициатором и активным организатором чемпионатного движения, что позволит сформировать в Калужской области более качественную инфраструктуру. Реализация задач центра позволит изменить ситуацию на рынке труда, обеспечит актуальную профориентацию и новую занятость.

2. Опыт Калужской области в реализации федеральных и международных проектов (мероприятий) в области образования

За последние годы Калужская область приняла участие в следующих проектах в сфере профессионального образования:

2011 -2013 годы – победы в конкурсных отборах на предоставлении субсидий из федерального бюджета бюджету Калужской области на поддержку реализации мероприятий Федеральной целевой программы развития образования на 2011-2015 годы по направлению «Разработка и внедрение программ модернизации систем профессионального образования субъектов Российской Федерации».

2014 год - на основе имеющегося опыта реализации дуального образования в Калужской области в декабре 2013 г. министерством образования и науки Калужской

области была подготовлена заявка в АНО «Агентство стратегических инициатив» для участия в конкурсном отборе субъектов Российской Федерации для реализации проекта «Подготовка рабочих кадров, соответствующих требованиям высокотехнологичных отраслей промышленности, на основе дуального образования». В результате конкурсного отбора Калужская область вошла в число пилотных субъектов, стала победителем проекта. В соответствии с положением о конкурсе победители получили возможность присвоения статуса федеральной инновационной площадки профессиональным образовательным организациям, а также административную и методическую поддержку Агентства стратегических инициатив, Минобрнауки России, Минпромторга России, Минтруда России.

2014 год - Калужская область стала победителем конкурсного отбора пилотных программ субъектов Российской Федерации, направленных на реализацию проекта «Подготовка рабочих кадров для социально-экономического развития регионов» на 2014 – 2019 годы.

В Калужской области активно внедрена и реализуется система дуального образования, которая основывается на получении государственного образования с прохождением практики на предприятиях. На базе ГАПОУ КО «Калужский технический колледж», ГАПОУ КО «Людиновский индустриальный техникум», ГБПОУ КО «Калужский техникум электронных приборов» открыты новые адаптированные специальности, разработанные совместно с предприятием по направлениям «мехатроника» и «автомехатроника», «механик покрасочных работ», «механик-конструктор» и «оператор в логистике», «слесарь механосборочных работ», «механик по металлообработке», «техник в компьютерных системах», «программист» и др. В перспективе использование данного опыта планируется в более чем 50% профессиональных образовательных организациях области.

С 2015 года функционирует Ресурсный центр (многофункциональный центр прикладных квалификаций) в области строительства на базе ГБПОУ КО «Калужский коммунально-строительный техникум» им. И.К. Ципулина. Центр включает в себя: мастерскую сухого строительства, мастерскую кровельных работ, мастерскую по обслуживанию и ремонту газового оборудования, кабинеты теоретического обучения.

2018 год – ГБПОУ КО «Калужский техникум электронных приборов» стал победителем конкурсного отбора на предоставление в 2018 году из федерального бюджета грантов в форме субсидий в рамках реализации мероприятия государственной программы Российской Федерации «Развитие образования» «Обновление и модернизация материально-технической базы профессиональных образовательных организаций», проводимом Министерством образования и науки Российской Федерации, по лоту № 6: Промышленные и инженерные технологии (специализация «Автоматизация, радиотехника и электроника»). В результате оснащено и модернизировано семь лабораторий и мастерских (лаборатории: Цифровой и микропроцессорной техники, Автоматизированного проектирования; Электрорадиомонтажная и Слесарная мастерские, учебно-производственный участок-полигон WSR Электроника и др.), в общей сложности закуплено 2027 единиц оборудования.

В 2018 году Калужской областью разработана региональная версия «Атласа новых профессий», учитывающего экономические, национальные и культурные особенности области. Данный проект был реализован совместно с Агентством стратегических инициатив по продвижению новых проектов и Московской школой управления «Сколково».

2019 год – победителями конкурсного отбора на предоставление в 2019 году грантов из федерального бюджета в форме субсидий юридическим лицам в рамках реализации мероприятия «Государственная поддержка профессиональных образовательных организаций в целях обеспечения соответствия их материально-технической базы современным требованиям» федерального проекта «Молодые профессионалы (Повышение конкурентоспособности профессионального образования)» национального проекта «Образование» государственной программы Российской Федерации «Развитие образования» стали:

- ГАПОУ КО «Калужский колледж экономики и технологий» по лоту №1 «Искусство, дизайн и сфера услуг»;

- - ГАПОУ КО «Обнинский колледж технологий и услуг» по лоту №1 «Искусство, дизайн и сфера услуг»;

- ГАПОУ КО «Калужский технический колледж» по лоту № 3 «Информационно-коммуникационные технологии»;

- ГБПОУ КО «Губернаторский аграрный колледж» по лоту № 7 «Сельское хозяйство».

С 2019 года - участие в реализации стратегического проекта Агентства стратегических инициатив «Региональный стандарт кадрового обеспечения промышленного роста».

3. Организационно-правовая форма организации, реализующей мероприятие по созданию ЦОПП

ЦОПП создается приказом министерства образования и науки Калужской области как обособленное структурное подразделение государственного бюджетного профессионального образовательного учреждения Калужской области «Калужский техникум электронных приборов» (далее - ГБПОУ КО «КТЭП»).

ГБПОУ КО «КТЭП» имеет лицензию на право ведения образовательной деятельности в сфере среднего профессионального образования серия 40Л01 №0001253, регистрационный № 262 от 28.07.2015 г., включающую профессиональное образование, дополнительное образование детей и взрослых, профессиональное обучение.

Создание ЦОПП на базе ГБПОУ КО «КТЭП» обусловлено следующими факторами:

- наличием у техникума опыта обучения школьников 5-10 классов более чем по 10 дополнительным образовательным программам;

- наличием высококвалифицированного преподавательского состава: 3 чел. - кандидаты наук, 6 чел. - имеют почетные звания в области образования, 16 чел. - эксперты Ворлдскиллс, в том числе по демонстрационному экзамену;

- опытом участия в реализации федеральных и региональных проектов;

- техникумом разработана модель кластерного взаимодействия с организациями области, осуществляется внедрение проектов по дистанционному обучению, профессиональной подготовки различной категории граждан и организации подростковой коворкинг зоны.

Стратегическими партнерами ГБПОУ КО «КТЭП» являются акционерное общество «Калужский приборостроительный завод АО «Тайфун», федеральное государственное унитарное предприятие «Научно-технический центр «Базис» ФСБ РФ, акционерное общество «Восход»-КРЛЗ, акционерное общество «Опытное конструкторское бюро микроэлектроники» (АО «ОКБ МЭЛ»), акционерное общество «Калужский научно-исследовательский институт телемеханических устройств» (АО «КНИИТМУ»),

акционерное общество «Информтехника и Связь» (г. Москва), закрытое акционерное общество «Калуга Астрал», Калужский филиал Публичного акционерного общества «Ростелеком».

4. Описание модели функционирования ЦОПП

При формировании ЦОПП в области будут учтены все факторы, влияющие не только на первичную подготовку кадров по программам среднего профессионального образования, но и на их последующую переподготовку, повышение квалификации, независимую оценку компетенций, а также профессиональную ориентацию школьников и получение ими первой профессии.

Модель ЦОПП в Калужской области - технологическая платформа сетевого взаимодействия, ресурсная база инновационной подготовки кадров, площадка внедрения практико-ориентированных и гибких программ, обеспечивающая возможность построения индивидуальных образовательных траекторий, реализации программ обучения и повышения квалификации педагогов и мастеров производственного обучения, создания условий для проведения государственной итоговой аттестации с использованием механизма демонстрационного экзамена.

Инфраструктура ЦОПП обеспечит формирование условий для внедрения не менее 50 практико-ориентированных и гибких образовательных программ для различных категорий населения. Программы профессионального обучения по наиболее востребованным и перспективным профессиям на уровне, соответствующем стандартам Ворлдскиллс, будут разработаны с учетом их продолжительности не более 6 месяцев. Не менее 50% профессиональных образовательных организаций будут осуществлять реализацию программ среднего профессионального образования и дополнительного профессионального образования в сетевой форме.

Функциональные зоны ЦОПП обеспечат качественную подготовку и переподготовку различных групп населения, педагогических работников, обучающихся общеобразовательных школ.

ЦОПП станет площадкой-агрегатором и оператором ресурсов региона для профессиональной ориентации, ускоренного профессионального обучения, подготовки, переподготовки, повышения квалификации всех категорий граждан по наиболее востребованным, новым и перспективным профессиям и компетенциям. Его стабильное функционирование обеспечит команда квалифицированных специалистов.

Модель функционирования планируемого к созданию ЦОПП:

Администрирование и координация				
<ul style="list-style-type: none"> • Предпрофессиональная подготовка • Профессиональные пробы • Нарботка лучших практик и их тиражирование 		<ul style="list-style-type: none"> • Реализация образовательных программ • Переподготовка • Повышение квалификации • Стажировка 		
<ul style="list-style-type: none"> ✓ Синхронизация цифр приема в ПОО = объем предпрофильного обучения школьников ✓ Создание комплексных (универсальных) лабораторий/мастерских 		<ul style="list-style-type: none"> ✓ Сетевое взаимодействие ✓ Использование кадровых и материальных ресурсов сети ПОО и предприятий - партнеров 		
✓ Единое комплексно - методическое обеспечение				
<ul style="list-style-type: none"> ✓ Участники реализации проекта 	<ul style="list-style-type: none"> • Специализированные управления в собственной компании • Профессиональные консалтинговые фирмы и агентства 	<ul style="list-style-type: none"> • Отраслевые ассоциации • Отраслевые эксперты 	<ul style="list-style-type: none"> • Учебные заведения • Профсоюзы 	
<ul style="list-style-type: none"> ✓ Клиенты 	<ul style="list-style-type: none"> • студенты • взрослые работающие граждане • конкретные предприятия «под ключ» 			
<ul style="list-style-type: none"> ✓ Продукты 	<ul style="list-style-type: none"> • Короткие мобильные программы • Новые инструменты диагностики компетенций • Сборка «профилей компетенций» новых профессиональных ролей • Лучшие профмастера-лидеры 			

Важнейшей составляющей деятельности ЦОПП станет повышение квалификации педагогических кадров.

Обучение педагогических работников профессиональных образовательных организаций планируется осуществлять с учетом их потребностей и профессиональных дефицитов по вопросам:

- опережающей подготовки кадров, использования современных и перспективных технологий, методик профессионального образования и обучения, в т.ч. по стандартам «Ворлдскиллс»;

- развития профессиональных компетенций педагогов, в части формирования цифровых компетенций обучающихся и использования технологий цифрового образования;

- применения в образовательной деятельности технологий электронного, дистанционного обучения;

- организации и проведения демонстрационного экзамена по компетенции/профессии/специальности по методике «Ворлдскиллс» и др.

При организации учебной деятельности слушателям будет предоставлена возможность обучения по индивидуальным образовательным траекториям, с использованием региональной сети дистанционного образования, межрегиональных центров компетенций «Ворлдскиллс» по направлениям, а также телекоммуникационных и мультимедийных методических центров. Аудиторные занятия планируется проводить в интерактивных практико-ориентированных форматах обучения (работа на тренажерах-симуляторах, высокотехнологичном оборудовании, обучение на рабочем месте, коуч-сеты от высококвалифицированных профессионалов и др.).

Итоговая аттестация по программам будет завершаться квалификационным экзаменом с демонстрацией приемов выполнения элементов профессиональной деятельности в рамках конкретной компетенции/профессии/специальности.

Еще одним направлением работы ЦОПП станет повышение квалификации граждан по наиболее востребованным профессиям совместно с другими профессиональными образовательными организациями. Эта работа будет выстроена совместно с

министерством труда и социальной защиты Калужской области с использованием мероприятий и механизмов национального проекта «Повышение производительности труда и поддержка занятости».

Приобретаемое оборудование, средства обучения, лицензионное программное обеспечение позволят разрабатывать и распространять новые образовательные технологии и формы опережающей профессиональной подготовки. Мероприятия, реализуемые ЦОПП для обучающихся школ, будут синхронизированы с мероприятиями национального проекта «Образование».

Будет обеспечена серьезная научная составляющая деятельности ЦОПП. Работу учебно-производственных полигонов будут выстраивать руководители профильных базовых кафедр, созданных в каждом из 6 действующих кластеров.

Планируется организовать совместную работу с ведущими промышленными предприятиями региона по разработке образовательных программ, решению конкретных производственных задач в формате проектной деятельности; освоению технологических процессов на основе полного жизненного цикла изделия. Совместно с предприятиями планируется проведение летних учебных практик, профильных смен.

Важным направлением деятельности ЦОПП станет развитие наставничества. Планируется разработать региональную методологию, включая имеющиеся практики и опыт подготовки соответствующих нормативно-правовых актов.

Дальнейшее развитие получит региональная целевая модель вовлечения общественно-деловых объединений и участия представителей работодателей в управлении профессиональными образовательными организациями, основанная на кластерном подходе.

Для реализации выше обозначенных направлений планируются следующие ресурсы:

1) методические ресурсы:

- программы профессиональных проб для обучающихся общеобразовательных организаций;

- программы профессионального обучения для обучающихся общеобразовательных организаций;

- дополнительные профессиональные программы;

2) кадровые ресурсы: высококвалифицированные педагоги и мастера производственного.

Общие функции субъектов:

- разрабатывают предложения по развитию компетенций участников модели;

- проводят анализ профессионально-квалификационной структуры подготовки кадров в регионе (в том числе по отраслевому признаку);

- определяют потребности в квалификациях с учетом перспектив социально-экономического развития региона/предприятия;

- вносят предложения по формированию консолидированного плана контрольных цифр приема по направлениям подготовки;

- проходят обучение и принимают участие в качестве экспертов по оценке демонстрационного экзамена по методике Ворлдскиллс;

- осуществляют экспертизу образовательных программ;

- принимают участие в мероприятиях по профессиональной ориентации обучающихся.

- ГАОУ ДПО КО «Калужский государственный институт развития образования» на основе договора с ЦОПП осуществляет:

- научно-методическое сопровождение деятельности ЦОПП;

- проведение анализа состояния региональной системы сопровождения профессионального самоопределения обучающихся.

ПОО Калужской области:

- участвуют в реализации сетевых образовательных программ;
- обеспечивают обучающихся общеобразовательных организаций и их родителей полной и объективной информацией о профессиях и специальностях, обучение по которым осуществляется в данной образовательной организации, а также об условиях обучения.

Таким образом, создание ЦОПП позволит обеспечить решение целого ряда важнейших задач развития и модернизации системы профессионального образования.

5. Описание площадки ЦОПП (общая площадь, перечень функциональных зон с указанием их площади, территориальная доступность)

Площадка ЦОПП будет располагаться в учебном корпусе ГБПОУ КО «КТЭП» по адресу г. Калуга, ул. Герцена, 16а.

Общая площадь площадки ЦОПП составляет около 500,0 кв. м.

Здание находится в центральной части города. Это обеспечивает транспортную и пешеходную доступность для всех категорий населения. Остановочные пункты общественного транспорта находятся на расстоянии 200 м от ЦОПП. Более 9 автобусных и 5 троллейбусных маршрутов обеспечивают комфортную и безопасную доставку граждан, проживающих в различных районах города. Доступность для лиц, проживающих в иных территориях региона, обеспечивается близостью к авто и ж/д вокзалам областного центра (7 - 9 минут на транспорте), крупным автомагистралям. Доступность для групп обучающихся общеобразовательных организаций региона будет обеспечена наличием школьных автобусов.

«Ядро» ЦОПП включает на своей площадке: коворкинг-зону (54,8 м²), лекторий (108,0 м²), медиазону (58,91 м²), зону для проектной деятельности (46,8 м²), компьютерный класс на 20 человек (88,6 м²), три аудитории-трансформеры (общей площадью 108,0 м²).

Краткая характеристика ключевых функциональных зон ЦОПП

Для встречи посетителей ЦОПП предназначена рецепция, где расположена стойка администратора, информационные материалы и Touch-панель для оперативной регистрации участников массовых мероприятий.

После регистрации посетители ЦОПП направляются в зону навигации и логистики для выстраивания персональных траекторий по использованию имеющейся инфраструктуры и ресурсов. В зависимости от цели посещения (участие в массовом мероприятии, прохождение профпроб, курсов повышения квалификации и др.) посетитель направляется в соответствующую зону ЦОПП (коворкинг, лекторий, зона проектной работы и др.). В данной зоне в полном объеме имеется информация обо всей системе профессионального образования региона, даются необходимые консультации, оказывается содействие по подбору образовательных программ и мероприятий.

Ядро ЦОПП, обеспечивающее содержательную, проектную деятельность, включает следующие составляющие:

- центр мониторинга, аналитики и прогнозирования - обеспечивает проведение прогнозных расчетов текущей и перспективной потребности в кадрах на основе изучения рынка труда, данных служб занятости, муниципальных образований, предприятий, организаций. Прогноз потребности в кадрах будет строиться на основе анализа макроэкономических тенденций, демографических и миграционных процессов, реализуемых инвестиционных проектов и др. Центр также осуществляет мониторинговые

исследования состояния системы профессионального образования. Включает рабочие места, объединенные в высокоскоростную локальную сеть и оборудованных качественной компьютерной техникой, программно-аппаратным комплексом для работы с «большими данными» и их визуализации через интернет-ресурсы, в т.ч. серверы, хранилища данных (системы с общим дисковым пространством не менее 20 Тбайт), Call-центр с телефонной станцией;

- коворкинг-зона - пространство для организации коллективной работы. В коворкинге создана атмосфера взаимодействия, сотрудничества, оборудование и мебель (информационные панели, столы, стулья, флипчарты, мобильные стойки-трибуны) легко передвигаются, позволяя гибко реагировать на любую ситуацию, создавать условия для командной работы, выделено пространство переговорной, а также зона рекреации;

- лекторий - трансформируемое пространство, позволяющее проводить массовые мероприятия. Оборудовано подиумом для спикеров, камерой для прямой трансляции мероприятий через сеть Интернет, 2 экранами, штабелируемой современной мебелью. В данной зоне будут созданы условия для проведения различных видов лекций - от традиционных академических и популярных лекций до транслируемых практико-ориентированных занятий, тренингов, лекций с применением техники обратной связи;

- медиазона - яркое и креативное пространство, привлекающее внимание и интерес посетителей ЦОПП нестандартным дизайном, постоянно меняющимися информационными сообщениями. Оснащена электронными средствами коммуникации, мультимедийным 3D-комплексом, терминалами для просмотра каталогов электронных информационных ресурсов. Дает возможность проводить пресс-конференции, брифинги, осуществлять позиционирование событий в СМИ;

- зона для проектной деятельности представляет собой пространство для индивидуальной и командной работы, переговоров и дискуссий. В этой зоне расположены большие столы для групповой работы с документами, удобные диваны, кресла и мобильные столики для ноутбуков, а также маркерная доска и флипчарты;

- компьютерный класс на 20 рабочих мест, оснащенный современными моноблоками, плазменной панелью, дополнительным оборудованием (принтер, сканер и др.) и выходом в Интернет. Оснащен аппаратно-программным обучающим комплексом, предназначен для групповых занятий, однако допускает (при необходимости) возможность автономной работы посетителей ЦОПП. В классе может быть организовано групповое обучение самых различных категорий населения - от школьников до лиц предпенсионного возраста, проведение тестирования (например, профдиагностика), самостоятельная работа (поиск информации в сети Интернет);

- аудитории-трансформеры (3 единицы) предназначены для реализации практико-ориентированных и гибких образовательных программ, обеспечивают возможность построения индивидуальных образовательных траекторий. Отличительной особенностью аудитории-трансформера является ее многофункциональность, возможность использования для дискуссий, презентаций, проектных сессий с любым количеством участников. Аудитория может быть разделена с помощью трансформируемой перегородки на несколько пространств, в каждом из которых будет все необходимое для комфортной работы: мобильные кресла, мобильные рабочие столы, маркерные стены, плазменная панель, флипчарты. Мобильная мебель позволит в зависимости от потребностей составлять любые по форме рабочие зоны (рассадка классом, рассадка O-shape, рассадка C-shape и др.);

- помещение для персонала интегрировано в рабочее пространство помещений ЦОПП.

Таблица индикаторов

№ п/п	Наименование индикаторов/показателей	Минимальное значение в год, начиная с года получения субсидии	Значение Калужской области (далее – ежегодно, не менее установленного минимального значения)
1	Численность граждан, обратившихся в центр опережающей профессиональной подготовки (далее – ЦОПП), в том числе по выстраиванию индивидуальных маршрутов обучения, чел.	2000	2500
2	Численность граждан, прошедших обучение по предлагаемым ЦОПП программам, в том числе по разработанным (утвержденным), всего чел.	1350	1950
	в том числе по:		
2.1.	- программам профессиональных модулей для среднего профессионального образования, чел.	300	500
2.2	- программам для обучающихся общеобразовательных организаций, чел.	100	150
2.3	- программам под заказ работодателей, чел.	350	500
2.4	- отраслевым программам, чел.	200	300
2.5	- программам для граждан предпенсионного возраста, чел.	300	350
2.6	- программам по компетенциям будущего, включая компетенции цифровой экономики, чел.	100	150
3	Численность привлеченных ЦОПП сотрудников (работников) научных организаций и образовательных организаций, реализующих программы среднего профессионального, высшего образования и дополнительного образования, представителей промышленных предприятий и высокотехнологичного бизнеса, представителей иных организаций для реализации мероприятий по профессиональной ориентации, в том числе для учащихся общеобразовательных школ, чел.	20	25

4	Доля граждан в возрасте от 12 до 65 лет, принявших участие в мероприятиях и программах ЦОПП, в том числе по профессиональной ориентации, ускоренного профессионального обучения (профессиональная подготовка; переподготовка, повышение квалификации по профессиям рабочих, должностям служащих), дополнительного профессионального образования по перспективным профессиям и компетенциям, от общего количества граждан в возрасте от 12 до 65 лет, проживающих в субъекте Российской Федерации, %	0,5	1
5	Доля обучающихся в 6-11 классах общеобразовательных организаций, принявших участие в профориентационных мероприятиях ЦОПП, от общего числа указанной категории лиц в регионе, %	10	11
6	Доля обучающихся в 6-11 классах общеобразовательных организаций, прошедших в ЦОПП профессиональное обучение (обучение первой профессии), от общего числа указанной категории лиц в регионе, %	0,5	1
7	Доля преподавателей (мастеров производственного обучения), участвующих в реализации программ, разработанных ЦОПП, прошедших программы повышения квалификации, основанные на опыте Союза «Ворлдскиллс Россия», от общего числа преподавателей (мастеров производственного обучения), участвующих в реализации программ, разработанных ЦОПП, %	100	100

**Предварительная калькуляция
операционных расходов на функционирование ЦОПП**

Статья расходов	Расчет суммы на год получения субсидии, далее с ежегодной индексацией (тыс. руб.)
211 – заработная плата	11024,0
212 – прочие несоциальные выплаты (суточные)	168,0
213 – начисления на выплаты по оплате труда	3330,0
226 – транспортные расходы сотрудников, направленных в командировку и приобретающих билеты в рамках командировочных расходов (проезд педагогов на обучение)	471,0
226 – прочие работы, услуги (проживание педагогов на обучении)	4950,0
340 – увеличение стоимости материальных запасов (приобретение расходных материалов)	3416,0
Иные расходы (аренда, коммунальные платежи и т. д.)	1548,0
Итого:	24907,0

Зонирование и дизайн-проект помещений ЦОПП в соответствии с брендбуком

Площадка предполагаемого ЦОПП будет располагаться по адресу: 248018, г. Калуга, ул. Герцена, 16а, в отдельно стоящем учебном корпусе государственного бюджетного профессионального образовательного учреждения Калужской области «Калужский техникум электронных приборов».

ЦОПП находится в центральной части города Калуга, расстояние до автовокзала - 1,2 км, до железнодорожного вокзала – 2,9 км, до аэропорта - 10 км.

В ЦОПП можно доехать троллейбусными и автобусными маршрутами: №№ 3, 4, 9, 8, 17, 77, 44 и др. В шаговой доступности располагается остановка междугороднего транспорта. Также в городе развита сеть такси.

На схеме помещений представлены функциональные зоны ЦОПП.

Дизайнерские решения по помещениям ЦОПП технократичны, сдержаны и современны.

ЦОПП располагается на площади 500 кв. м.
(штатная численность – 26 человек)

Помещения	Общая площадь, м ²
Лекторий	108,0
Коворкинг-зона	54,8
Медиазона	58,91
компьютерный класс	88,6
Зона для проектной деятельности	46,8
Рецепция	30
Аудитории-трансформеры	108

План помещений первого этажа в результате перепланировки

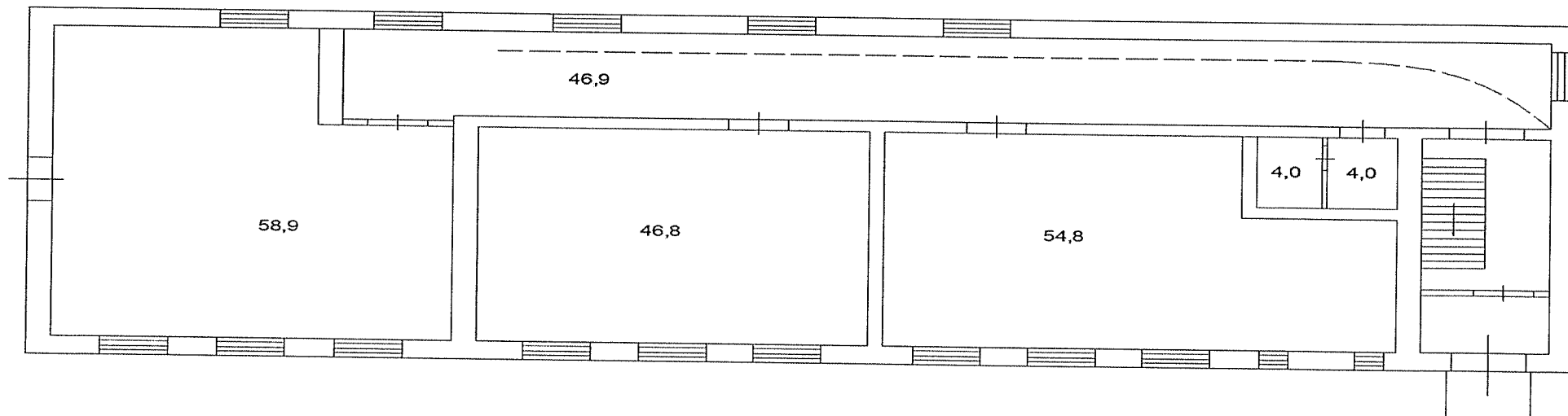

План помещений второго этажа в результате перепланировки

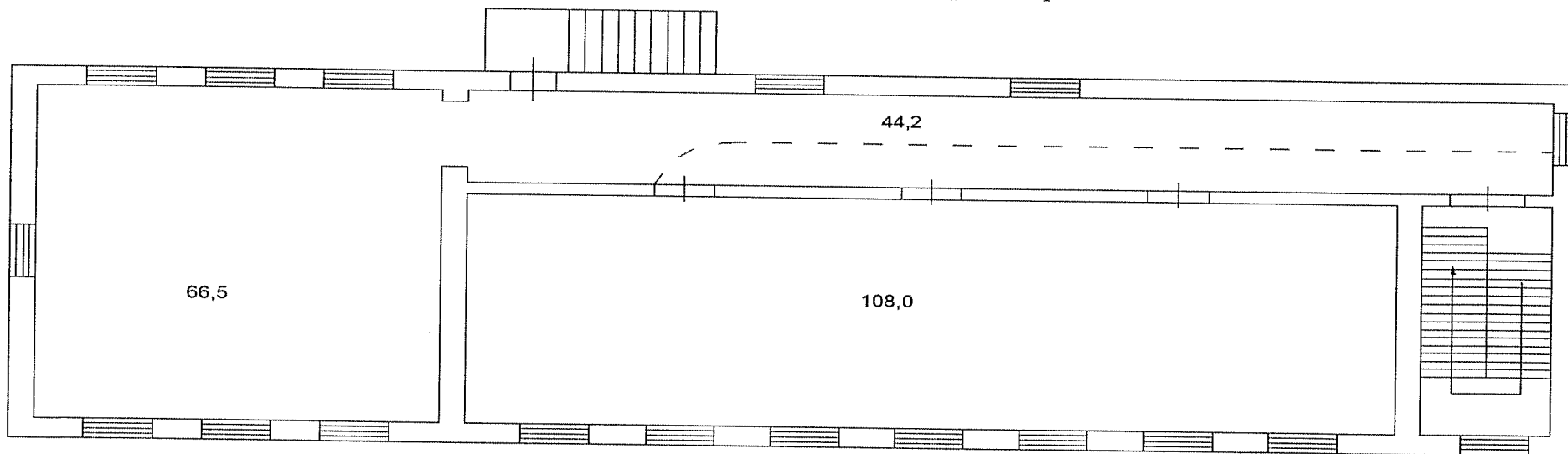

Размещение функциональных зон ЦОПП, 1 этаж

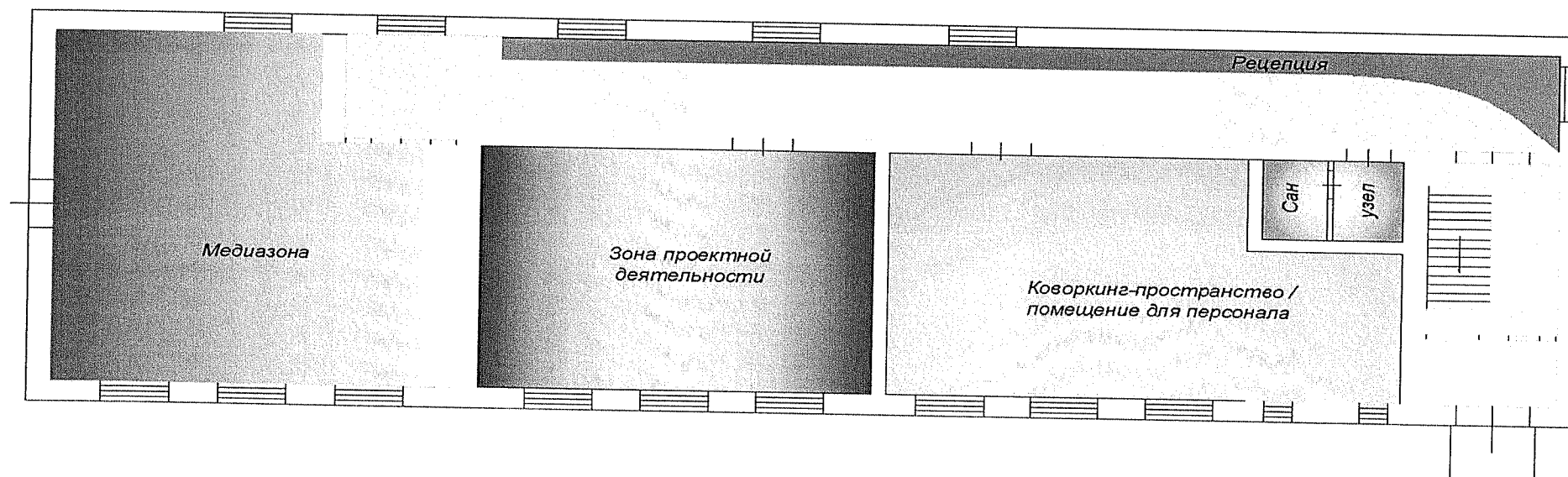

Размещение функциональных зон ЦОПП, 2 этаж

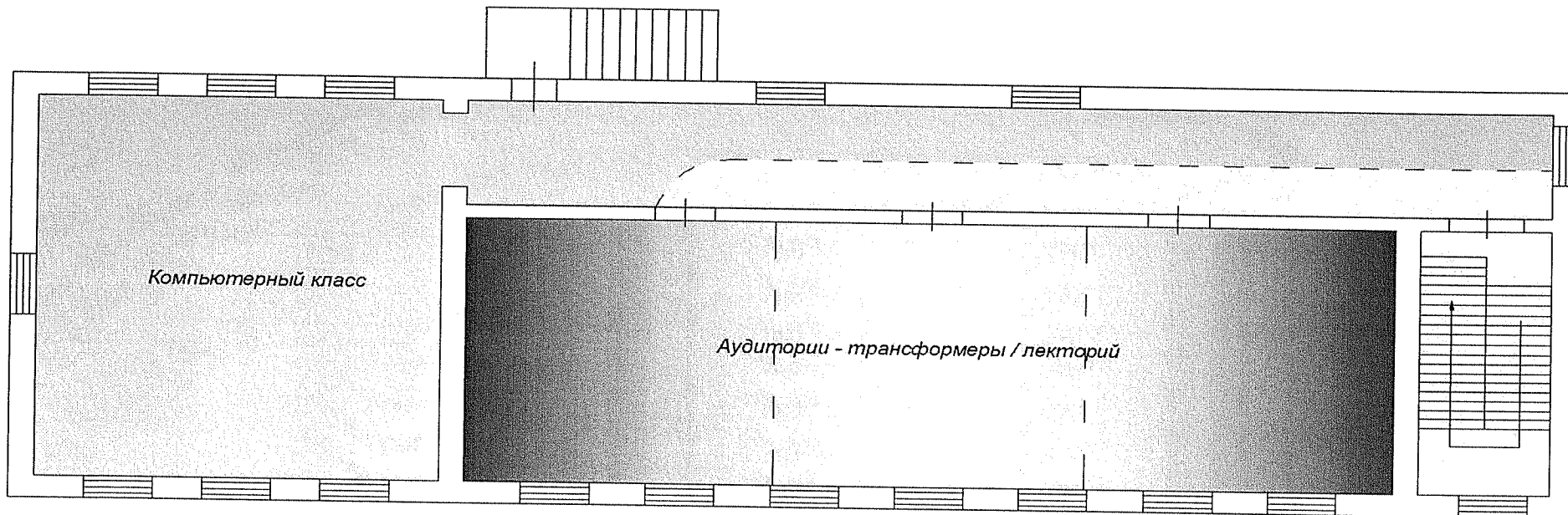

Поэтажный план оборудования функциональных зон ЦОПШ
1 Этаж

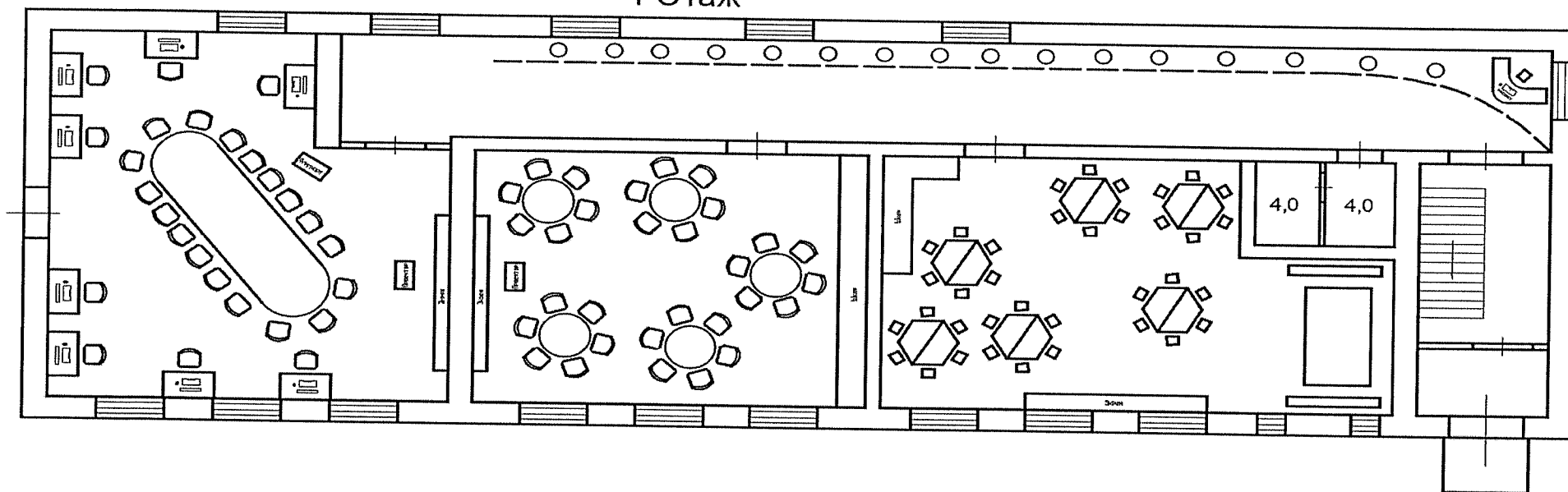

2 Этаж

С.Л.Р.

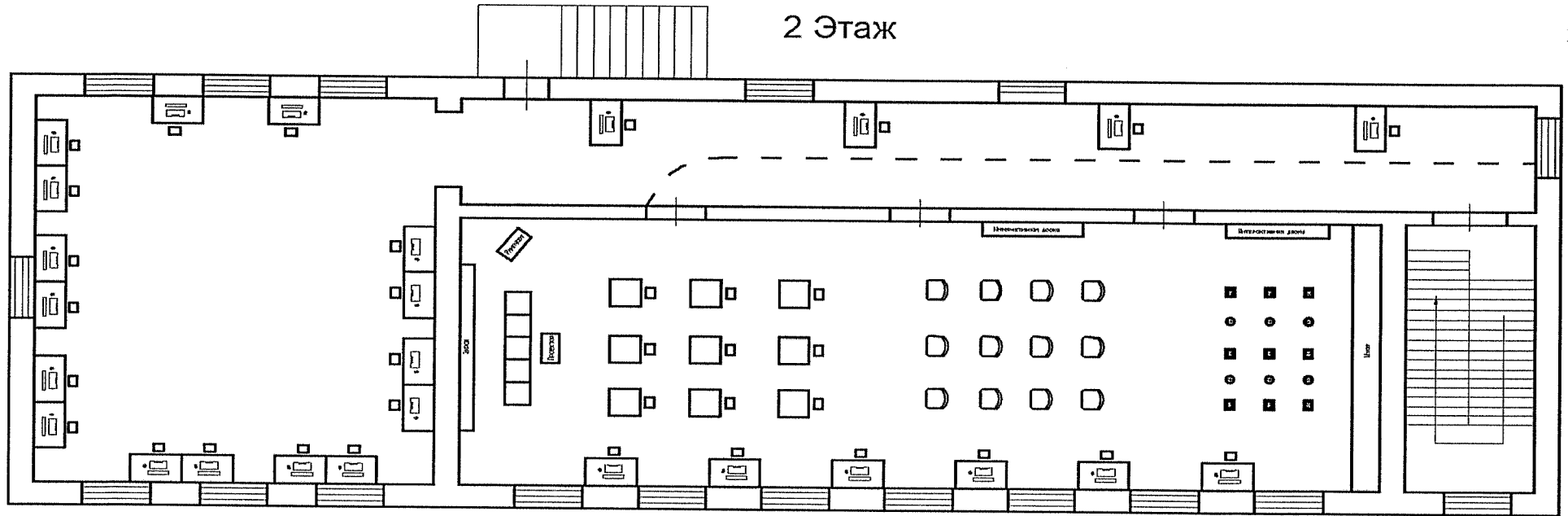

Штатное расписание

Категория персонала	Позиция (содержание деятельности)	Количество штатных единиц
Управленческий персонал	Директор	1
	Заместитель директора	2
Основной персонал (учебная часть)	Педагог, мастер производственного обучения	9
	Методист	5
Административный персонал	CDO (Chief Data Officer) отвечает за обработку, аналитику и интерпретацию данных, необходимых для обеспечения деятельности ЦОПП по определению компетенций опережающей подготовки, и контруирование программ опережающей профессиональной подготовки	2
	Специалист по работе с большими данными (аналитик)	2
	Методолог	1
	Системный администратор	1
	Администратор	1
	Главный бухгалтер <*>	0
	Юрисконсульт <*>	0
	Заведующий хозяйством <*>	0
	Специалист по работе с персоналом <*>	0
	Уборщик служебных помещений	1
	Дворник	1
	Специалист по работе со средствами массовой информации <*>	0
	ИТОГО:	

<*> Отсутствует необходимость в указанных должностях, так как центр опережающей профессиональной подготовки создается на базе государственного бюджетного профессионального образовательного учреждения Калужской области «Калужский техникум электронных приборов» как обособленное структурное подразделение

**Мероприятия
по созданию в Калужской области центров непрерывного повышения
профессионального мастерства педагогических работников и центра оценки
профессионального мастерства и квалификаций педагогов**

**Комплекс мер (дорожная карта) по созданию центров непрерывного повышения
профессионального мастерства педагогических работников и центра оценки
профессионального мастерства и квалификаций педагогов**

№	Наименование мероприятия	Ответственный	Результат	Срок
1	Утверждено должностное лицо в составе регионального ведомственного проектного офиса, ответственное за создание и функционирование центров непрерывного повышения профессионального мастерства педагогических работников и центра оценки профессионального мастерства и квалификаций педагогов (далее соответственно – ЦНППМПР, ЦОПМКП)	Министерство образования и науки Калужской области	Приказ министерства образования и науки Калужской области	25 августа года, предшествующего году получения субсидии
2	Согласованы и утверждены модели, организационно-правовые формы организации и местонахождение ЦНППМПР и ЦОПМКП	Министерство образования и науки Калужской области, ведомственный проектный офис нацпроекта «Образование»	Письмо ведомственного проектного офиса, приказ министерства образования и науки Калужской области	10 сентября года, предшествующего году получения субсидии
3	Утвержден медиаплан информационного сопровождения создания и функционирования ЦНППМПР и ЦОПМКП	Министерство образования и науки Калужской области	Приказ министерства образования и науки Калужской области	1 октября года, предшествующего году получения субсидии, далее ежегодно
4	Утверждено типовое Положение о деятельности ЦНППМПР и ЦОПМКП на территории субъекта Российской Федерации	Министерство образования и науки Калужской области	Приказ министерства образования и науки Калужской области	1 октября года, предшествующего году получения субсидии
5	Согласованы и утверждены типовой	Министерство образования и	Письмо ведомственного	30 октября года, предшествующего

	дизайн-проект и зонирование ЦНППМГР и ЦОПМКП	науки Калужской области, ведомственный проектный офис нацпроекта «Образование»	проектного офиса/приказ министерства образования и науки Калужской области	году получения субсидии
6	Представлена информация об объемах средств операционных расходов на функционирование Центров по статьям расходов	Министерство образования и науки Калужской области, ведомственный проектный офис нацпроекта «Образование»	Письмо министерства образования и науки Калужской области	30 ноября года, предшествующего году получения субсидии, далее ежегодно
7	Сформирован и согласован перечень оборудования для оснащения ЦНППМГР и ЦОПМКП	Министерство образования и науки Калужской области, ведомственный проектный офис нацпроекта «Образование»	Письмо ведомственного проектного офиса/приказ министерства образования и науки Калужской области	1 декабря года, предшествующего году получения субсидии
8	Заключено дополнительное соглашение по реализации регионального проекта «Учитель будущего» в Калужской области в подсистеме управления национальными проектами государственной интегрированной информационной системы управления общественными финансами «Электронный бюджет»	Министерство образования и науки Калужской области	Дополнительное соглашение	5 февраля года получения субсидии, далее ежегодно (при необходимости)
9	Заключено финансовое соглашение в подсистеме управления национальными проектами государственной интегрированной информационной системы управления общественными финансами «Электронный бюджет»	Правительство Калужской области	Финансовое соглашение	15 февраля года получения субсидии, далее ежегодно (при необходимости)
10	Объявлены закупки товаров, работ, услуг для создания ЦНППМГР и ЦОПМКП	ГАОУ ДПО «КГИРО»	Извещение о проведении закупок	25 февраля года получения субсидии
11	Повышение квалификации	ГАОУ ДПО «КГИРО»	Документ о повышении	Согласно отдельному

	(профмастерства) сотрудников и педагогов ЦНППМПР и ЦОПМКП		квалификации, отчет по программам переподготовки кадров	графику ведомственного проектного офиса нацпроекта «Образования», далее ежегодно
12	Закуплено, доставлено и налажено оборудование для ЦНППМПР и ЦОПМКП	ГАОУ ДПО «КГИРО»	Акты приёмки работ по форме, разработанной и утвержденной министерством образования и науки Калужской области	25 августа года получения субсидии
13	Получена лицензия на образовательную деятельность ЦНППМПР (в случае её отсутствия)	ГАОУ ДПО «КГИРО»	Лицензия на реализацию образовательных программ дополнительного образования детей и взрослых	25 августа года получения субсидии
14	Проведен мониторинг оснащённости средствами обучения и приведения площадок ЦНППМПР и ЦОПМКП в соответствии с брендбуком	Министерство образования и науки Калужской области, ведомственный проектный офис нацпроекта «Образование»	По форме, определяемой ведомственным проектным офисом нацпроекта «Образование»	30 августа года получения субсидии
15	Завершение комплектования штатных расписаний ЦНППМПР и ЦОПМКП	ГАОУ ДПО «КГИРО», ведомственный проектный офис нацпроекта «Образование»	Приказы об утверждении штатных расписаний	30 августа года получения субсидии

Описание создания центров непрерывного повышения профессионального мастерства педагогических работников и центра оценки профессионального мастерства и квалификации педагогов

Обоснование потребности в реализации Мероприятия с указанием проблематики и предполагаемых результатов

Концепция по созданию центров непрерывного повышения профессионального мастерства педагогических работников и центра оценки профессионального мастерства и квалификации педагогов разработана с учетом основных положений федерального проекта «Учитель будущего» национального проекта «Образование».

Актуальность создания центров непрерывного повышения профессионального мастерства педагогических работников и центра оценки профессионального мастерства и квалификации педагогов системы образования связана с тем, что сегодня Российская система общего образования переживает глубокие модернизационные процессы, направленные, в первую очередь на подготовку граждан, способных жить и трудиться в условиях современного динамично меняющегося мира. Одним из решающих факторов успешности процесса обновления системы образования (школы) является профессиональная и личностная готовность работников образования (педагогов) быть в

авангарде модернизации. В этой связи достаточно остро стоит вопрос о педагоге, готовом к восприятию и порождению нового, обладающем гибкостью мышления и способном обеспечивать не только трансляцию готовых знаний обучающимся, но и к развитию своей индивидуальности.

В майских указах Президента Российской Федерации Владимира Владимировича Путина поставлена важнейшая цель: обеспечение глобальной конкурентоспособности российского образования, вхождение Российской Федерации в число десяти ведущих стран мира по качеству общего образования. Реализация данной цели связана в первую очередь с совершенствованием качества ресурсов системы образования, важнейшим из которых являются педагогические кадры. Аксиомой современного образования является влияние уровня профессионального мастерства работников образования на качества образовательных результатов.

В современных условиях, в новом информационном веке характер развития профессионального мастерства работников системы образования приобретает непрерывный и мобильный характер, связанный с его интенсификацией, динамичностью, напряженностью. Такой характер обусловлен быстро изменяющимся и нарастающим потоком профессиональной информации, а также требований, социальных и личностных запросов к процессу образования и его результатам, темпоральной напряженностью профессиональной деятельности. Мобильность характера развития профессионального мастерства работников системы образования отражается в его способности к быстрой, ситуативной переориентации технологий профессиональной деятельности в образовании, а также к определению инструментальных и содержательных путей их реализации в соответствии с динамичными требованиями.

Проблема подготовки такого специалиста является главной для современной системы профессионального педагогического образования, что инициирует поиск эффективных организационных и педагогических моделей повышения квалификации.

В этих условиях актуально создание трех региональных **Центров непрерывного повышения профессионального мастерства педагогических работников (ЦНППМПР)**, а также **Центра оценки профессионального мастерства и квалификации педагогов (ЦОПМКП)**, функционирующих в качестве системообразующего компонента обеспечения высокого уровня профессионально-педагогического мастерства и позволяющих обеспечить реализацию современных требований к образованию в комплексе.

Создаваемая сеть ЦНППМПР оснащена современными средствами обучения. ЦНППМПР занимаются анализом, выявлением передовых программ повышения квалификации, в том числе с учетом международного опыта, разрабатывают и реализуют современные программы повышения квалификации, отвечающие ключевым направлениям развития Российской Федерации.

ЦНППМПР обеспечат комплексное повышение компетенций управленческих команд общеобразовательных организаций, позволят повысить эффективность финансовой, хозяйственной, содержательной и организационной деятельности образовательной организации, а также минимизировать издержки за счет эффективных управленческих решений.

В Калужской области будет сформирована база бесплатных дистанционных программ повышения квалификации педагогических и иных работников образовательных организаций, что позволит поднять уровень компетентности, создать равные возможности для саморазвития и профессионального совершенствования; платформа, используемая для реализации указанных программ, может стать коммуникационной площадкой для обмена опытом членов профессионального сообщества.

Важными результатами деятельности ЦНППМПР должны стать:

- эффективно функционирующая информационно-образовательная среда ЦНППМПР, построенная на принципах личностно-ориентированности, доступности, вариативности, интерактивности, консалтинговости и выступающая гарантом мобильности развивающего взаимодействия работников системы образования;

- эффективно функционирующая материально-техническая среда ЦНППМПР, обеспечивающая эргономичность образовательного пространства, возможность учета индивидуальных потребностей работников образования в разнообразии форм и методов интерактивного взаимодействия (коворкинг, лекторий, проектная мастерская, медиазона, аудитории-трансформеры, компьютерные классы и др.).

- изменение технологических ориентиров в организации развивающего взаимодействия работников системы образования Калужской области, обеспечивающих одновременно и «конъюнктурную привязанность» к запросам общества, государства и личности, и реализацию на высоком уровне его результатов – профессиональных компетенций, составляющих основу становления и развития личности работников системы образования как профессиональных лидеров (личностно-ориентированная и компетентностная ориентация). Технологическими основами такого взаимодействия должны стать проектирование, мастер-классы, деловые игры, тренинги и т.д.;

- изменение роли преподавателей ЦНППМПР в процессе развивающего взаимодействия. Выступая как ведущее звено в общении с работниками системы образования, как источник профессиональных знаний, умений и опыта, преподаватель является одновременно помощником и менеджером (фасилитатором, коучем, модератором) в становлении и развитии личности профессионала;

- высокий уровень продуктивности связан:

- во-первых, с уровнем удовлетворенности работников образования Калужской области деятельностью ЦНППМПР не ниже 50 %;

- во-вторых, с обеспечением положительной динамики образовательных результатов обучающихся в образовательных организациях;

- в третьих, с увеличением количества и качества достижений работников образования Калужской области, связанных с участием и получением призовых мест в конкурсах профессионального мастерства, получении грантов и т.д.

Повышение квалификации педагогических работников в рамках предлагаемой модели рассматривается как процесс непрерывного обучения и обогащения творческого потенциала в течение всей их профессиональной деятельности, который обеспечивается созданием условий для формирования и корректировки индивидуальной образовательной траектории в соответствии с профессиональными и личностными потребностями, уровнем начальной подготовки и современными требованиями.

В основу ЦНППМПР заложена организационная модель, предусматривающая:

- к 2024 году - повышение уровня профессионального мастерства в форматах непрерывного образования не менее 50 процентов педагогических работников системы общего, дополнительного образования детей и профессионального образования начиная с 2020 года;

- к июню 2024 года - внедрение системы аттестации руководителей общеобразовательных организаций;

- в 2024 году - реализацию комплекса мер для непрерывного и планомерного повышения квалификации педагогических работников, в том числе на основе использования современных цифровых технологий, формирования и участия в профессиональных ассоциациях, программах обмена опытом и лучшими практиками,

привлечения работодателей к дополнительному профессиональному образованию педагогических работников, в том числе в форме стажировок;

- в 2024 году - обеспечение прохождения не менее 10 процентов педагогических работников систем общего и дополнительного образования детей добровольной независимой оценки профессиональной квалификации;

- реализацию комплекса мер по вовлечению в различные формы поддержки и сопровождения в первые три года работы к 2024 году не менее 70 процентов учителей в возрасте 35 лет, начиная с 2020 года.

Индивидуальные образовательные маршруты педагогических работников в процессе повышения квалификации реализуются на основе специально разрабатываемой программы дополнительного профессионального образования «эксклюзивного» содержания, имеющей модульную структуру, представленную инвариантной и вариантной составляющими, что позволяет организовать лично ориентированный образовательный процесс и мобильно осуществлять корректировку содержания обучения в соответствии с изменяющимися запросами государства, регионального сообщества и отдельной личности.

Вместе с тем установление уровней квалификации педагогических работников и как процесс, и как результат рассматривается в настоящее время как новый ресурс в достижении современного качества образовательных результатов общеобразовательных организаций. Федеральный государственный образовательный стандарт (далее - ФГОС) общего образования и профессиональные стандарты педагогических работников зафиксировали необходимость в новых функциях и видах педагогической деятельности и конкретизировали требования к знаниям, умениям, а главное, к компетенциям педагогических работников по дифференцированным уровням квалификации посредством сертификации квалификаций. В этой связи очевидна необходимость создания в Калужской области ЦОПМКП.

Сертификация квалификаций позволит решить проблему, связанную с недостаточностью адаптации педагогических кадров к современным требованиям системы общего образования, к качеству квалификации педагогических работников, результатам их труда и ожиданиям учащихся и их родителей (законных представителей).

Руководители общеобразовательных организаций практически не оказывают влияния на совершенствование качества педагогической квалификации, определение прогнозной потребности отрасли в подготовке кадров. Для построения инновационной экономики важно следовать стандартам как профессиональным, так и образовательным. Требования к квалификациям и процедура оценки квалификаций должны стать организационными механизмами для этого.

Установление уровня квалификации позволит также решить проблему дефицита качества современного выпускника системы профессионального педагогического образования, явно не соответствующего запросам общеобразовательных организаций, нацеленным на развитие. Сертификация квалификаций поможет решению этой проблемы в целом.

ЦОПМКП станет фактором принципиального пересмотра образовательных программ в организациях дополнительного профессионального педагогического образования.

Необходимость в освоении новых компетенций и оценке степени владения ими возникает еще и в связи с тем, что она повышает возможность адекватного трудоустройства более компетентных специалистов и увеличивает их конкурентоспособность на рынке труда, стимулирует интерес к продолжению образования

и обучения, а также облегчает процесс перехода от обучения к трудовой деятельности и от трудовой деятельности - к продолжению обучения.

В свою очередь работодатели, получая более квалифицированные кадры, могут уменьшить расходы на обучение и оптимизировать управление человеческими ресурсами.

Все перечисленное будет содействовать решению задач роста педагогической квалификации, как следствие - качества результатов общего образования, то есть в целом сертификация квалификаций педагогических работников способна дать системный эффект.

Создание ЦОПМКП даст возможность проведения независимой оценки наряду с существующей системой аттестации педагогических кадров в соответствии с утвержденным стандартом (целевой моделью) функционирования, с использованием типового универсального пакетного решения.

Внедрение моделей единых оценочных требований и стандартов для оценки профессиональных компетенций работников систем общего, дополнительного и профессионального образования позволит сформировать единый стандарт обязательных компетенций для работников сферы образования. После внедрения стандарта будет проведен ассесмент педагогических работников, по результатам которого будет принят комплекс мер по повышению качества подготовки и повышения квалификации работников системы образования.

Основной целью управленческой и методической деятельности в системе образования Калужской области является сопровождение инновационного развития региональной системы образования, создание условий достижения современного качества образования. В этой связи решаются следующие задачи:

- обеспечение кадровых (квалификационных) условий для достижения современных результатов образования, требуемых ФГОС (по уровням образования), путем реализации образовательных программ повышения квалификации и системы методического сопровождения педагогических и руководящих работников образовательных организаций Калужской области;
- совершенствование образовательной деятельности по реализации дополнительных профессиональных программ (повышения квалификации) для психолого-педагогических и руководящих работников государственных и муниципальных образовательных организаций Калужской области на основе модернизации содержания, внедрения новой формы повышения квалификации (очно-заочной на основе технологии дистанционного обучения), создания стартовых условий для реализации модульно-накопительной модели повышения квалификации;
- создание условий по выявлению и распространению на региональном уровне результативных, в том числе инновационных, практик и технологий, поддержка творческих инициатив, нацеленных на развитие профессионального потенциала педагогических и управленческих кадров системы образования Калужской области;
- создание условий для закрепления в профессии молодых специалистов, для профессионально-личностного развития опытных педагогов через актуализацию деятельности профессиональных педагогических сообществ;
- реализация мер по повышению престижа педагогических профессий через систему конкурсов профессионального мастерства и последующего сопровождения их участников;
- содействие развитию открытого образовательного пространства для профессионального взаимодействия педагогов, в том числе путем создания и организационно-методической координации профессионально-педагогических объединений (ассоциаций, сетевых сообществ, творческих групп и других);

- актуализация системного и преемственного взаимодействия с методическими службами разных уровней (региональный, муниципальный, образовательной организации) по вопросам методического обеспечения направлений развития региональной системы образования.

Опыт выполнения в регионе масштабных (общероссийских, межрегиональных) программ и проектов по тематике развития образования за последние 5 лет.

Калужская область имеет опыт реализации масштабных программ и проектов в сфере образования.

В 2018 г. регион вошел в число победителей и участвовал в реализации общероссийского проекта, направленного на повышение качества образования в школах с низкими результатами обучения и в школах, функционирующих в неблагоприятных социальных условиях. В рамках проекта создана модель по обобщению и анализу результатов внешних мониторинговых процедур по оценке качества образования с целью определения школ с низкими результатами обучения и школ, функционирующих в неблагоприятных социальных условиях. Кроме того, реализуется региональная программа повышения качества образования в 35 школах с низкими результатами обучения и школах, функционирующих в неблагоприятных социальных условиях. Выстроена работа сетевого партнерства школ с низкими результатами обучения и школ, функционирующих в неблагоприятных социальных условиях со школами с высокими результатами обучения.

ГАОУ ДПО «КГИРО» разработаны и реализованы две дополнительные профессиональные программы (курсов повышения квалификации), адресованные т.н. «слабым школам»:

- «Технологии организации образовательной деятельности в целях повышения образовательных результатов обучающихся» - 72 часа, для педагогических работников слабых школ;

- «Кризис-менеджмент школ с низкими образовательными результатами и школ, функционирующих в неблагоприятных социальных условиях» - 72 часа, для административных команд слабых школ.

В 2016 г. Калужская область вошла в число участников и успешно реализовала общероссийский проект, направленный на формирование востребованной системы оценки качества образования и образовательных результатов. В ходе выполнения проекта были созданы и в дальнейшем реализованы инструментарий для проведения региональных мониторингов образовательных достижений обучающихся общеобразовательных организаций, критерии оценки и методика построения рейтинга сайтов общеобразовательных организаций, 4 программы повышения квалификации специалистов, обеспечивающих реализацию мероприятий по развитию национально-региональной системы оценки качества общего образования. Для реализации технологии по печати и сканированию экзаменационных материалов ГИА 23 пункта проведения экзаменов и региональный центр обработки информации были дооснащены современным оборудованием.

К концу 2014 г. регионом был реализован один из наиболее финансово емких проектов (свыше 200 млн. рублей), направленный на повышение заработной платы школьных педагогических работников. В результате выполнения проекта средняя заработная плата педагогов общеобразовательных организаций Калужской области в первом квартале 2015 года составила 100,1% от средней заработной платы в экономике региона за тот же период. Параллельно с данным проектом был реализован региональный проект по обновлению образовательной среды общеобразовательных организаций, по итогам которого было закуплено и поставлено в школы учебное, учебно-лабораторное,

учебно-производственное, компьютерное, оборудование для организации медицинского обслуживания обучающихся, оборудование для школьных столовых, оборудование для проведения ГИА на сумму свыше 50 млн. руб.

Также в 2014 г. в Калужской области был реализован проект, целью которого было комплектование фондов школьных библиотек учебниками и учебными пособиями, соответствующими основным образовательным программам ФГОС начального и основного общего образования. Фонды школьных библиотек были укомплектованы современными учебниками на сумму свыше 45 млн. руб.

С 2013 по 2015 г. регионом был реализован проект по увеличению скорости интернет-трафика в общеобразовательных организациях, по результатам которого 93,68% школ получили высокоскоростной бесплатный доступ к сети Интернет на скорости не менее 10 Мб/с.

В 2015 г. в Калужской области был реализован проект, направленный на повышение квалификации и профессиональную переподготовку кадров, по результатам которого за год было обучено более 5500 педагогических и управленческих работников области. В государственном автономном образовательном учреждении дополнительного профессионального образования «Калужский государственный институт развития образования» накоплен большой опыт профессионального развития педагогических кадров, экспертизы образовательных программ, обобщения и распространения инновационного педагогического опыта.

К концу 2013 г. регионом было завершено выполнение работ в рамках проекта «Распространение на всей территории Российской Федерации моделей образовательных систем, обеспечивающих современное качество общего образования». В ходе проекта за 3 года создана стажировочная площадка, в том числе 13 ресурсных центров, обучено около 1300 педагогических и управленческих работников системы образования, а также создан центр методической и технической поддержки.

Калужская область имеет достаточный опыт внедрения в образовательный процесс элементов дуального обучения в сфере профессионального образования. Регион является победителем конкурсного отбора пилотных программ субъектов Российской Федерации, направленных на реализацию проекта «Подготовка рабочих кадров для социально-экономического развития регионов» на 2014-2019 годы, конкурсного отбора в рамках реализации проекта «Подготовка рабочих кадров, соответствующих требованиям высокотехнологичных отраслей промышленности, на основе дуального образования».

В статусе федеральной инновационной площадки реализуются следующие проекты:

«Оптимизация системы подготовки квалифицированных рабочих и специалистов среднего звена путем внедрения в образовательный процесс элементов дуального обучения»;

«Социальное партнерство как механизм совершенствования системы подготовки инженерно-технических кадров»;

«Система подготовки востребованных квалифицированных рабочих и специалистов среднего звена для отраслей промышленности региона путем внедрения элементов дуального обучения в образовательный процесс».

Калужская область имеет достаточный опыт проведения российских мероприятий естественнонаучной и технической направленности в сфере дополнительного образования детей.

В целях подготовки будущих специалистов в IT сфере некоммерческим партнерством компаний, работающих в сфере IT и коммуникаций «ИКТ кластер», созданы 5 IT-школ. IT-школа фирмы КАМИН, IT-школа ЗАО «Калуга Астрал», «ИТ-школа

САМСУНГ», учебный центр компании «Современные технологии», Академический учебно-исследовательский центр информационно-коммуникационных технологий. По окончании обучения школьники проходят стажировку, во время которой участвуют в разработке актуальных программных продуктов «Калуга Астрал», ООО «Вебберри», ООО «Фабрика Юзабилити» и т.д. Практиканты, показавшие наиболее эффективный результат, были приняты в штат этих компаний на постоянную работу.

Организационно-правовая модель центров непрерывного повышения профессионального мастерства педагогических работников и центра оценки профессионального мастерства и квалификаций педагогов

ЦОПМКП создается как самостоятельное юридическое лицо в форме государственного автономного учреждения, функции и полномочия учредителя в отношении которого будет осуществлять министерство образования и науки Калужской области.

Площадка ЦОПМКП находится в государственной собственности Калужской области и будет предоставлена ЦОПМКП в оперативное управление. ЦОПМКП осуществляет свою деятельность в рамках реализации Федерального закона «О независимой оценке квалификации» от 3 июля 2016 года № 28-ФЗ.

В функциональные зоны ЦОПМКП будут входить: лекторий - 90 м.² (на 60 мест), зона сертификации - 60 м.² (на 20 мест для посетителей и 1 место для сотрудника), помещение для персонала - 70 м.² (5 мест для посетителей), рецепция – 30 м.² (1 место для сотрудника).

Создание ЦОПМКП, как возможность проведения независимой оценки, наряду с существующей системой аттестации педагогических кадров (с федеральной поддержкой), в соответствии с утвержденным стандартом (целевой моделью) функционирования, с использованием типового универсального пакетного решения.

Внедрение моделей единых оценочных требований и стандартов для оценки профессиональных компетенций работников систем общего, дополнительного и профессионального образования позволит сформировать единый стандарт обязательных компетенций для работников сферы образования. После внедрения стандарта будет проведен ассесмент кадрового потенциала педагогической системы региона, по результатам которого будет принят комплекс мер по повышению качества подготовки и повышения квалификации работников системы образования.

Центры непрерывного повышения профессионального мастерства педагогических работников создаются как структурные подразделения государственного автономного образовательного учреждения дополнительного профессионального образования Калужской области «Калужский государственный институт развития образования» (далее – ГАОУ ДПО «КГИРО»). ЦНППМГП создаются по модели «стандарт» и «мини».

Создаваемая сеть центров непрерывного повышения профессионального мастерства педагогических работников оснащена современными средствами обучения. ЦНППМГП занимаются анализом, выявлением передовых программ повышения квалификации, в т.ч. с учетом международного опыта, разрабатывают и реализуют современные программы повышения квалификации, отвечающие ключевым направлениям развития государства, промышленности.

В центрах работают высококвалифицированные сотрудники, прошедшие обучение у федерального оператора проекта «Учитель будущего».

ЦНППМГП обеспечат комплексное повышение компетенций управленческих команд общеобразовательных организаций, позволят повысить эффективность финансовой, хозяйственной, содержательной и организационной деятельности

образовательной организации, а также минимизировать издержки за счет эффективных управленческих решений.

В регионе будет сформирована база бесплатных дистанционных программ повышения квалификации педагогических и иных работников образовательных организаций, что позволит поднять уровень компетентности, создать равные возможности для саморазвития и профессионального совершенствования. Также платформа, используемая для реализации указанных программ, может стать коммуникационной площадкой для обмена опытом членов профессионального сообщества.

Таблица индикаторов

№ п/п	Наименование индикатора/показателя	Минимальное значение	Значение Калужской области (далее – ежегодно, не менее установленного минимального значения)
1.	Доля педагогических работников, освоивших программы непрерывного повышения профессионального мастерства, от общего числа указанной категории, %	5	5
2.	Доля руководителей образовательных организаций, осуществляющих образовательную деятельность по общеобразовательным программам, освоивших программы непрерывного повышения профессионального мастерства, от общего числа указанной категории, %	5	5
3.	Доля программ непрерывного повышения профессионального мастерства педагогических работников и руководящих кадров организаций, осуществляющих образовательную деятельность по общеобразовательным программам, реализуемым в сетевой форме, от общего числа указанной категории, %	10	10
4.	Доля педагогических работников организаций, осуществляющих образовательную деятельность по общеобразовательным программам, получивших рекомендации по индивидуальному плану развития профессиональных компетенций в ЦОПМКП, от общего числа указанной категории, %	2	2
5.	Доля руководителей организаций, осуществляющих образовательную деятельность по общеобразовательным программам, прошедших добровольную независимую оценку профессиональной квалификации, от	2	2

	общего числа указанной категории, %		
6.	Количество стажировочных площадок, отобранных для реализации программ непрерывного повышения профессионального мастерства педагогических работников, ед.	5	5
7.	Доля педагогических работников организаций, осуществляющих образовательную деятельность по общеобразовательным программам, прошедших добровольную независимую оценку профессиональной квалификации, от общего числа указанной категории, %	2	2

Предварительная калькуляция операционных расходов на функционирование ЦНППМТР и ЦОПМКП в Калужской области

Примерные операционные расходы на функционирование ЦОПМКП

Статья расходов	Расчет суммы на год получения субсидии, далее с ежегодной индексацией (тыс. руб.)
211 - заработная плата	6655,57
212 – прочие несоциальные выплаты (суточные)	33,6
213 – начисления на выплаты по оплате труда	2009,98
226 – транспортные расходы сотрудников, направленных в командировку и приобретающих билеты в рамках командировочных расходов (проезд педагогов на обучение)	144,00
226 – прочие работы, услуги (проживание педагогов на обучении)	192,00
340 – увеличение стоимости материальных запасов (приобретение расходных материалов)	550,00
Иные расходы (аренда, коммунальные платежи и т.д.)	1450,00
Итого:	11035,15

Примерные операционные расходы на функционирование ЦНППМТР (по модели «стандарт»)

Статья расходов	Расчет суммы на год получения субсидии, далее с ежегодной индексацией (тыс. руб.)
211 - заработная плата	10092,29

212 - прочие несоциальные выплаты (суточные)	33,60
213 - начисления на выплаты по оплате труда	3047,87
226 – транспортные расходы сотрудников, направленных в командировку и приобретающих билеты в рамках командировочных расходов (проезд педагогов на обучение)	144,00
226 – прочие работы, услуги (проживание педагогов на обучении)	192,00
340 – увеличение стоимости материальных запасов (приобретение расходных материалов)	550,00
Иные расходы (аренда, коммунальные платежи и т.д.)	3584,34
Итого:	17644,10

**Примерные операционные расходы на функционирование ЦНШМПР
(по модели «мини»)**

Статья расходов	Расчет суммы на год получения субсидии, далее с ежегодной индексацией (тыс. руб.)
211 - заработная плата	5252,52
212 - прочие несоциальные выплаты (суточные)	33,60
213 - начисления на выплаты по оплате труда	1586,26
226 – транспортные расходы сотрудников, направленных в командировку и приобретающих билеты в рамках командировочных расходов (проезд педагогов на обучение)	144,00
226 – прочие работы, услуги (проживание педагогов на обучении)	192,00

340 – увеличение стоимости материальных запасов (приобретение расходных материалов)	550,00
Иные расходы (аренда, коммунальные платежи и т.д.)	2024,67
Итого:	9783,05

**Примерные операционные расходы на функционирование ЦНППМППР
(по модели «мини»)**

Статья расходов	Расчет суммы на год получения субсидии, далее с ежегодной индексацией (тыс. руб.)
211 - заработная плата	5252,52
212 - прочие несоциальные выплаты (суточные)	33,60
213 - начисления на выплаты по оплате труда	1586,26
226 – транспортные расходы сотрудников, направленных в командировку и приобретающих билеты в рамках командировочных расходов (проезд педагогов на обучение)	144,00
226 – прочие работы, услуги (проживание педагогов на обучении)	192,00
340 – увеличение стоимости материальных запасов (приобретение расходных материалов)	550,00
Иные расходы (аренда, коммунальные платежи и т.д.)	2024,67
Итого:	9783,05

Зонирование и дизайн-проект в соответствии с брендбуком

ЦОПМКП располагается на площади 250 кв. м.

(штатная численность – 13 человек)

В функциональные зоны ЦОПМКП будут входить:

Помещения	Общая площадь	Количество мест
Лекторий	90 м ²	60 мест для посетителей
Помещение для персонала	70 м ²	5 мест для посетителей
Зона сертификации	60 м ²	20 мест для посетителей и 1 место для сотрудников
Рецепция	30 м ²	1 место для сотрудников

№ 1. Лекторий. Общая площадь – 90 кв. м.

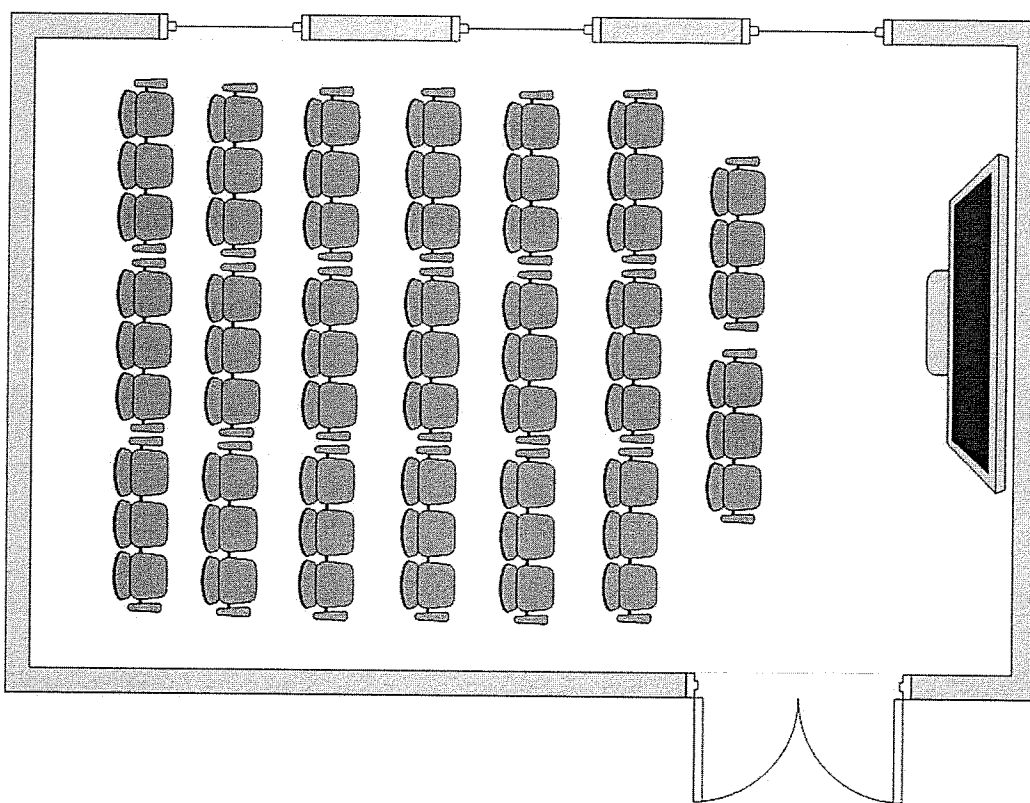

№ 2. Помещение для персонала. Общая площадь 70 кв. м.

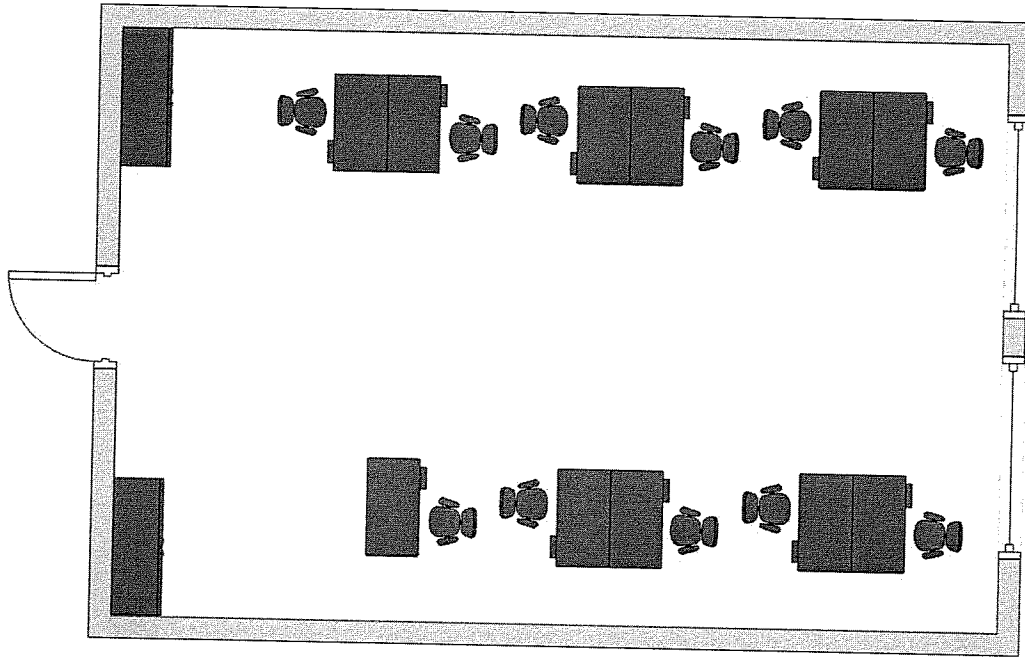

№ 3. Зона сертификации. Общая площадь - 60 кв. м.

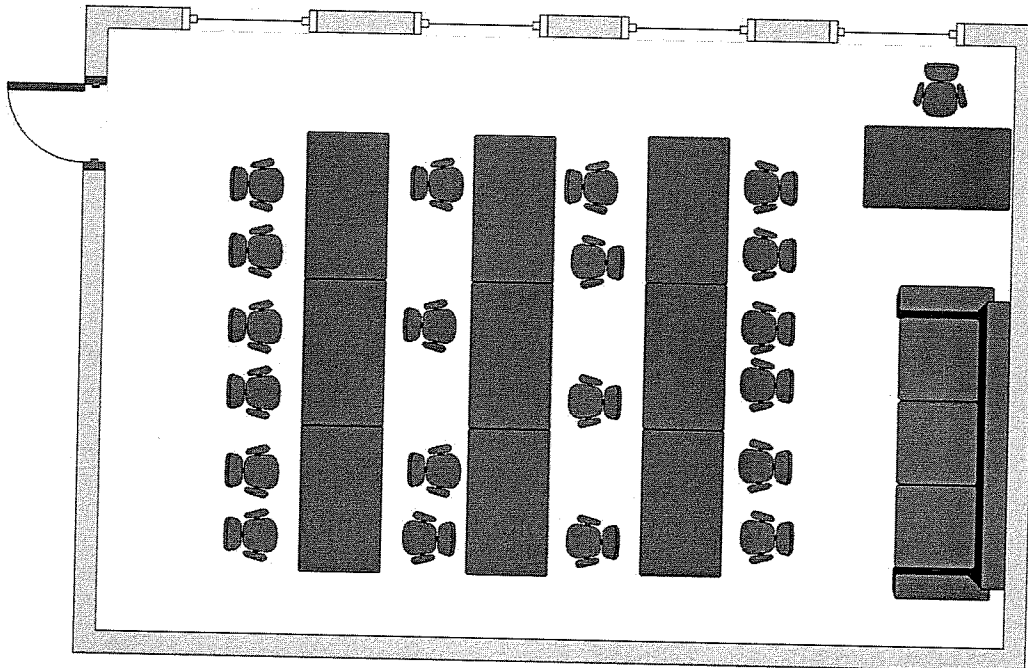

№ 4. Рецепция. Общая площадь - 30 кв. м.

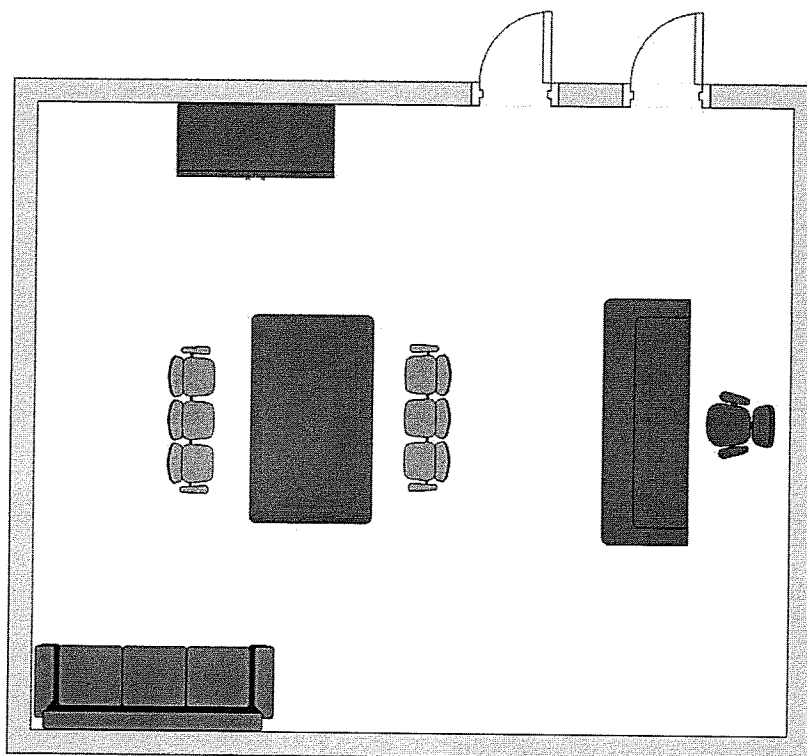

ЦНППМПР по модели «стандарт» располагается на площади 550 кв. м.
(штатная численность – 21 человек)

В функциональные зоны ЦНППМПР будут входить:

Помещения	Общая площадь	Количество мест
Медиатека	40 м ²	15 мест для посетителей
Помещение для организации коворкинг-пространства	50 м ²	15 мест для посетителей
2 лектория	80 м ²	100 мест для посетителей
Рецепция	30 м ²	1 место для сотрудников
Помещение для персонала	70 м ²	12 мест для сотрудников
Помещение для проектной деятельности	50 м ²	16 мест для участников
5 многофункциональных учебных аудиторий	от 35 м ²	15 мест для участников

№ 1. Медиатека. Общая площадь – 40 кв. м.

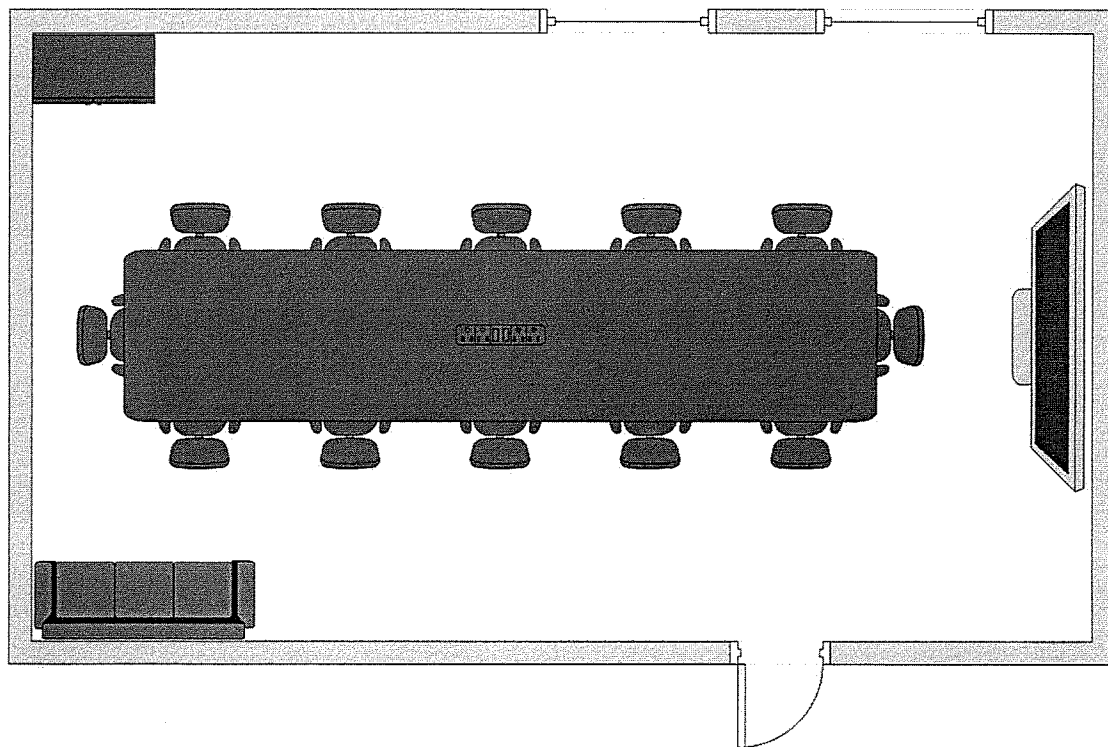

№ 2. Помещение для организации коворкинг-пространства. Общая площадь – 50 кв. м.

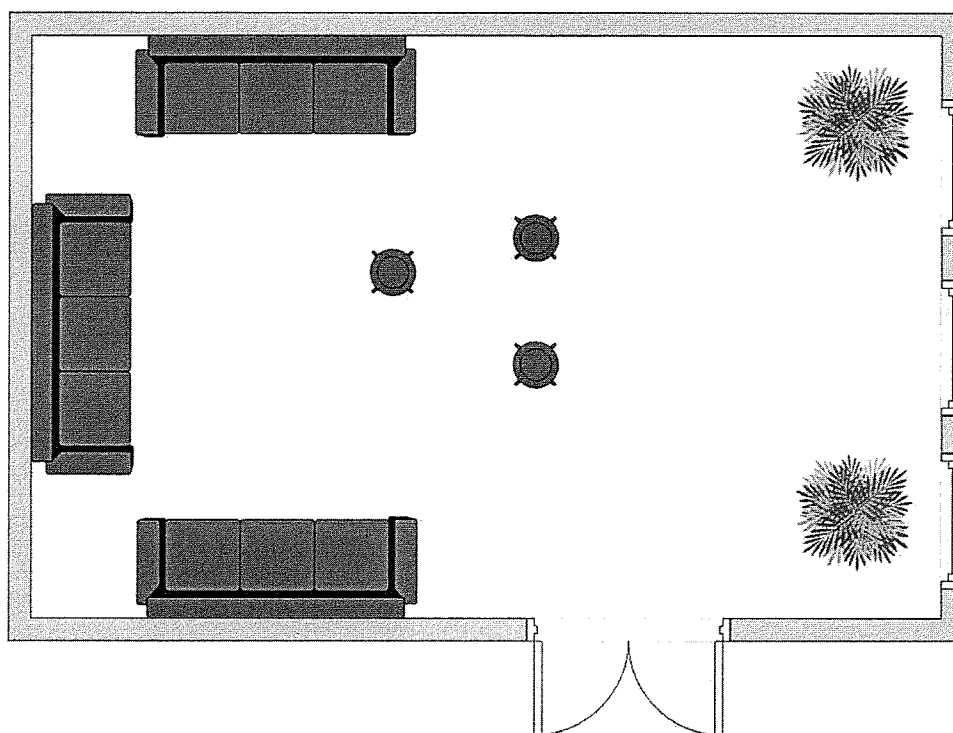

№ 3. Лекторий. Общая площадь – 80 кв. м.

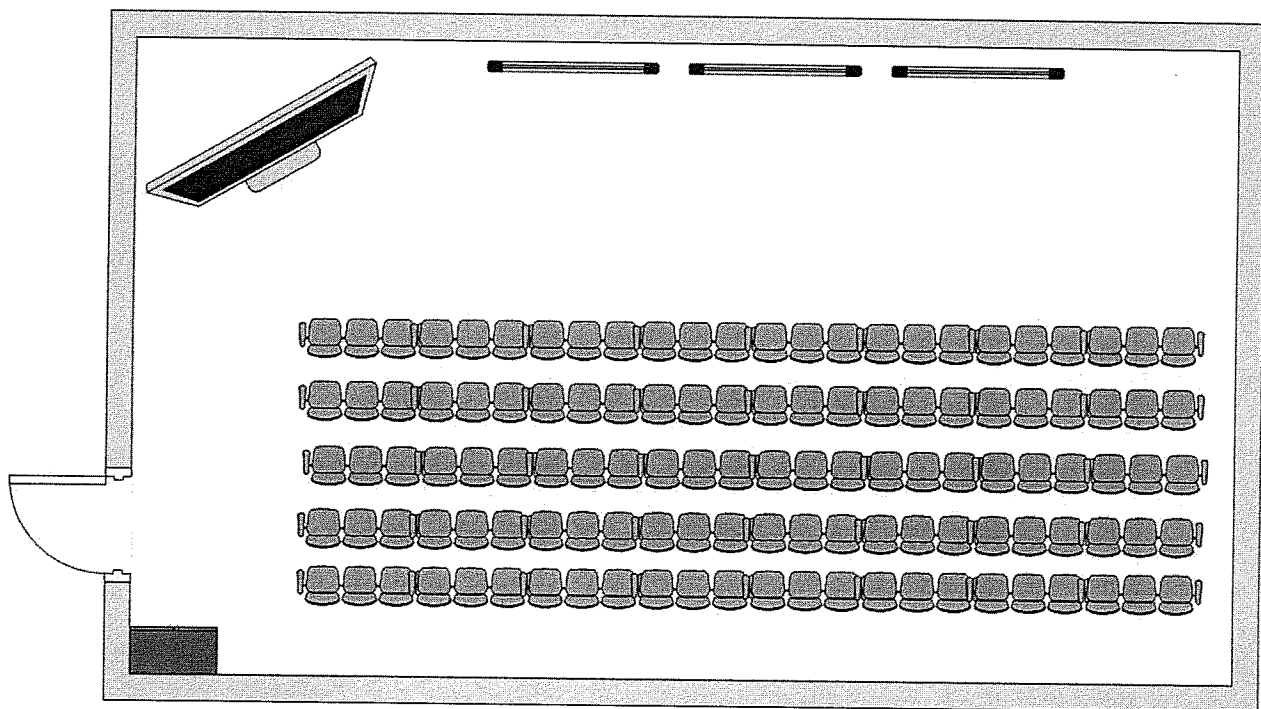

№ 4. Рецепция. Общая площадь – 30 кв. м.

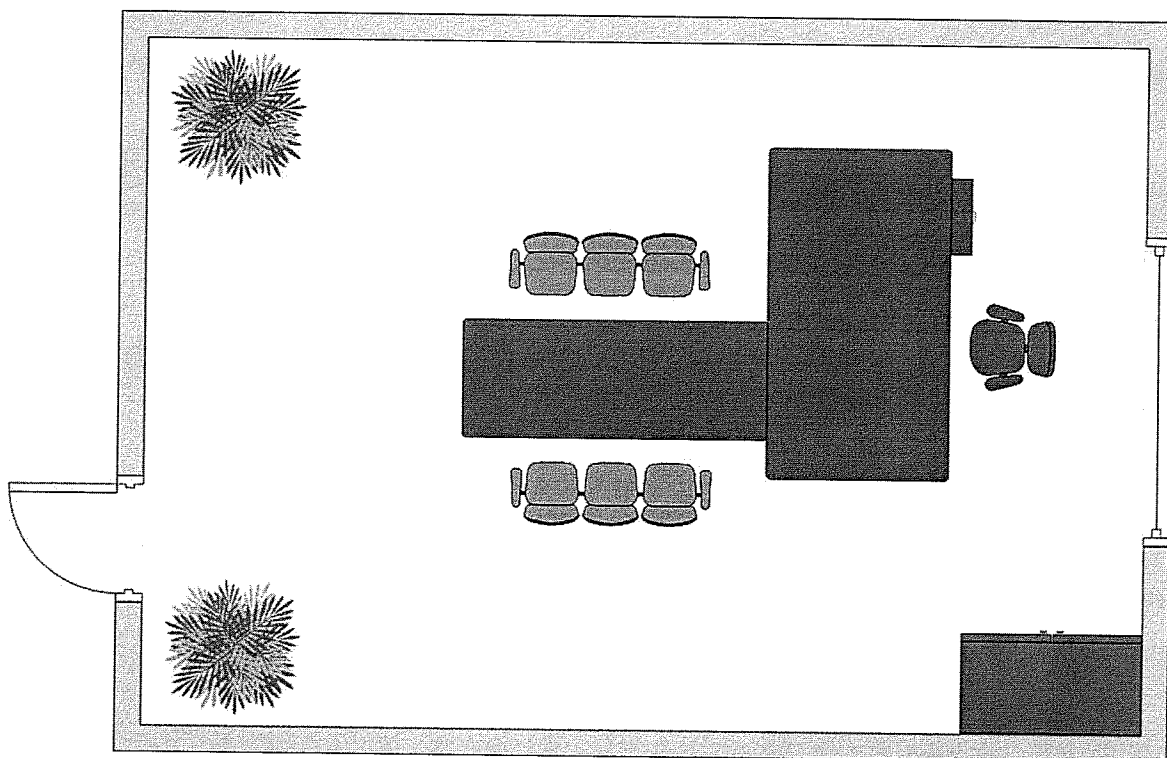

№ 5. Помещение для персонала. Общая площадь – 70 кв. м.

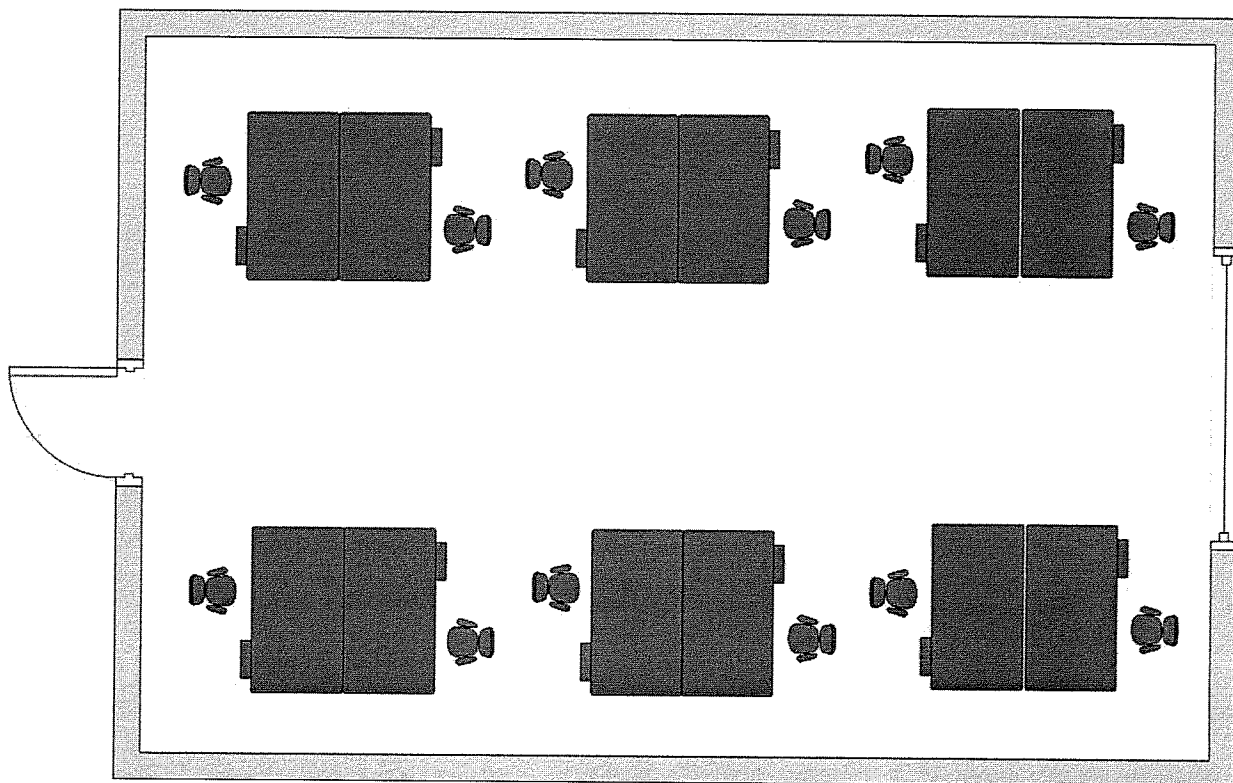

№ 6. Помещение для проектной деятельности. Общая площадь – 50 кв. м.

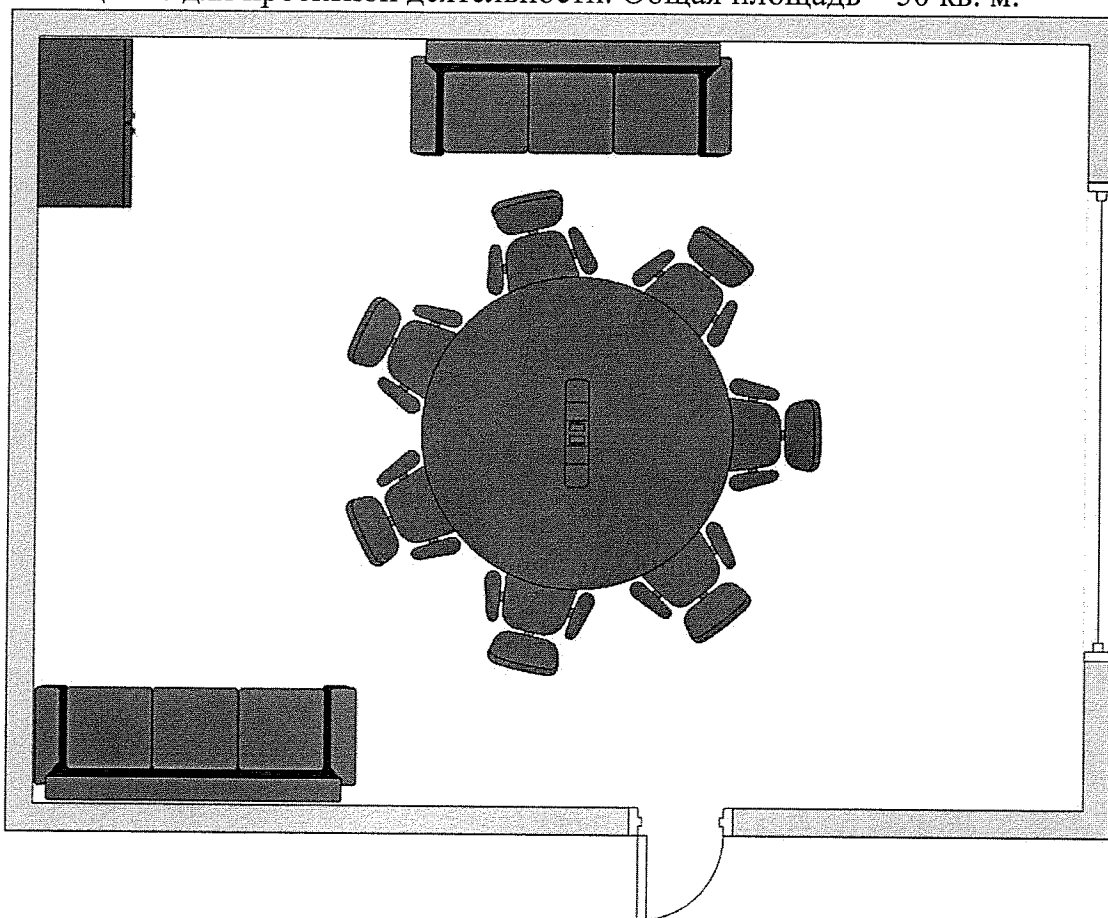

№ 7. Многофункциональная учебная аудитория. Общая площадь – от 35 кв. м.

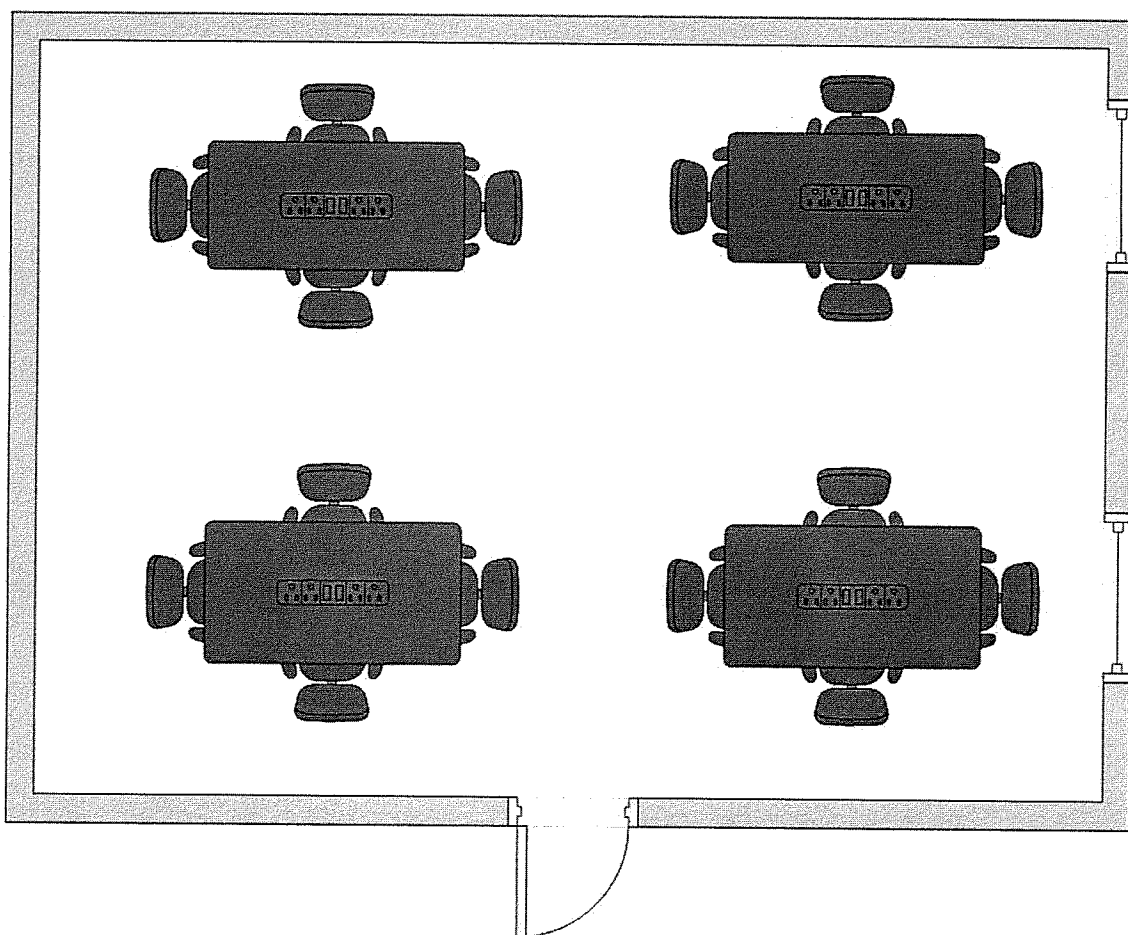

Каждый из 2-х ЦНППМПР по модели «мини» располагается на площади 400 м²

(штатная численность – 12 человек)

В функциональные зоны ЦНППМПР будут входить:

Помещения	Общая площадь	Количество мест
Медиатека	40 м ²	15 мест для посетителей
Помещение для организации коворкинг-пространства	50 м ²	15 мест для посетителей
Лекторий	80 м ²	100 мест для посетителей
Рецепция	30 м ²	1 место для сотрудников
Помещение для персонала	70 м ²	12 мест для сотрудников
Помещение для проектной деятельности	50 м ²	16 мест для участников
3 многофункциональные учебные аудитории	от 35 м ²	15 мест для участников

№ 1. Медиатека. Общая площадь – 40 кв. м.

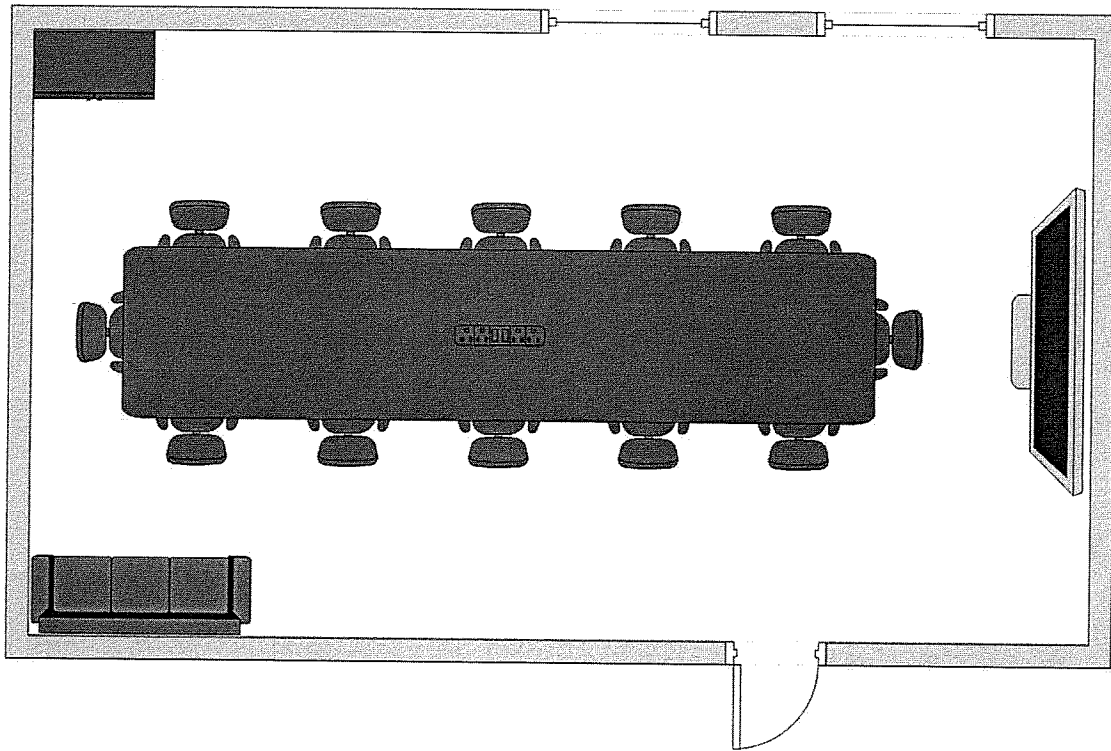

№ 2. Помещение для организации коворкинг-пространства. Общая площадь – 50 кв.

м.

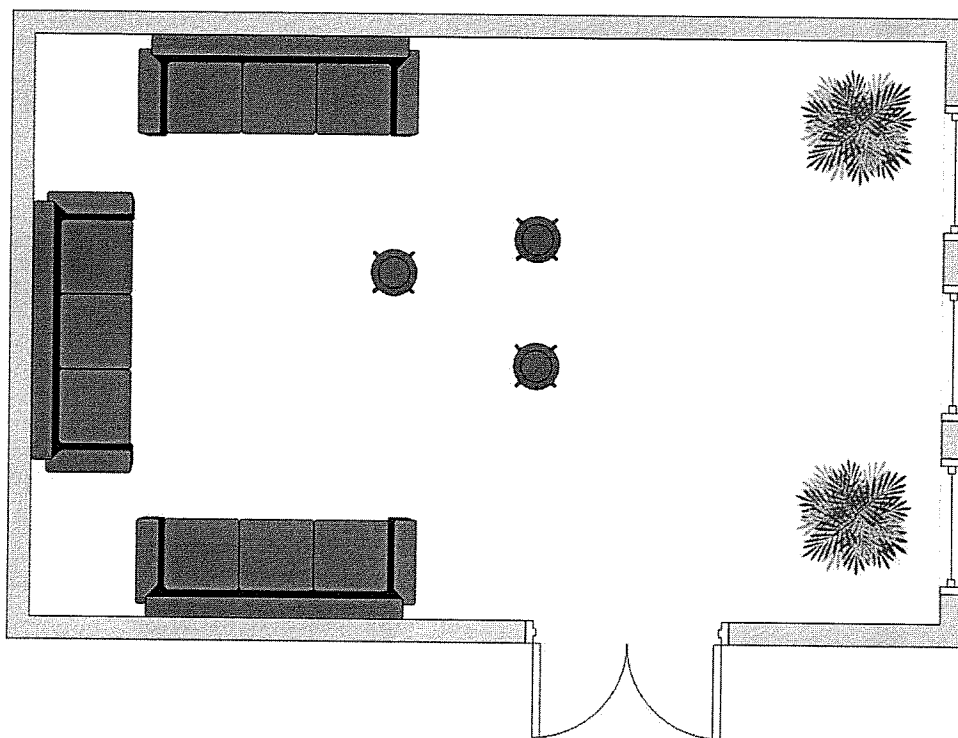

№ 3. Лекторий. Общая площадь – 80 кв. м.

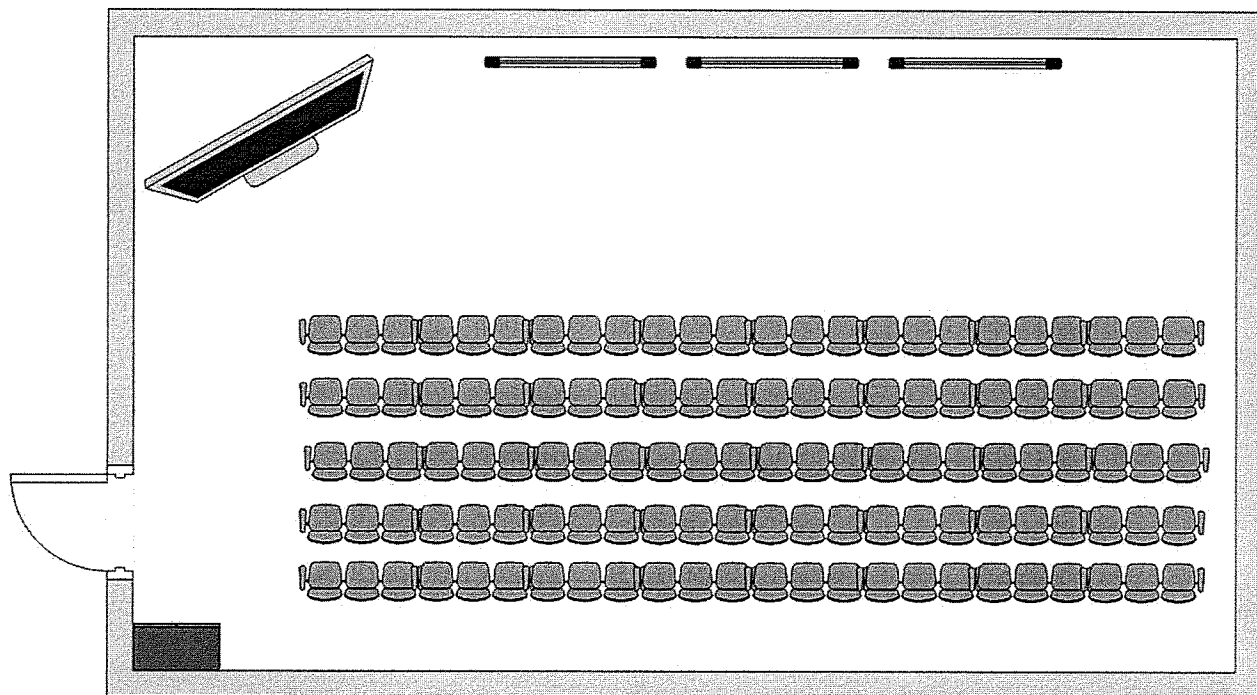

№ 4. Ресепция. Общая площадь – 30 кв. м.

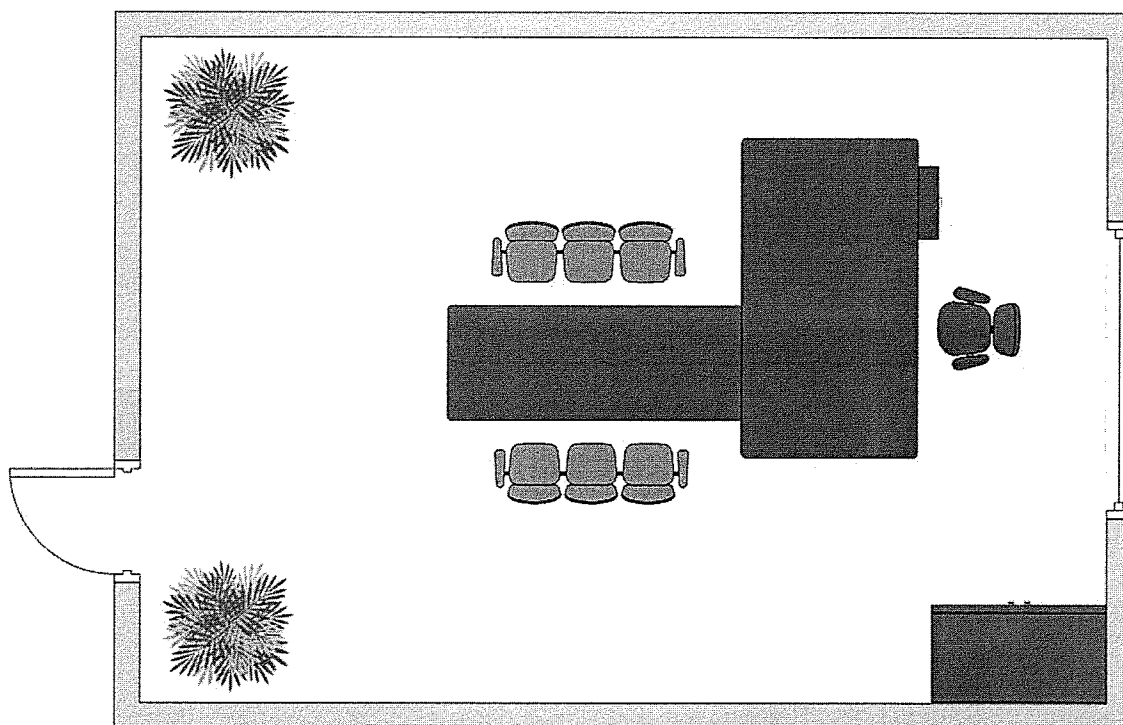

№ 5. Помещение для персонала. Общая площадь – 70 кв. м.

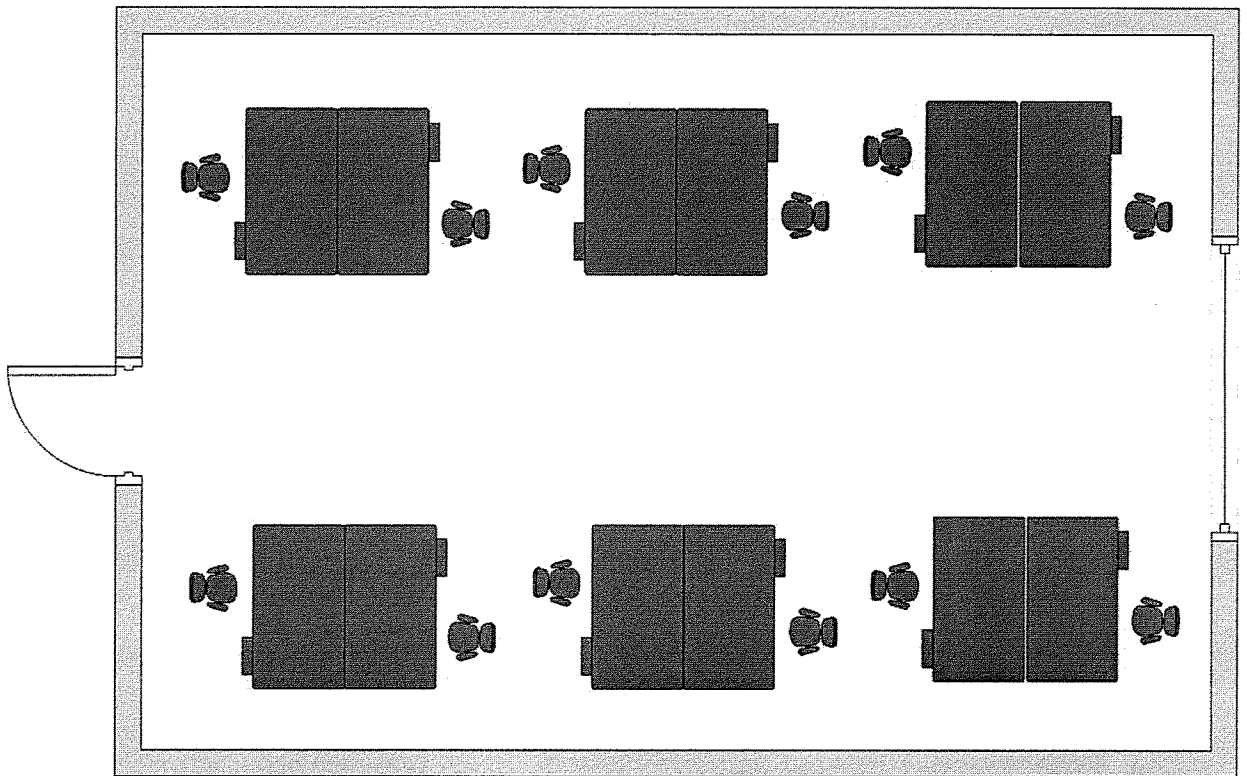

№ 6. Помещение для проектной деятельности. Общая площадь – 50 кв. м.

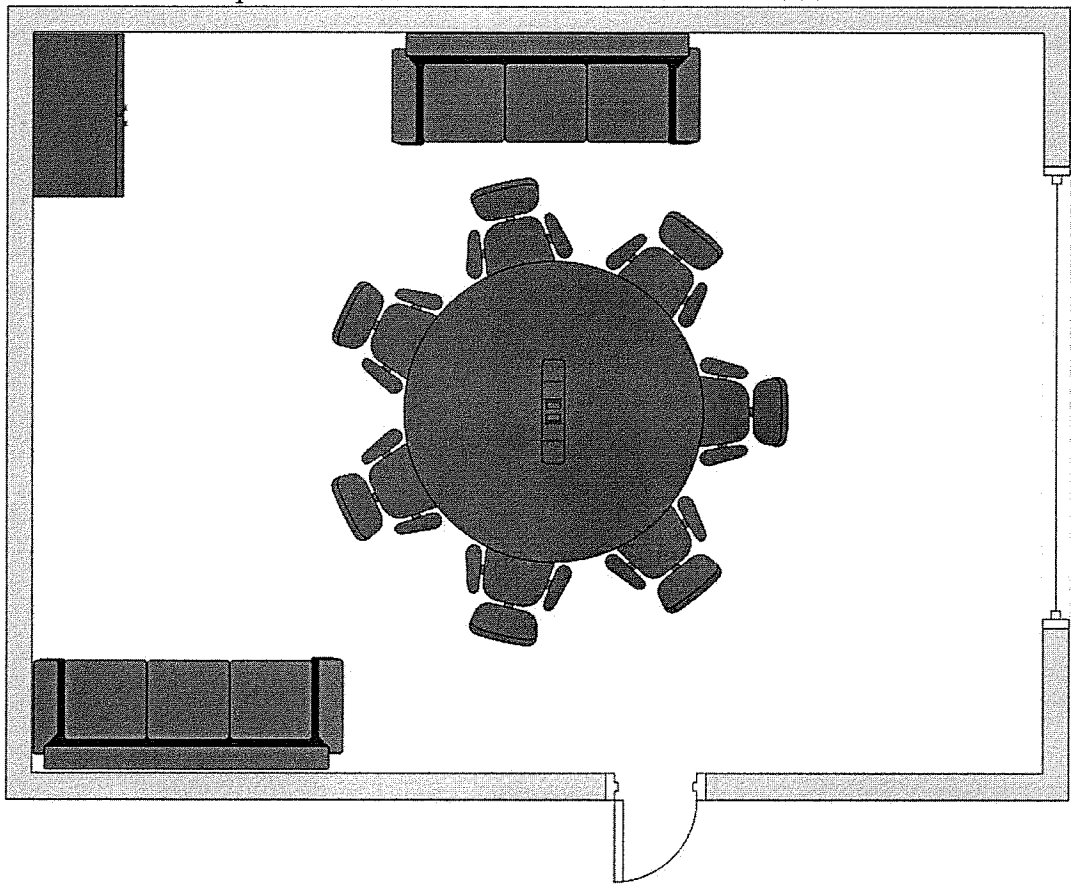

№ 7. Многофункциональная учебная аудитория. Общая площадь – от 35 кв. м.

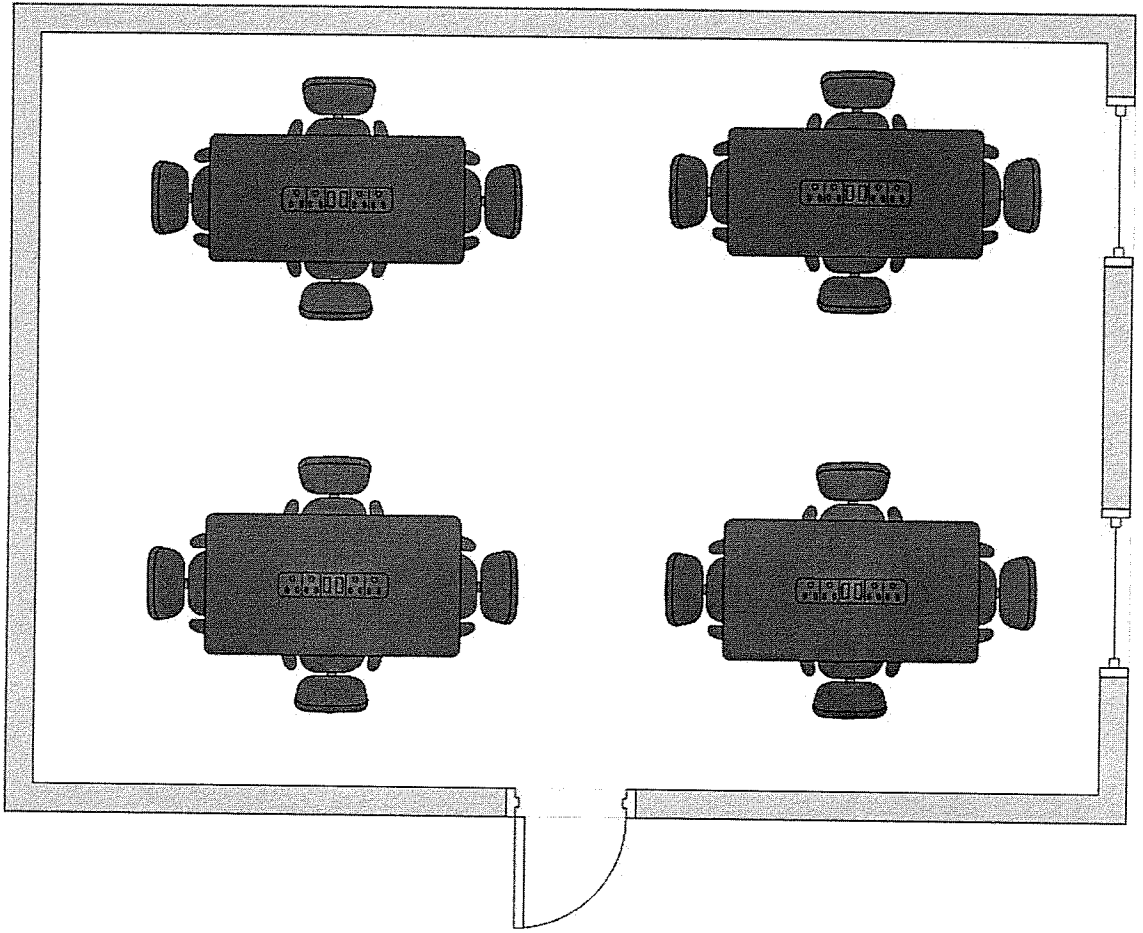

Приложение № 4
к описанию создаваемых в Калужской области центров непрерывного
повышения профессионального мастерства педагогических
работников и центра оценки профессионального
мастерства и квалификаций педагогов

Штатное расписание ЦОПМКП

Категория персонала	Позиция (содержание деятельности)	Количество штатных единиц
Управленческий персонал	Директор	1
	Заместитель директора	1
Административный персонал	Главный бухгалтер	1
	Юрисконсульт	0,5
	Делопроизводитель	0,5
	Специалист по охране труда	0,5
	Системный администратор	1
	Специалист по работе с персоналом	0,5
	Администратор	1
Основной персонал	Тьютор	4
	Методист	2

ЦНППМТР по модели «стандарт»

Категория персонала	Позиция (содержание деятельности)	Количество штатных единиц
Управленческий персонал	Директор	1
	Заместитель директора	1
Административный персонал	Главный бухгалтер	1
	Юрисконсульт	0,5
	Делопроизводитель	0,5
	Специалист по охране труда	0,5
	Системный администратор	1
	Специалист по работе с персоналом	0,5

	Администратор	1
Основной персонал	Тьютор	4
	Методист	2
	Педагог по повышению профессионального мастерства (профессорско-педагогический состав)	8

Каждый из 2-х ЦНППМПР по модели «мини»

Категория персонала	Позиция (содержание деятельности)	Количество штатных единиц
Управленческий персонал	Директор	1
	Заместитель директора	1
Административный персонал	Главный бухгалтер	1
	Системный администратор	1
	Администратор	1
Основной персонал	Тьютор	2
	Методист	1
	Педагог по повышению профессионального мастерства (профессорско-педагогический состав)	4

Предполагаемая сеть ЦНППМТР и ЦОПМКП

ЦОПМКП

Год	Муниципальное образование	Организационно-правовая форма ЦОПМКП (полное наименование)	Адрес ЦОПМКП	Общая площадь, перечень функциональных зон с указанием их площади
	г. Калуга	ЦОПМКП создается как самостоятельное юридическое лицо в форме государственного автономного учреждения, функции и полномочия учредителя в отношении которого будет осуществлять министерство образования и науки Калужской области.	г. Калуга, ул. Комсомольская роща, 42а	ЦОПМКП располагается на площади 250 м ² (штатная численность – 13 человек) В функциональные зоны ЦОПМКП будут входить: -Лекторий; -Помещение для персонала; -Зона сертификации; -Рецепция

ЦНППМТР

Год	Количество ЦНППМТР	Муниципальное образование	Организационно-правовая форма ЦНППМТР (полное наименование)	Адрес ЦНППМТР	Общая площадь, перечень функциональных зон с указанием их площади
	1 по модели «стандарт»	г. Калуга	Центры непрерывного повышения профессионального мастерства педагогических работников создаются как структурные подразделения государственного автономного образовательного учреждения дополнительного профессионального	г. Калуга, ул. Комсомольская роща, 42а	ЦНППМТР по модели «стандарт» располагается на площади 550 м ² (штатная численность – 21 человек) В функциональные зоны ЦНППМТР будут входить: -Медиатека; -Помещение для организации коворкинг-пространства; -2 лектория;

			го образования Калужской области «Калужский государственный институт развития образования» (далее – ГАОУ ДПО «КГИРО»).		-Рецепция; -Помещение для персонала; -Помещение для проектной деятельности; -5 многофункциональ ных учебных аудиторий
	1 по модели «мини»	г. Обнинск	ЦНППМПР создаются по модели «стандарт» и «мини».	Калужская область, г. Обнинск, пр. Ленина, д. 125	ЦНППМПР по модели «мини» располагается на площади 400 м ² (штатная численность – 12 человек) В функциональные зоны ЦНППМПР будут входить: -Медиатека; -Помещение для организации коворкинг- пространства; -Лекторий; -Рецепция; -Помещение для персонала; -Помещение для проектной деятельности; -3 многофункциональ ные учебных аудиторий
	1 по модели «мини»	Муниципаль ный район «Город Киров и Кировский район»		Калужская область, г. Киров, ул. Ленина, д.14	ЦНППМПР по модели «мини» располагается на площади 400 м ² (штатная численность – 12 человек) В функциональные зоны ЦНППМПР будут входить: -Медиатека; -Помещение для организации коворкинг- пространства; -Лекторий;

					<ul style="list-style-type: none">-Рецепция;-Помещение для персонала;-Помещение для проектной деятельности;-3 многофункциональные учебных аудиторий
--	--	--	--	--	--

