



КОМИТЕТ ГОСУДАРСТВЕННОЙ ОХРАНЫ
ОБЪЕКТОВ КУЛЬТУРНОГО НАСЛЕДИЯ
ВОЛГОГРАДСКОЙ ОБЛАСТИ
(ОБЛКУЛЬТНАСЛЕДИЕ)

ПРИКАЗ

12 декабря 2023 г.

№ 579

Волгоград

Об установлении зон охраны объектов культурного наследия регионального значения, расположенных на территории городского округа город-герой Волгоград, Городищенского, Дубовского, Камышинского и Руднянского районов Волгоградской области, утверждении требований к градостроительным регламентам в границах данных зон и о внесении изменений в некоторые приказы комитета государственной охраны объектов культурного наследия Волгоградской области

В соответствии со статьей 34 Федерального закона от 25 июня 2002 г. № 73-ФЗ "Об объектах культурного наследия (памятниках истории и культуры) народов Российской Федерации", статьями 57.1, 106 Земельного кодекса Российской Федерации, пунктом 15 Положения о зонах охраны объектов культурного наследия (памятников истории и культуры) народов Российской Федерации, утвержденного постановлением Правительства Российской Федерации от 12 сентября 2015 г. № 972 "Об утверждении Положения о зонах охраны объектов культурного наследия (памятников истории и культуры) народов Российской Федерации и о признании утратившими силу отдельных положений нормативных правовых актов Правительства Российской Федерации", статьей 10 Закона Волгоградской области от 01 июля 2009 г. № 1908-ОД "Об объектах культурного наследия (памятниках истории и культуры) народов Российской Федерации на территории Волгоградской области", Порядком принятия решения об установлении, изменении зон охраны объектов культурного наследия регионального значения, зон охраны объектов культурного наследия местного (муниципального) значения, утверждения требований к градостроительным регламентам в границах территорий данных зон, утвержденным приказом комитета государственной охраны объектов культурного наследия Волгоградской области от 14 марта 2019 г. № 43, Положением о комитете государственной охраны объектов культурного наследия Волгоградской области, утвержденным постановлением Администрации Волгоградской области от 19 декабря 2016 г. № 697-п, п р и к а з ы в а ю:

1. Установить зоны охраны и утвердить требования к градостроительным регламентам в границах зон охраны объектов культурного наследия

регионального значения:

1.1. "Здание областного государственного архива", расположенного по адресу (местонахождение): Волгоградская область, г. Волгоград, ул. Коммунистическая, 30, согласно приложению 1;

1.2. "Церковь Всех Скорбящих Радости", расположенного по адресу (местонахождение): Волгоградская область, Городищинский район, р.п. Городище, согласно приложению 2;

1.3. "Церковь Покрова", расположенного по адресу (местонахождение): Волгоградская область, Дубовский район, г. Дубовка, согласно приложению 3;

1.4. "Церковь Дмитрия Солунского", расположенного по адресу (местонахождение): Волгоградская область, Дубовский район, с. Лозное, согласно приложению 4;

1.5. "Церковь Архангела Михаила", расположенного по адресу (местонахождение): Волгоградская область, Камышинский район, с. Антиповка, согласно приложению 5;

1.6. "Церковь Сергия Радонежского", расположенного по адресу (местонахождение): Волгоградская область, Руднянский район, с. Березовка, согласно приложению 6;

1.7. "Церковь Архистратига Михаила", расположенного по адресу (местонахождение): Волгоградская область, Руднянский район, с. Лопуховка, согласно приложению 7;

1.8. "Церковь Николая Чудотворца", расположенного по адресу (местонахождение): Волгоградская область, Руднянский район, с. Лопуховка, согласно приложению 8.

2. Внести в некоторые приказы комитета государственной охраны объектов культурного наследия Волгоградской области следующие изменения:

2.1. В приказе комитета государственной охраны объектов культурного наследия Волгоградской области от 04 марта 2021 г. № 129 "Об утверждении описания местоположения границ защитных зон объектов культурного наследия, расположенных на территории городского округа город-герой Волгоград, режима использования земель в границах защитных зон":

2.1.1. В пункте 1 приказа слова "приложениям 1 - 10" заменить словами "приложениям 3, 4, 6-10".

2.1.2. Приложение 1 к названному приказу признать утратившим силу.

2.2. В приказе комитета государственной охраны объектов культурного наследия Волгоградской области от 16 ноября 2020 г. № 323 "Об утверждении описания местоположения границ защитных зон объектов культурного наследия, расположенных на территории Городищенского района Волгоградской области, режима использования земель в границах данных защитных зон":

2.2.1. В приказе:

1) Наименование изложить в следующей редакции:

"Об утверждении описания местоположения границ защитной зоны объекта культурного наследия регионального значения "Братская могила воинов-танкистов Героев Советского Союза А.Ф. Наумова, П.М. Норицына,

П.М. Смирнова и Н.А. Вялых", расположенного по адресу: Волгоградская область, Городищенский район, хутор Новая Надежда, режима использования земель в границах защитной зоны".

2) Пункт 1 изложить в следующей редакции:

"1. Утвердить графическое описание местоположения границ защитной зоны объекта культурного наследия регионального значения "Братская могила воинов-танкистов Героев Советского Союза А.Ф. Наумова, П.М. Норицына, П.М. Смирнова и Н.А. Вялых", расположенного по адресу: Волгоградская область, Городищенский район, хутор Новая Надежда".

3) В пункте 2 цифру "9" заменить цифрой "2".

2.2.2. Приложение 2 к названному приказу признать утратившим силу.

2.2.3. Приложение 9 к названному приказу изложить в новой редакции, согласно приложению 9 к настоящему приказу.

2.3. В приказе комитета государственной охраны объектов культурного наследия Волгоградской области от 03 марта 2021 г. № 123 "Об утверждении описания местоположения границ защитных зон объектов культурного наследия, расположенных на территории Дубовского района Волгоградской области, режима использования земель в границах защитных зон":

2.3.1. В пункте 1 приказа слова "приложениям 1 - 8" заменить словами "приложениям 2, 4, 5, 7".

2.3.2. Приложение 3 к названному приказу признать утратившим силу.

2.4. В приказе комитета государственной охраны объектов культурного наследия Волгоградской области от 03 марта 2021 г. № 122 "Об утверждении описания местоположения границ защитных зон объектов культурного наследия, расположенных на территории Дубовского района Волгоградской области, режима использования земель в границах защитных зон":

2.4.1. В пункте 1 приказа слова "приложениям 1 - 6" заменить словами "приложениям 1 - 5".

2.4.2. Приложение 6 к названному приказу признать утратившим силу.

2.5. В приказе комитета государственной охраны объектов культурного наследия Волгоградской области от 13 декабря 2022 г. № 704 "Об утверждении описания местоположения границ защитных зон объектов культурного наследия регионального значения, расположенных на территории Камышинского и Котовского районов Волгоградской области, режима использования земель в границах данных защитных зон":

2.5.1. Подпункт 1.6 пункта 1 приказа признать утратившим силу.

2.5.2. Приложение 6 к названному приказу признать утратившим силу.

2.6. В приказе комитета государственной охраны объектов культурного наследия Волгоградской области от 17 января 2023 г. № 27 "Об утверждении описания местоположения границ защитных зон ряда объектов культурного наследия федерального и регионального значения, расположенных на территории Городищенского, Даниловского, Жирновского и Руднянского районов Волгоградской области, режима использования земель в границах защитных зон":

2.6.1. Подпункты 1.6 - 1.8 пункта 1 приказа признать утратившими силу.

2.6.2. Приложения 6 - 8 к названному приказу признать утратившими силу.

3. Настоящий приказ вступает в силу со дня его подписания и подлежит официальному опубликованию.

Председатель комитета

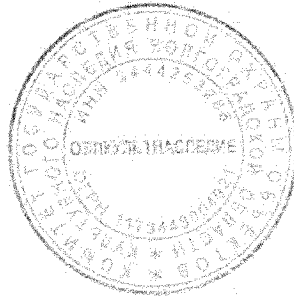

А.Ю.Баженов

ПРИЛОЖЕНИЕ 1

к приказу комитета государственной
охраны объектов культурного
наследия Волгоградской области

от 12.12.2023 № 579

Зона охраны объекта культурного наследия регионального значения "Здание областного государственного архива", расположенного по адресу (местонахождение): Волгоградская область, г. Волгоград, ул. Коммунистическая, 30¹

1. Графическое описание местоположения границ зоны охраны объекта культурного наследия регионального значения "Здание областного государственного архива", расположенного по адресу (местонахождение): Волгоградская область, г. Волгоград, ул. Коммунистическая, 30

1.1. Сведения о зоне охраны объекта культурного наследия регионального значения "Здание областного государственного архива", расположенного по адресу (местонахождение): Волгоградская область, г. Волгоград, ул. Коммунистическая, 30 (далее именуется – зона охраны)

№ п/п	Характеристика зоны охраны	Описание характеристик зоны охраны
1	2	3
1.	Местоположение зоны охраны	Волгоградская область, г. Волгоград, ул. Коммунистическая, 30
2.	Площадь +/- величина погрешности определения площади ($P \pm \Delta P$)	6696 кв.м +/- 29 кв.м
3.	Иные характеристики зоны охраны	-

¹ Адрес (местонахождение) и наименование объекта культурного наследия указаны в соответствии с актом федерального органа охраны объектов культурного наследия о регистрации объекта культурного наследия в Едином государственном реестре объектов культурного наследия (памятников истории и культуры) народов Российской Федерации.

1.2. Сведения о местоположении границ зоны охраны

1.2.1. Система координат: МСК-34 зона 1.



1.2.2. Сведения о характерных точках границ зоны охраны:

Обозначение характерных точек границ	Координаты (метров)		Метод определения координат характерной точки	Средняя квадратическая погрешность положения характерной точки (M _t) (метров)	Описание обозначения точки на местности (при наличии)
	X	Y			
1	2	3	4	5	6
н2	484272,34	1408351,65	Аналитический метод	0,1	-
н1	484297,55	1408386,92		0,1	-
н4	484323,94	1408422,98		0,1	-
н5	484278,63	1408469,85		0,1	-
н6	484269,00	1408459,74		0,1	-
н7	484264,00	1408455,26		0,1	-
н8	484261,43	1408454,72		0,1	-
н9	484239,93	1408435,07		0,1	-
н10	484236,91	1408432,15		0,1	-
н11	484236,20	1408432,84		0,1	-
н12	484215,02	1408411,82		0,1	-
н13	484217,92	1408409,12		0,1	-
н14	484213,68	1408405,36		0,1	-
н15	484224,10	1408394,27		0,1	-
н19	484231,91	1408385,50		0,1	-
н18	484248,76	1408372,94		0,1	-
н3	484249,30	1408371,34		0,1	-
н2	484272,34	1408351,65		0,1	-

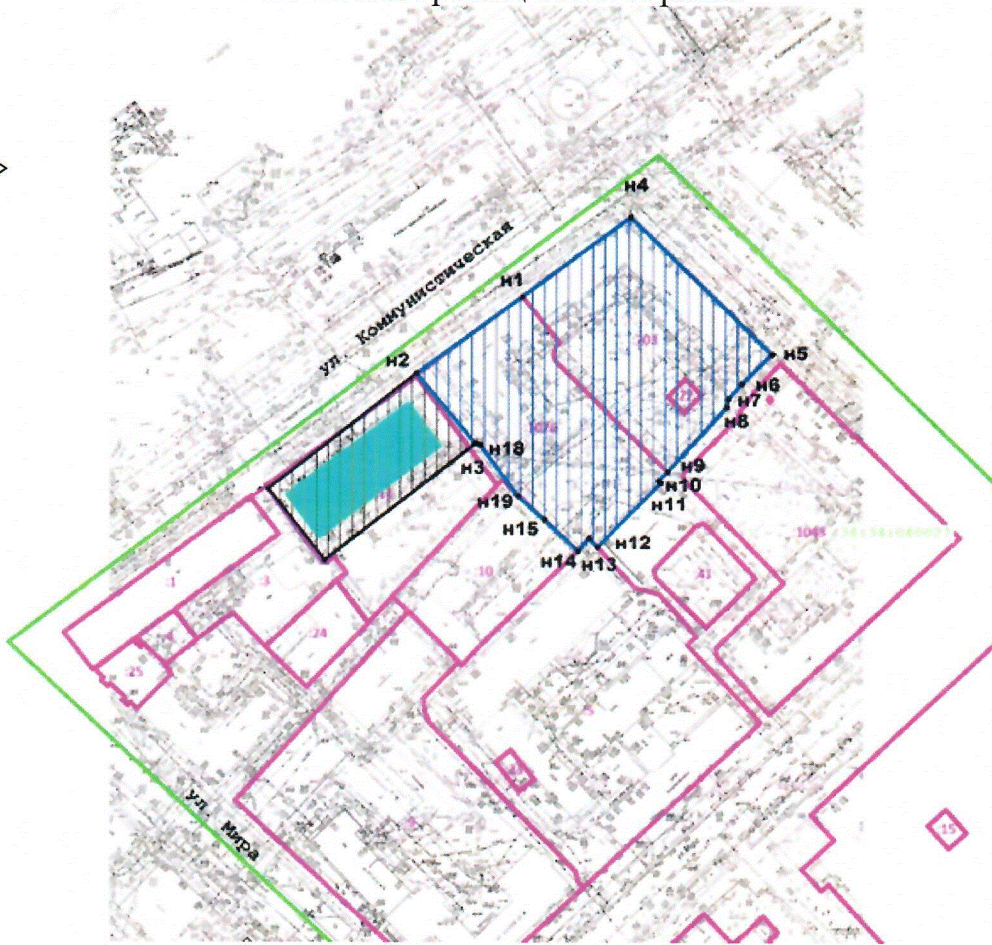
1.3. Схема границ зоны охраны



Условные обозначения:

-  - зона регулирования застройки и хозяйственной деятельности объекта культурного наследия;
-  - граница территории объекта культурного наследия;
- n1 – n19 - характерные точки зоны охраны объекта культурного наследия.

2. Текстовое описание местоположения границ зоны охраны

Прохождение границы		Описание прохождения границы
от точки	до точки	
1	2	3
n2	n1	на северо-восток – 43,35 м
n1	n4	на северо-восток – 44,69 м
n4	n5	на юго-восток – 65,19 м
n5	n6	на юго-запад – 13,96 м
n6	n7	на юго-запад – 6,71 м
n7	n8	на юго-запад – 2,63 м
n8	n9	на юго-запад – 29,13 м
n9	n10	на юго-запад – 4,20 м
n10	n11	на юго-запад – 0,99 м
n11	n12	на юго-запад – 29,84 м
n12	n13	на северо-запад – 3,96 м
n13	n14	на юго-запад – 5,67 м
n14	n15	на северо-запад – 15,22 м
n15	n19	на северо-запад – 11,74 м
n19	n18	на северо-запад – 21,02 м
n18	n3	на северо-запад – 1,69 м
n3	n2	на северо-запад – 30,31 м

Требования к градостроительным регламентам в границах зоны охраны объекта культурного наследия регионального значения "Здание областного государственного архива", расположенного по адресу (местонахождение):
Волгоградская область, г. Волгоград, ул. Коммунистическая, 30

В границах зоны регулирования застройки и хозяйственной деятельности объекта культурного наследия запрещается:

строительство и реконструкция объектов капитального строительства выше 12 м;

строительство инженерных коммуникаций (теплотрасс, газопровода, электрокабеля и т.д.) надземным способом;

формирование силуэта с изменением исторических градостроительных доминант;

использование строительных технологий, создающих динамические нагрузки и негативное воздействие на объект культурного наследия;

изменение рельефа;

размещение на фасадах зданий, формирующих территории общего пользования, кондиционеров, антенн и иных элементов инженерно-технического оборудования;

установка ограждений по боковой и внутриквартальной границе участка;

установка прозрачного ограждения по передней границе земельного участка высотой более 1,8 м;

организация водостока на смежные земельные участки;

установка временных построек, киосков, навесов;

понижение уровня культурного слоя улиц без археологического наблюдения;

строительство подземных сооружений (подземных парковок) без исследований, подтверждающих отсутствие негативного влияния этих сооружений на объект культурного наследия;

строительство автостоянок и парковок, оказывающих негативное влияние на объект культурного наследия;

установка следующих видов средств наружной рекламы и информации:

отдельно стоящих крупногабаритных свыше 2 м рекламных конструкций;

транспарантов-перетяжек;

рекламных конструкций на крышах здания;

использование открытого способа свечения;

вывесок высотой более 0,6 м при условии их размещения не выше отметки нижнего края оконных проемов 2 этажа здания в виде объемных букв и знаков;

учрежденческих досок с площадью информационного поля более 0,3 кв.м;

режимных табличек с площадью информационного поля более 0,24 кв.м (более 0,4 м по горизонтали и 0,6 м по вертикали).

В границах зоны регулирования застройки и хозяйственной деятельности объекта культурного наследия разрешается:

благоустройство территории, которое осуществляется при условии:

использования в покрытии пешеходных площадок, тротуаров традиционных материалов (камень, гранит и иные материалы и (или) имитирующие натуральные);

сохранения ценных пород деревьев, регенерации исторических аллеиных

посадок вдоль улиц;

проведения работ по укреплению склонов с последующим посевом трав;

применения отдельно стоящего оборудования освещения, отвечающего характеристикам элементов исторической среды;

устройства открытых парковок для обеспечения расчетного количества стояночных мест, обслуживающих только объект культурного наследия.

строительство, реконструкция и капитальный ремонт объектов капитального строительства осуществляются при условии:

соответствия параметрам разрешенного строительства (не выше 12 м);

обеспечения сохранности объекта культурного наследия в его историко-градостроительном и природном окружении;

соответствия видам разрешенного использования;

исключения негативного влияния на объект культурного наследия, исторически ценные градоформирующие объекты, окружающую застройку;

не увеличения транспортных потоков.

ПРИЛОЖЕНИЕ 2

к приказу комитета государственной
охраны объектов культурного наследия
Волгоградской области

от 12.12.2023 № 579

Зоны охраны объекта культурного наследия регионального значения "Церковь
Всех Скорбящих Радости", расположенного по адресу (местонахождение):
Волгоградская область, Городищинский район, р.п. Городище²

1. Графическое описание местоположения границ зон охраны объекта
культурного наследия регионального значения "Церковь Всех Скорбящих
Радости", расположенного по адресу (местонахождение):
Волгоградская область, Городищинский район, р.п. Городище

1.1. Сведения о зонах охраны объекта культурного наследия
регионального значения "Церковь Всех Скорбящих Радости", расположенного
по адресу (местонахождение): Волгоградская область, Городищинский район,
р.п. Городище (далее именуется – зоны охраны)

№ п/п	Характеристика зон охраны	Описание характеристик зон охраны
1	2	3
1.	Местоположение зон охраны	Волгоградская область, Городищинский район, р.п. Городище
2.	Площадь +/- величина погрешности определения площади ($P \pm \Delta P$)	Охранная зона с индексом ОЗ: 8132 кв.м \pm 32 кв.м; Зона регулирования застройки и хозяйственной деятельности с индексом ЗРЗ-1: 9668 кв.м \pm 34 кв.м; Зона регулирования застройки и хозяйственной деятельности с индексом ЗРЗ-2: 5707 кв.м \pm 26 кв.м.
3.	Иные характеристики зон охраны	-

² Адрес (местонахождение) и наименование объекта культурного наследия указаны в соответствии с актом федерального органа охраны объектов культурного наследия о регистрации объекта культурного наследия в Едином государственном реестре объектов культурного наследия (памятников истории и культуры) народов Российской Федерации.

1.2. Сведения о местоположении границ зон охраны

1.2.1. Система координат: МСК-34 зона 1.

1.2.2. Сведения о характерных точках границ зон охраны:

Обозначение характерных точек границ	Координаты (метров)		Метод определения координат характерной точки	Средняя квадратическая погрешность положения характерной точки (M _t) (метров)	Описание обозначения точки на местности (при наличии)
	X	Y			
1	2	3	4	5	6
Охранная зона с индексом ОЗ					
н35	494269,14	1404834,87	Аналитический метод	0,1	-
н36	494279,77	1404837,72		0,1	-
н37	494322,60	1404834,56		0,1	-
н38	494332,40	1404833,23		0,1	-
н39	494337,10	1404870,58		0,1	-
н40	494343,79	1404923,73		0,1	-
н41	494331,78	1404925,08		0,1	-
н42	494331,31	1404924,91		0,1	-
н43	494330,68	1404924,74		0,1	-
н44	494310,17	1404927,45		0,1	-
н45	494282,20	1404931,07		0,1	-
н46	494281,08	1404931,26		0,1	-
н47	494280,43	1404931,53		0,1	-
н48	494279,69	1404931,98		0,1	-
н49	494279,12	1404932,47		0,1	-
н50	494278,32	1404933,42		0,1	-
н51	494278,09	1404934,05		0,1	-
н52	494277,68	1404935,67		0,1	-
н53	494279,25	1404952,22		0,1	-
н54	494277,05	1404952,27		0,1	-
н55	494277,23	1404958,47		0,1	-
н56	494277,29	1404960,97		0,1	-
н57	494273,29	1404961,06		0,1	-
н58	494273,51	1404970,31		0,1	-
н59	494277,68	1404970,22		0,1	-
н60	494277,68	1404989,19		0,1	-
н61	494256,74	1404989,19		0,1	-
н62	494250,93	1404989,50		0,1	-
н3	494250,58	1404988,58		0,1	-
н2	494250,31	1404980,46		0,1	-
н1	494249,70	1404963,89		0,1	-
н34	494249,42	1404956,42	0,1	-	
н33	494249,09	1404947,16	0,1	-	
н32	494248,76	1404937,89	0,1	-	
н31	494248,41	1404928,02	0,1	-	

н30	494242,48	1404928,25		0,1	-
н29	494242,15	1404921,76		0,1	-
н28	494242,94	1404918,63		0,1	-
н27	494266,09	1404915,73		0,1	-
н26	494268,76	1404912,74		0,1	-
н25	494274,91	1404901,76		0,1	-
н24	494277,09	1404895,86		0,1	-
н23	494278,65	1404889,75	Аналитический	0,1	-
н22	494276,78	1404860,93	метод	0,1	-
н21	494273,89	1404855,26		0,1	-
н20	494267,61	1404848,26		0,1	-
н19	494265,28	1404846,85		0,1	-
н18	494259,16	1404845,49		0,1	-
н63	494252,43	1404846,34		0,1	-
н64	494251,17	1404835,86		0,1	-
н35	494269,14	1404834,87		0,1	-
Зона регулирования застройки и хозяйственной деятельности с индексом ЗРЗ-1					
н66	494362,13	1405051,91		0,1	-
н67	494333,52	1405054,64		0,1	-
н68	494314,30	1405055,55		0,1	-
н69	494279,04	1405058,29		0,1	-
н60	494277,68	1404989,19		0,1	-
н59	494277,68	1404970,22		0,1	-
н58	494273,51	1404970,31		0,1	-
н57	494273,29	1404961,06		0,1	-
н56	494277,29	1404960,97		0,1	-
н55	494277,23	1404958,47		0,1	-
н54	494277,05	1404952,27		0,1	-
н53	494279,25	1404952,22		0,1	-
н52	494277,68	1404935,67	Аналитический	0,1	-
н51	494278,09	1404934,05	метод	0,1	-
н50	494278,32	1404933,42		0,1	-
н49	494279,12	1404932,47		0,1	-
н48	494279,69	1404931,98		0,1	-
н47	494280,43	1404931,53		0,1	-
н46	494281,08	1404931,26		0,1	-
н45	494282,20	1404931,07		0,1	-
н44	494310,17	1404927,45		0,1	-
н43	494330,68	1404924,74		0,1	-
н42	494331,31	1404924,91		0,1	-
н41	494331,78	1404925,08		0,1	-
н40	494343,79	1404923,73		0,1	-
н66	494362,13	1405051,91		0,1	-
Зона регулирования застройки и хозяйственной деятельности с индексом ЗРЗ-2					
н70	494187,51	1404924,85		0,1	-
н71	494186,51	1404914,40	Аналитический	0,1	-
н72	494185,05	1404899,16	метод	0,1	-
н73	494184,06	1404889,01		0,1	-

н74	494183,70	1404885,11		0,1	-
н75	494182,33	1404853,42		0,1	-
н76	494176,77	1404819,40		0,1	-
н77	494248,25	1404810,85		0,1	-
н64	494251,17	1404835,86		0,1	-
н63	494252,43	1404846,34		0,1	-
н17	494241,20	1404847,78		0,1	-
н16	494242,37	1404860,93		0,1	-
н15	494240,03	1404871,92		0,1	-
н14	494240,38	1404882,89	Аналитический	0,1	-
н13	494222,74	1404884,66	метод	0,1	-
н12	494222,52	1404881,86		0,1	-
н11	494212,79	1404882,96		0,1	-
н10	494215,79	1404918,16		0,1	-
н9	494216,78	1404918,07		0,1	-
н8	494217,63	1404926,82		0,1	-
н7	494207,67	1404927,78		0,1	-
н6	494207,58	1404926,79		0,1	-
н5	494187,87	1404928,68		0,1	-
н70	494187,51	1404924,85		0,1	-

1.3. Схема границ зон охраны

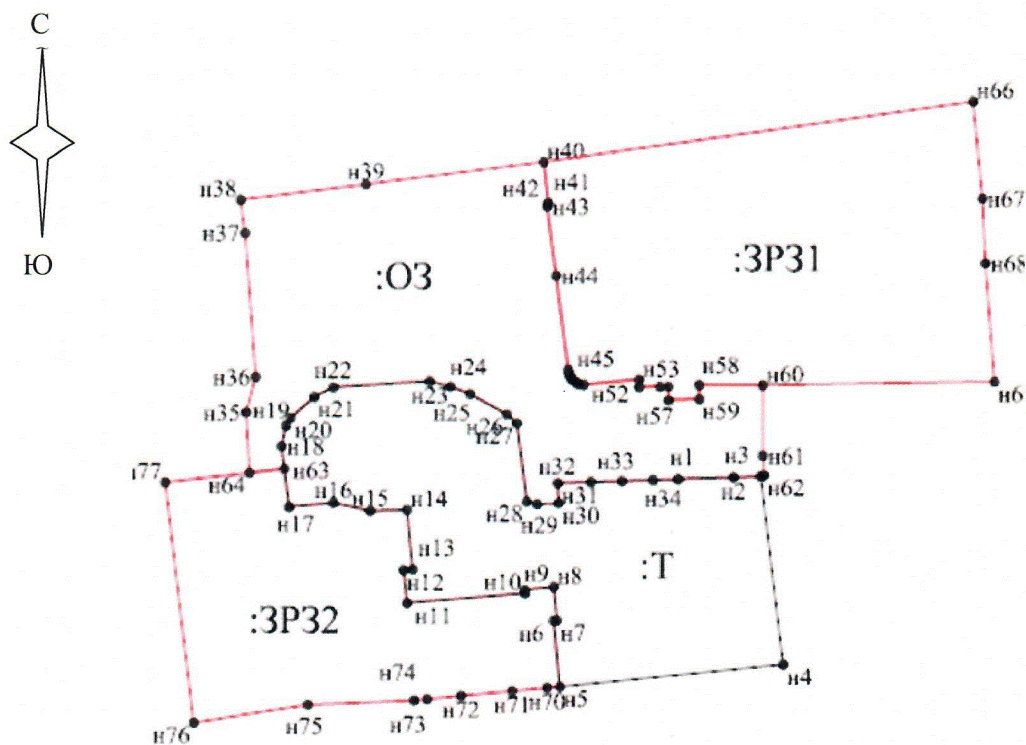





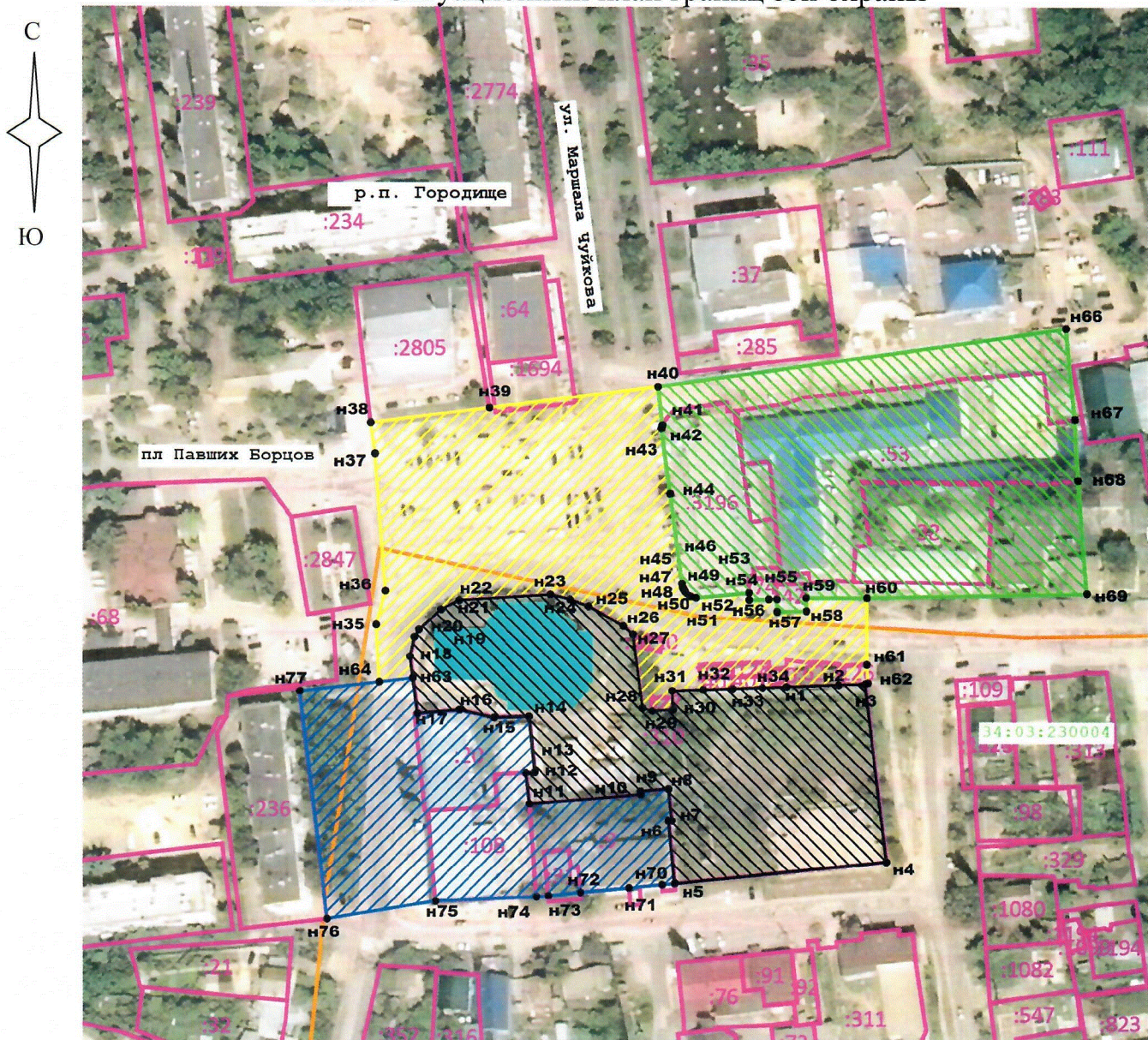

Условные обозначения:

- зоны охраны объекта культурного наследия;
- граница территории объекта культурного наследия;
- н1 – н37 - характерные точки зон охраны объекта культурного наследия.

1.3.1. Ситуационный план границ зон охраны



Условные обозначения:

-  - охранная зона (ОЗ) объекта культурного наследия;
-  - зона регулирования застройки и хозяйственной деятельности (ЗРЗ-1) объекта культурного наследия;
-  - зона регулирования застройки и хозяйственной деятельности (ЗРЗ-2) объекта культурного наследия;
-  - граница территории объекта культурного наследия;
-  - граница земельных участков, внесенных в единый государственный реестр недвижимости;
-  - граница кадастрового деления;
- n1 – n77 - характерные точки зон охраны объекта культурного наследия.

2. Текстовое описание местоположения границ зон охраны

Прохождение границы		Описание прохождения границы
от точки	до точки	
1	2	
Охранная зона с индексом ОЗ		
н35	н36	на северо-восток – 11,01 м
н36	н37	на северо-запад – 42,95 м
н37	н38	на северо-запад – 9,89 м
н38	н39	на северо-восток – 37,64 м
н39	н40	на северо-восток – 53,57 м
н40	н41	на юго-восток – 12,09 м
н41	н42	на юго-восток – 0,5 м
н42	н43	на юго-восток – 0,65 м
н43	н44	на юго-восток – 20,69 м
н44	н45	на юго-восток – 28,2 м
н45	н46	на юго-восток – 1,14 м
н46	н47	на юго-восток – 0,7 м
н47	н48	на юго-восток – 0,87 м
н48	н49	на юго-восток – 0,75 м
н49	н50	на юго-восток – 1,24 м
н50	н51	на северо-восток – 0,67 м
н51	н52	на северо-восток – 1,67 м
н52	н53	на северо-восток – 16,62 м
н53	н54	на северо-восток – 2,2 м
н54	н55	на юго-запад – 6,2 м
н55	н56	на юго-восток – 2,5 м
н56	н57	на юго-восток – 4 м
н57	н58	на восток – 9,25 м
н58	н59	на север – 4,17 м
н59	н60	на восток – 18,97 м
н60	н61	на юг – 20,94 м
н61	н62	на юго-запад – 5,82 м
н62	н3	на юго-запад – 0,98 м
н3	н2	на юго-запад – 8,12 м
н2	н1	на юго-запад – 16,58 м
н1	н34	на юго-запад – 7,48 м
н34	н33	на юго-запад – 9,27 м
н33	н32	на юго-запад – 9,28 м
н32	н31	на юго-запад – 9,88 м
н31	н30	на юг – 5,93 м
н30	н29	на запад – 6,5 м
н29	н28	на северо-запад – 3,23 м
н28	н27	на северо-запад – 23,33 м
н27	н26	на северо-запад – 4,01 м
н26	н25	на северо-запад – 12,59 м
н25	н24	на северо-запад – 6,29 м

Прохождение границы		Описание прохождения границы
от точки	до точки	
1	2	3
н24	н23	на северо-запад – 6,31 м
н23	н22	на юго-запад – 28,88 м
н22	н21	на юго-запад – 6,36 м
н21	н20	на юго-запад – 9,4 м
н20	н19	на юго-запад – 2,72 м
н19	н18	на юго-запад – 6,27 м
н18	н63	на юго-восток – 6,78 м
н63	н64	на юго-запад – 10,56 м
н64	н35	на северо-восток – 18 м
Зона регулирования застройки и хозяйственной деятельности с индексом ЗРЗ-1		
н66	н67	на юго-восток – 28,74 м
н67	н68	на юго-восток – 19,24 м
н68	н69	на юго-восток – 35,37 м
н69	н60	на юго-запад – 69,11 м
н60	н59	на запад – 18,97 м
н59	н58	на юг – 4,17 м
н58	н57	на запад – 9,25 м
н57	н56	на север – 4 м
н56	н55	на юго-запад – 2,5 м
н55	н54	на север – 6,2 м
н54	н53	на юго-запад – 2,2 м
н53	н52	на юго-восток – 16,62 м
н52	н51	на северо-запад – 1,67 м
н51	н50	на северо-запад – 0,67 м
н50	н49	на северо-запад – 1,24 м
н49	н48	на северо-запад – 0,75 м
н48	н47	на северо-запад – 0,87 м
н47	н46	на северо-запад – 0,7 м
н46	н45	на северо-запад – 1,14 м
н45	н44	на северо-запад – 28,2 м
н44	н43	на северо-запад – 20,69 м
н43	н42	на северо-запад – 0,65 м
н42	н41	на северо-запад – 0,5 м
н41	н40	на северо-запад – 12,09 м
н40	н66	на северо-восток – 129,49 м
Зона регулирования застройки и хозяйственной деятельности с индексом ЗРЗ-2		
н70	н71	на юго-запад – 10,5 м
н71	н72	на юго-запад – 15,31 м
н72	н73	на юго-запад – 10,2 м
н73	н74	на юго-запад – 3,92 м
н74	н75	на юго-запад – 31,72 м
н75	н76	на северо-запад – 34,47 м
н76	н77	на северо-запад – 71,99 м

Прохождение границы		Описание прохождения границы
от точки	до точки	
1	2	3
н77	н64	на северо-восток – 25,18 м
н64	н63	на северо-восток – 10,56 м
н63	н17	на юго-восток – 11,32 м
н17	н16	на северо-восток – 13,2 м
н16	н15	на юго-восток – 11,24 м
н15	н14	на северо-восток – 10,98 м
н14	н13	на юго-восток – 17,73 м
н13	н12	на юго-запад – 2,81 м
н12	н11	на юго-восток – 9,79 м
н11	н10	на северо-восток – 35,33 м
н10	н9	на северо-восток – 0,99 м
н9	н8	на северо-восток – 8,79 м
н8	н7	на юго-восток – 10,01 м
н7	н6	на юго-восток – 0,99 м
н6	н5	на юго-восток – 19,8 м
н5	н70	на юго-запад – 3,85 м

Требования к градостроительным регламентам в границах зон охраны объекта культурного наследия регионального значения "Церковь Всех Скорбящих Радости", расположенного по адресу (местонахождение): Волгоградская область, Городищинский район, р.п. Городище

1. Охранная зона

В границах охранной зоны с индексом ОЗ объекта культурного наследия "Церковь Всех Скорбящих Радости", расположенного по адресу (местонахождение): Волгоградская область, Городищинский район, р.п. Городище, запрещается:

строительство объектов капитального строительства, за исключением применения специальных мер, направленных на сохранение и восстановление (регенерацию) историко-градостроительной среды объектов культурного наследия;

реконструкция объектов капитального строительства, связанная с увеличением объемно-пространственных параметров их частей (за исключением объектов существующей инженерной инфраструктуры);

применение строительных технологий, создающих динамические нагрузки и оказывающих негативное воздействие на объекты культурного наследия, окружающую застройку и приводящих к загрязнению природной среды;

размещение огнеопасных и взрывоопасных материалов, замусоривание территории, организация свалок и необорудованных мест для сбора мусора;

строительство новых инженерных коммуникаций наземным и надземным способом;

вырубка деревьев и кустарников, за исключением санитарных рубок;

установка всех видов отдельно стоящих рекламных конструкций, размещение рекламы на фасадах;

размещение инженерно-технических и хозяйственных объектов башенного типа, а также вышек сотовой связи, комбинированных опор базовых станций сотовой связи.

В границах охранной зоны с индексом ОЗ объекта культурного наследия "Церковь Всех Скорбящих Радости", расположенного по адресу (местонахождение): Волгоградская область, Городищинский район, р.п. Городище, разрешается:

хозяйственная деятельность, направленная на сохранение, использование и популяризацию объекта культурного наследия;

сохранение существующих градостроительных (планировочных, типологических) характеристик историко-градостроительной среды (сохранение существующей городской планировочной структуры);

капитальный ремонт и реконструкция существующих инженерных коммуникаций, строительство новых инженерных коммуникаций подземным способом;

возведение некапитальных (временных) объектов благоустройства и обслуживания инженерной инфраструктуры для проведения работ, направленных на сохранение объектов культурного наследия, высотой не более 4 м с использованием в отделке их фасадов нейтральных цветовых решений (рекомендованные цвета: бежевый, светло-коричневый, серый);

строительство, ремонт, реконструкция дорог, местных проездов, тротуаров с учетом сохранения зеленых насаждений;

работы по благоустройству территории, которые включают:

проведение работ по озеленению: сохранение исторического принципа аллейных посадок деревьев вдоль улиц, сохранение существующих деревьев и кустарников, за исключением санации (вырубка аварийных деревьев, обрезка кроны); посадка новых деревьев с компактной и (или) формируемой кроной;

разбивку газонов и цветников;

капитальный ремонт и реконструкцию существующих, и организацию дополнительных пешеходных и велосипедных дорожек с размещением средств, обеспечивающих комфортное передвижение маломобильных групп населения (пандусы и иное);

организацию автоматического полива зеленых насаждений;

установку отдельно стоящего оборудования уличного освещения, отвечающего характеристикам архитектурной среды, организацию ночной подсветки объекта культурного наследия;

установку малых архитектурных форм (урн, скамеек и прочее), отвечающих характеристикам сложившейся архитектурной среды;

организацию системы водоотведения дождевых и талых вод;

установку систем видеонаблюдения;

установку по границам, разделяющим пешеходную и проезжую часть дорог, визуально просматриваемых ограждений высотой не более 1,2 м и их капитальный ремонт;

установку средств ориентирующей (навигационной) информации высотой не более 3,0 м;

организация парковок на специально оборудованных площадках;

размещение временных элементов событийного характера (мобильные информационные конструкции), включая праздничное оформление.

Проведение на земельных участках, смежных с границей территории объекта культурного наследия, всех видов работ осуществляется при наличии в составе проектной документации раздела об обеспечении сохранности объекта культурного наследия.

2. Зона регулирования застройки и хозяйственной деятельности

В границах зоны регулирования застройки и хозяйственной деятельности с индексом ЗРЗ-1 объекта культурного наследия "Церковь Всех Скорбящих Радости", расположенного по адресу (местонахождение): Волгоградская область, Городищинский район, р.п. Городище, запрещается:

применение строительных технологий, создающих динамические нагрузки и оказывающих негативное воздействие на объекты культурного наследия, окружающую застройку и приводящих к загрязнению природной среды;

размещение огнеопасных и взрывоопасных материалов;

замусоривание территории, организация свалок и необорудованных мест для сбора мусора;

строительство новых инженерных коммуникаций наземным и надземным способом;

вырубка деревьев и кустарников, за исключением санитарных рубок;

установка всех видов рекламных конструкций, включая их размещение на фасадах;

фрагментарная отделка и покраска фасадов.

В границах зоны регулирования застройки и хозяйственной деятельности с индексом ЗРЗ-1 объекта культурного наследия "Церковь Всех Скорбящих Радости", расположенного по адресу (местонахождение): Волгоградская область, Городищинский район, р.п. Городище, разрешается:

проведение работ, направленных на сохранение и популяризацию объектов культурного наследия, сохранение историко-градостроительной и природной среды объектов культурного наследия;

использование объектов капитального строительства и земельных участков в соответствии с видами разрешенного использования, установленными правилами землепользования и застройки Городищенского городского поселения Городищенского муниципального района Волгоградской области;

реконструкция существующих объектов капитального строительства без увеличения их объемно-пространственных характеристик (высоты, количества этажей, площади);

строительство новых объектов капитального строительства высотой не более 9,0 м (высота измеряется от нижней отметки площади застройки до верхней отметки парапета при плоском решении крыши или до верхней отметки конька крыши при скатном ее решении с использованием в наружной отделке их фасадов нейтральных цветовых решений (рекомендованные цвета: бежевый, светло-коричневый, серый). Устанавливаемое на крыше инженерное оборудование (антенны, дымоходы, вентиляция, лифтовые шахты и иное) при расчете высоты не учитываются);

капитальный ремонт и реконструкция существующих инженерных коммуникаций, а также прокладка новых инженерных коммуникаций подземным способом;

размещение новых объектов инженерной инфраструктуры (газораспределительных пунктов, трансформаторных подстанций различных типов, кабельных распределительных шкафов и иных) в виде объектов капитального строительства или некапитальных строений и сооружений высотой не более 4,0 м и в местах, непросматриваемых с территорий общего

пользования, а также с использованием в наружной отделке их фасадов нейтральных цветовых решений (рекомендованные цвета: бежевый, светло-коричневый, серый);

строительство, ремонт, реконструкция дорог, местных проездов, тротуаров с учетом сохранения зеленых насаждений;

благоустройство территории, которое включает:

проведение работ по озеленению: сохранение существующих деревьев и кустарников, при необходимости их санация (вырубка или обрезка крон деревьев); посадка новых деревьев; разбивка газонов и цветников;

установку малых архитектурных форм (скамьи, цветочницы, урны), а также отдельно стоящих средств наружного освещения (фонари), отвечающих требованиям сохранения архитектурной среды;

организацию открытых парковок на специально отведенных площадках;

установку средств видеонаблюдения;

размещение временных элементов праздничного (событийного) характера.

Проведение на земельных участках, смежных с границей территории объекта культурного наследия, всех видов работ при наличии в составе проектной документации раздела об обеспечении сохранности объекта культурного наследия.

В границах зоны регулирования застройки и хозяйственной деятельности с индексом ЗРЗ-2 объекта культурного наследия "Церковь Всех Скорбящих Радости", расположенного по адресу (местонахождение): Волгоградская область, Городищинский район, р.п. Городище, запрещается:

применение строительных технологий, создающих динамические нагрузки и оказывающих негативное воздействие на объекты культурного наследия, окружающую застройку и приводящих к загрязнению природной среды;

размещение огнеопасных и взрывоопасных материалов; замусоривание территории, организация свалок и необорудованных мест для сбора мусора;

строительство новых инженерных коммуникаций наземным и надземным способом;

вырубка деревьев и кустарников, за исключением санитарных рубок;

установка всех видов рекламных конструкций, включая их размещение на фасадах;

фрагментарная отделка и покраска фасадов.

В границах зоны регулирования застройки и хозяйственной деятельности с индексом ЗРЗ-2 объекта культурного наследия "Церковь Всех Скорбящих Радости", расположенного по адресу (местонахождение): Волгоградская область, Городищинский район, р.п. Городище, разрешается:

проведение работ, направленных на сохранение и популяризацию объектов культурного наследия, сохранение историко-градостроительной и природной среды объектов культурного наследия;

использование объектов капитального строительства и земельных участков в соответствии с видами разрешенного использования, установленными действующими правилами землепользования и застройки Городищенского городского поселения Городищенского муниципального района Волгоградской области;

реконструкция и строительство новых объектов капитального строительства высотой не более 9,0 м (высота измеряется от нижней отметки площади застройки до верхней отметки парапета при плоском решении крыши или до верхней отметки конька крыши при скатном ее решении. Устанавливаемое на крыше инженерное оборудование (антенны, дымоходы, вентиляция, лифтовые шахты и иное) при расчете высоты не учитываются);

использование в наружной отделке фасадов нейтральных цветовых решений (рекомендованные цвета: бежевый, все оттенки коричневого, серого, зеленого и белого цветов);

капитальный ремонт и реконструкция существующих инженерных коммуникаций, строительство новых инженерных коммуникаций подземным способом, а также капитальный ремонт и реконструкция инженерных объектов;

размещение нестационарных торговых объектов (кафе, магазинов и прочих) высотой не более 5 м с использованием в наружной отделке их фасадов следующих материалов: дерево, металл с применением в наружной отделке их фасадов нейтральных цветовых решений (рекомендованные цвета: бежевый, все оттенки коричневого, серого, зеленого и белого цветов);

строительство, ремонт, реконструкция дорог, местных проездов, тротуаров с учетом сохранения зеленых насаждений;

благоустройство территории, которое включает:

проведение работ по озеленению: сохранение существующих деревьев и кустарников, при необходимости их санация (вырубка или обрезка крон деревьев); посадка новых деревьев; разбивка газонов и цветников;

установку малых архитектурных форм (скамьи, цветочницы, урны), а также отдельно стоящих средств наружного освещения (фонари), отвечающих требованиям сохранения архитектурной среды;

организацию открытых парковок на специально отведенных площадках;

устройство велосипедных и беговых дорожек;

установка систем видеонаблюдения;

размещение временных элементов праздничного (событийного) характера.

Проведение на земельных участках, смежных с границей территории объекта культурного наследия, всех видов работ при наличии в составе проектной документации раздела об обеспечении сохранности объекта культурного наследия.

ПРИЛОЖЕНИЕ 3

к приказу комитета государственной
охраны объектов культурного наследия
Волгоградской области

от 12.12.2023 № 579

Зоны охраны объекта культурного наследия регионального значения "Церковь Покрова", расположенного по адресу (местонахождение): Волгоградская область, Дубовский район, г. Дубовка³

1. Графическое описание местоположения границ зон охраны объекта культурного наследия регионального значения "Церковь Покрова", расположенного по адресу (местонахождение): Волгоградская область, Дубовский район, г. Дубовка

1.1. Сведения о зонах охраны объекта культурного наследия регионального значения "Церковь Покрова", расположенного по адресу (местонахождение): Волгоградская область, Дубовский район, г. Дубовка (далее именуется – зоны охраны)

№ п/п	Характеристика зон охраны	Описание характеристик зон охраны
1	2	3
1.	Местоположение зон охраны	Волгоградская область, Дубовский район, г. Дубовка
2.	Площадь +/- величина погрешности определения площади ($P \pm \Delta P$)	Охранная зона: 4486 кв.м \pm 23 кв.м; Зона регулирования застройки и хозяйственной деятельности: 56403 кв.м \pm 83 кв.м.
3.	Иные характеристики зон охраны	-

³ Адрес (местонахождение) и наименование объекта культурного наследия указаны в соответствии с актом федерального органа охраны объектов культурного наследия о регистрации объекта культурного наследия в Едином государственном реестре объектов культурного наследия (памятников истории и культуры) народов Российской Федерации.

1.2. Сведения о местоположении границ зон охраны

1.2.1. Система координат: МСК-34 зона 2.



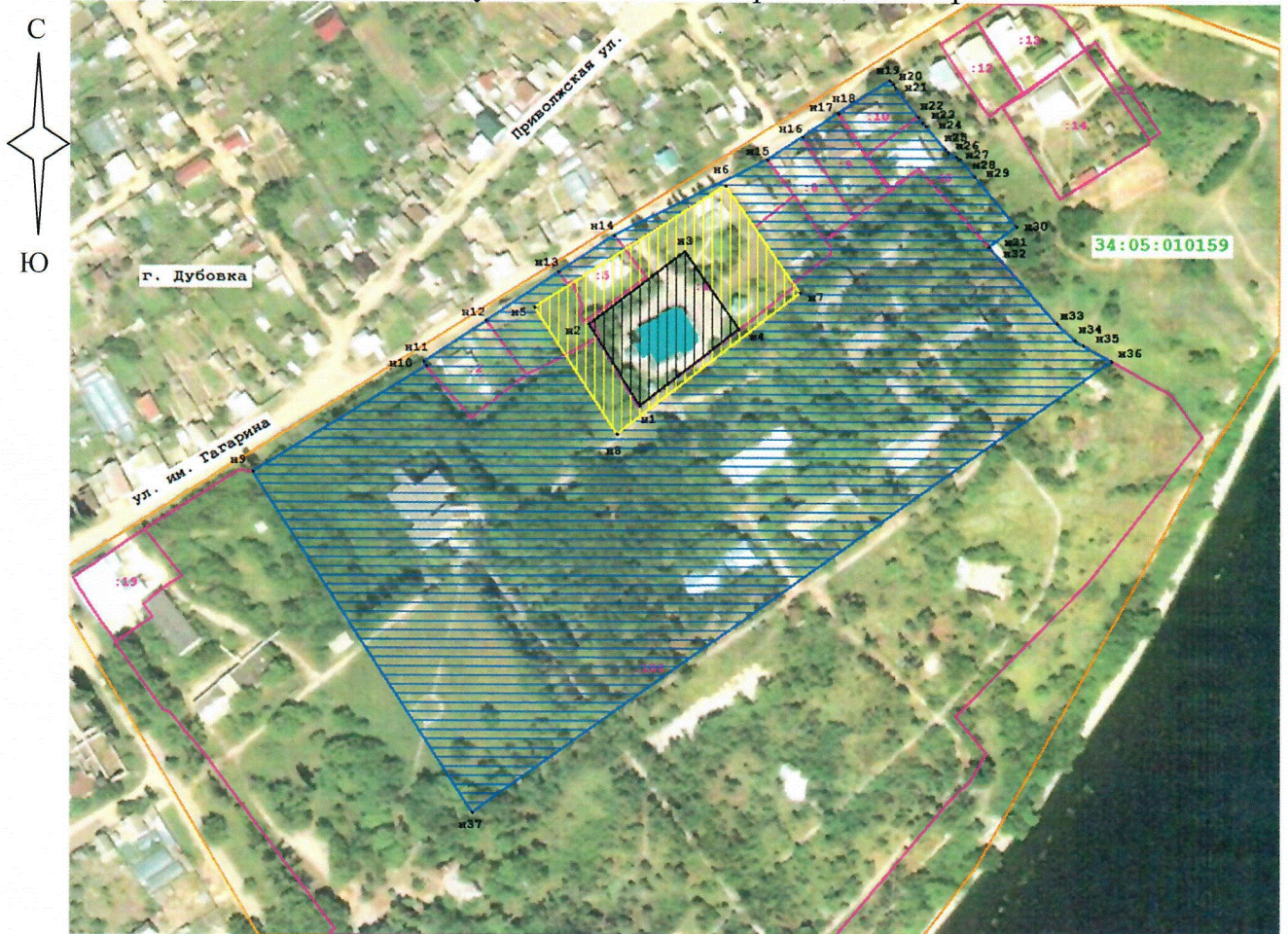

1.2.2. Сведения о характерных точках границ зон охраны:

Обозначение характерных точек границ	Координаты (метров)		Метод определения координат характерной точки	Средняя квадратическая погрешность положения характерной точки (M _f) (метров)	Описание обозначения точки на местности (при наличии)
	X	Y			
1	2	3	4	5	6
Охранная зона					
н5	522314,34	2212151,58	Аналитический метод	0,1	-
н6	522371,06	2212240,97		0,1	-
н7	522320,85	2212275,83		0,1	-
н8	522255,12	2212190,36		0,1	-
н5	522314,34	2212151,58		0,1	-
н1	522268,12	2212200,71		0,1	-
н2	522306,36	2212176,99		0,1	-
н3	522340,15	2212221,65		0,1	-
н4	522304,37	2212247,26		0,1	-
н1	522268,12	2212200,71		0,1	-
Зона регулирования застройки и хозяйственной деятельности					
н9	522237,12	2212019,57	Аналитический метод	0,1	-
н10	522286,87	2212100,63		0,1	-
н11	522289,05	2212099,51		0,1	-
н12	522307,70	2212128,67		0,1	-
н13	522330,46	2212162,66		0,1	-
н14	522347,58	2212188,74		0,1	-
н15	522383,09	2212260,55		0,1	-
н16	522393,44	2212276,80		0,1	-
н17	522404,45	2212293,50		0,1	-
н18	522404,55	2212293,73		0,1	-
н19	522419,99	2212317,74		0,1	-
н20	522418,65	2212319,20		0,1	-
н21	522417,14	2212320,53		0,1	-
н22	522403,22	2212330,94		0,1	-
н23	522400,49	2212332,98		0,1	-
н24	522399,10	2212334,30		0,1	-
н25	522388,09	2212343,67		0,1	-
н26	522386,88	2212345,26		0,1	-
н27	522384,78	2212348,85		0,1	-
н28	522383,44	2212350,37		0,1	-
н29	522375,70	2212357,36		0,1	-
н30	522352,23	2212376,99		0,1	-
н31	522342,84	2212364,35		0,1	-
н32	522342,59	2212364,01	0,1	-	
н33	522307,45	2212395,75	0,1	-	

1.3.1. Ситуационный план границ зон охраны



Условные обозначения:

-  - охранная зона объекта культурного наследия;
-  - зона регулирования застройки и хозяйственной деятельности объекта культурного наследия;
-  - граница территории объекта культурного наследия;
-  - граница земельных участков, внесенных в единый государственный реестр недвижимости;
-  - граница кадастрового деления;
- 34:05:010159 - номер кадастрового квартала;
- n1 – n37 - характерные точки зон охраны объекта культурного наследия.

2. Текстовое описание местоположения границ зон охраны

Прохождение границы		Описание прохождения границы
от точки	до точки	
1	2	3
n5	n6	Охранная зона
n6	n7	на северо-запад – 105,87 м
n7	n8	на юго-восток – 61,12 м
n8	n5	на юго-запад – 107,82 м
n8	n5	на северо-запад – 70,79 м
n1	n2	на северо-запад – 45 м
n2	n3	на северо-восток – 56 м

Прохождение границы		Описание прохождения границы
от точки	до точки	
1	2	3
н3	н4	на юго-восток – 44 м
н4	н1	на юго-запад – 59 м
Зона регулирования застройки и хозяйственной деятельности		
н9	н10	на северо-восток – 95,11 м
н10	н11	на северо-восток – 2,45 м
н11	н12	на северо-восток – 34,61 м
н12	н13	на северо-восток – 40,91 м
н13	н14	на северо-восток – 31,2 м
н14	н15	на северо-восток – 80,11 м
н15	н16	на северо-восток – 19,27 м
н16	н17	на северо-восток – 20 м
н17	н18	на северо-восток – 0,25 м
н18	н19	на северо-восток – 28,55 м
н19	н20	на юго-восток – 1,98 м
н20	н21	на юго-восток – 2,01 м
н21	н22	на юго-восток – 17,38 м
н22	н23	на юго-восток – 3,41 м
н23	н24	на юго-восток – 1,92 м
н24	н25	на юго-восток – 14,46 м
н25	н26	на юго-восток – 2 м
н26	н27	на юго-восток – 4,16 м
н27	н28	на юго-восток – 2,03 м
н28	н29	на юго-восток – 10,43 м
н29	н30	на юго-восток – 30,6 м
н30	н31	на юго-запад – 15,75 м
н31	н32	на юго-запад – 0,42 м
н32	н33	на юго-восток – 47,35 м
н33	н34	на юго-восток – 11,65 м
н34	н35	на юго-восток – 4,45 м
н35	н36	на юго-восток 15,2 м
н36	н37	на юго-запад – 366,24 м
н37	н9	на северо-запад – 188,87 м
н5	н6	на северо-запад – 105,87 м
н6	н7	на юго-восток – 61,12 м
н7	н8	на юго-запад – 107,82 м
н8	н5	на северо-запад – 70,79 м

Требования к градостроительным регламентам в границах зон охраны объекта культурного наследия регионального значения "Церковь Покрова", расположенного по адресу (местонахождение): Волгоградская область, Дубовский район, г. Дубовка

1. Охранная зона

В границах охранной зоны объекта культурного наследия "Церковь Покрова", расположенного по адресу (местонахождение): Волгоградская область, Дубовский район, г. Дубовка, запрещается:

строительство объектов капитального строительства, за исключением применения специальных мер, направленных на сохранение и восстановление (регенерацию) историко-градостроительной среды объектов культурного наследия;

реконструкция объектов капитального строительства, связанная с увеличением объемно-пространственных параметров их частей (за исключением объектов существующей инженерной инфраструктуры);

применение строительных технологий, создающих динамические нагрузки и оказывающих негативное воздействие на объекты культурного наследия, окружающую застройку и приводящих к загрязнению природной среды;

размещение огнеопасных и взрывоопасных материалов, замусоривание территории, организация свалок и необорудованных мест для сбора мусора;

строительство новых инженерных коммуникаций наземным и надземным способом;

вырубка деревьев и кустарников, за исключением санитарных рубок;

установка всех видов отдельно стоящих рекламных конструкций, размещение рекламы на фасадах.

В границах охранной зоны объекта культурного наследия "Церковь Покрова", расположенного по адресу (местонахождение): Волгоградская область, Дубовский район, г. Дубовка, разрешается:

хозяйственная деятельность, направленная на сохранение, использование и популяризацию объекта культурного наследия;

капитальный ремонт и реконструкция существующих инженерных коммуникаций, строительство новых инженерных коммуникаций подземным способом;

возведение некапитальных (временных) объектов благоустройства и обслуживания инженерной инфраструктуры для проведения работ, направленных на сохранение объектов культурного наследия, высотой не более 4 м с использованием в отделке их фасадов нейтральных цветовых решений (рекомендованные цвета: бежевый, светло-коричневый, серый);

строительство, ремонт, реконструкция дорог, местных проездов, тротуаров с учетом сохранения зеленых насаждений;

работ по благоустройству территории, которые включают:

проведение работ по озеленению: сохранение существующих деревьев и кустарников, за исключением санации (вырубка аварийных деревьев, обрезка кроны); посадка новых деревьев с компактной и (или) формируемой кроной; разбивку газонов и цветников; организацию автоматического полива зеленых насаждений; установку отдельно стоящего оборудования уличного освещения, организацию ночной подсветки объекта культурного наследия; установку малых архитектурных форм (урн, скамеек и прочее); установку систем видеонаблюдения; установку средств ориентирующей (навигационной) информации высотой не более 3,0 м; организация парковок на специально оборудованных площадках; размещение временных элементов событийного характера (мобильные информационные конструкции), включая праздничное оформление.

Проведение на земельных участках, смежных с границей территории объекта культурного наследия, всех видов работ осуществляется при наличии в составе проектной документации раздела об обеспечении сохранности объекта культурного наследия.

2. Зона регулирования застройки и хозяйственной деятельности

В границах зоны регулирования застройки и хозяйственной деятельности объекта культурного наследия "Церковь Покрова", расположенного по адресу (местонахождение): Волгоградская область, Дубовский район, г. Дубовка, запрещается:

применение строительных технологий, создающих динамические нагрузки и оказывающих негативное воздействие на объекты культурного наследия, окружающую застройку и приводящих к загрязнению природной среды;

размещение огнеопасных и взрывоопасных материалов; замусоривание территории, организация свалок и необорудованных мест для сбора мусора;

строительство новых инженерных коммуникаций наземным и надземным способом;

вырубка деревьев и кустарников, за исключением санитарных рубок;

установка всех видов рекламных конструкций.

В границах зоны регулирования застройки и хозяйственной деятельности объекта культурного наследия "Церковь Покрова", расположенного по адресу (местонахождение): Волгоградская область, Дубовский район, г. Дубовка, разрешается:

проведение работ, направленных на сохранение и популяризацию объектов культурного наследия, сохранение историко-градостроительной и природной среды объектов культурного наследия;

реконструкция существующих объектов капитального строительства без увеличения их объемно-пространственных характеристик (высоты, количества этажей, площади);

строительство новых объектов капитального строительства высотой не более 9,0 м (высота измеряется от нижней отметки площади застройки до верхней отметки парапета при плоском решении крыши или до верхней отметки конька крыши при скатном ее решении с использованием в наружной отделке их фасадов нейтральных цветовых решений (рекомендованные цвета: бежевый, светло-коричневый, серый). Устанавливаемое на крыше инженерное оборудование (антенны, дымоходы, вентиляция, лифтовые шахты и иное) при расчете высоты не учитываются);

капитальный ремонт и реконструкция существующих инженерных коммуникаций, а также строительство новых инженерных коммуникаций подземным способом;

размещение новых объектов инженерной инфраструктуры (газораспределительных пунктов, трансформаторных подстанций различных типов, кабельных распределительных шкафов и иных) в виде объектов капитального строительства или некапитальных строений и сооружений высотой не более 4,0 м и в местах, непросматриваемых с территорий общего пользования, а также с использованием в наружной отделке их фасадов нейтральных цветовых решений (рекомендованные цвета: бежевый, светло-коричневый, серый);

строительство, ремонт, реконструкция дорог, местных проездов, тротуаров с учетом сохранения зеленых насаждений;

благоустройство территории, которое включает:

проведение работ по озеленению: сохранение существующих деревьев и кустарников, при необходимости их санация (вырубка или обрезка крон деревьев); посадка новых деревьев; разбивка газонов и цветников;

установку малых архитектурных форм (скамьи, цветочницы, урны), а также отдельно стоящих средств наружного освещения (фонари);

организацию открытых парковок на специально отведенных площадках;

установку средств видеонаблюдения;

размещение временных элементов праздничного (событийного) характера.

Проведение на земельных участках, смежных с границей территории объекта культурного наследия, всех видов работ при наличии в составе проектной документации раздела об обеспечении сохранности объекта культурного наследия.

ПРИЛОЖЕНИЕ 4

к приказу комитета государственной
охраны объектов культурного наследия
Волгоградской области

от 12.12.2023 № 579

Зона охраны объекта культурного наследия регионального значения "Церковь
Дмитрия Солунского", расположенного по адресу (местонахождение):
Волгоградская область, Дубовский район, с. Лозное⁴

1. Графическое описание местоположения границ зоны охраны объекта
культурного наследия регионального значения "Церковь Дмитрия Солунского",
расположенного по адресу (местонахождение): Волгоградская область,
Дубовский район, с. Лозное

1.1. Сведения о зоне охраны объекта культурного наследия
регионального значения "Церковь Дмитрия Солунского", расположенного
по адресу (местонахождение): Волгоградская область, Дубовский район,
с. Лозное (далее именуется – зона охраны)

№ п/п	Характеристика зоны охраны	Описание характеристик зоны охраны
1	2	3
1.	Местоположение зоны охраны	Волгоградская область, Дубовский район, с. Лозное
2.	Площадь +/- величина погрешности определения площади ($P \pm \Delta P$)	7296 кв.м \pm 30 кв.м.
3.	Иные характеристики зоны охраны	-

⁴ Адрес (местонахождение) и наименование объекта культурного наследия указаны в соответствии с актом федерального органа охраны объектов культурного наследия о регистрации объекта культурного наследия в Едином государственном реестре объектов культурного наследия (памятников истории и культуры) народов Российской Федерации.

1.2. Сведения о местоположении границ зоны охраны

1.2.1. Система координат: МСК-34 зона 2.

1.2.2. Сведения о характерных точках границ зоны охраны:

Обозначение характерных точек границ	Координаты (метров)		Метод определения координат характерной точки	Средняя квадратическая погрешность положения характерной точки (M _t) (метров)	Описание обозначения точки на местности (при наличии)
	X	Y			
1	2	3	4	5	6
н5	548047,36	2181951,02	Аналитический метод	0,1	-
н6	547933,14	2182099,29		0,1	-
н7	547894,74	2181964,90		0,1	-
н8	547902,92	2181966,58		0,1	-
н1	547927,75	2181967,66		0,1	-
н4	547936,41	2182029,05		0,1	-
н3	547976,02	2182023,47		0,1	-
н9	547967,88	2181965,75		0,1	-
н10	547993,88	2181963,02		0,1	-
н11	548008,99	2181960,54		0,1	-
н12	548034,27	2181956,18		0,1	-
н5	548047,36	2181951,02		0,1	-

1.3. Схема границ зоны охраны

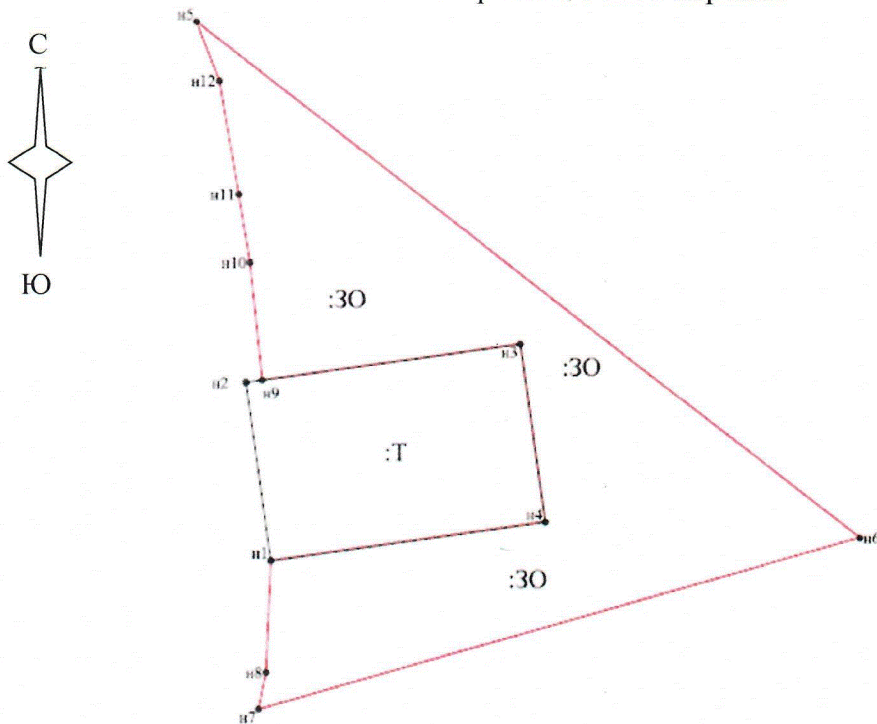



Условные обозначения:

- зона охраны объекта культурного наследия;
 - граница территории объекта культурного наследия;
 н1 – н12 - характерные точки зоны охраны объекта культурного наследия.

1.3.1. Ситуационный план границ зоны охраны



Условные обозначения:

-  - охранная зона объекта культурного наследия;
 - граница территории объекта культурного наследия;
 - граница земельных участков, внесенных в единый государственный реестр недвижимости;
 34:05:120001 - кадастровый квартал;
 н1 – н12 - характерные точки зоны охраны объекта культурного наследия.

2. Текстовое описание местоположения границ зоны охраны

Прохождение границы		Описание прохождения границы
от точки	до точки	
1	2	3
н5	н6	на юго-восток – 187,16 м
н6	н7	на юго-запад – 139,77 м
н7	н8	на северо-восток – 8,35 м
н8	н1	на северо-восток – 24,85 м
н1	н4	на северо-восток – 62,0 м
н4	н3	на северо-запад – 40,0 м
н3	н9	на юго-запад – 58,29 м
н9	н10	на северо-запад – 26,14 м
н10	н11	на северо-запад – 15,31 м
н11	н12	на северо-запад – 25,65 м
н12	н5	на северо-запад – 14,07 м

Требования к градостроительным регламентам в границах зоны охраны объекта культурного наследия регионального значения "Церковь Дмитрия Солунского", расположенного по адресу (местонахождение): Волгоградская область, Дубовский район, с. Лозное

В границах охранной зоны объекта культурного наследия "Церковь Дмитрия Солунского", расположенного по адресу (местонахождение): Волгоградская область, Дубовский район, с. Лозное, запрещается:

строительство объектов капитального строительства, за исключением применения специальных мер, направленных на сохранение и восстановление (регенерацию) историко-градостроительной среды объектов культурного наследия;

реконструкция объектов капитального строительства, связанная с увеличением объемно-пространственных параметров их частей (за исключением объектов существующей инженерной инфраструктуры);

применение строительных технологий, создающих динамические нагрузки и оказывающих негативное воздействие на объекты культурного наследия, окружающую застройку и приводящих к загрязнению природной среды;

размещение огнеопасных и взрывоопасных материалов, замусоривание территории, организация свалок и необорудованных мест для сбора мусора;

строительство новых инженерных коммуникаций наземным и надземным способом;

вырубка деревьев и кустарников, за исключением санитарных рубок;

установка всех видов отдельно стоящих рекламных конструкций, размещение рекламы на фасадах.

В границах охранной зоны объекта культурного наследия "Церковь Дмитрия Солунского", расположенного по адресу (местонахождение): Волгоградская область, Дубовский район, с. Лозное, разрешается:

хозяйственная деятельность, направленная на сохранение, использование и популяризацию объекта культурного наследия;

капитальный ремонт и реконструкция существующих инженерных коммуникаций, строительство новых инженерных коммуникаций подземным способом;

возведение некапитальных (временных) объектов благоустройства и обслуживания инженерной инфраструктуры для проведения работ, направленных на сохранение объектов культурного наследия, высотой не более 4 м с использованием в отделке их фасадов нейтральных цветовых решений (рекомендованные цвета: бежевый, светло-коричневый, серый);

строительство, ремонт, реконструкция дорог, местных проездов, тротуаров с учетом сохранения зеленых насаждений;

работ по благоустройству территории, которые включают:

проведение работ по озеленению: сохранение существующих деревьев и кустарников, за исключением санации (вырубка аварийных деревьев, обрезка

крон); посадка новых деревьев с компактной и (или) формируемой кроной;
разбивка газонов и цветников;
организацию автоматического полива зеленых насаждений;
установку отдельно стоящего оборудования уличного освещения,
организацию ночной подсветки объекта культурного наследия;
установку малых архитектурных форм (урн, скамеек и прочее);
установку систем видеонаблюдения;
установку средств ориентирующей (навигационной) информации высотой не более 3,0 м;
организация парковок на специально оборудованных площадках;
размещение временных элементов событийного характера (мобильные информационные конструкции), включая праздничное оформление.

Проведение на земельных участках, смежных с границей территории объекта культурного наследия, всех видов работ осуществляется при наличии в составе проектной документации раздела об обеспечении сохранности объекта культурного наследия.

ПРИЛОЖЕНИЕ 5

к приказу комитета государственной
охраны объектов культурного наследия
Волгоградской области

от 12.12.2023 № 579

Зоны охраны объекта культурного наследия регионального значения "Церковь Архангела Михаила", расположенного по адресу (местонахождение):
Волгоградская область, Камышинский район, с. Антиповка⁵

1. Графическое описание местоположения границ зон охраны объекта культурного наследия регионального значения "Церковь Архангела Михаила", расположенного по адресу (местонахождение): Волгоградская область, Камышинский район, с. Антиповка

1.1. Сведения о зонах охраны объекта культурного наследия регионального значения "Церковь Архангела Михаила", расположенного по адресу (местонахождение): Волгоградская область, Камышинский район, с. Антиповка (далее именуется – зоны охраны)

№ п/п	Характеристика зон охраны	Описание характеристик зон охраны
1	2	3
1.	Местоположение зон охраны	Волгоградская область, Камышинский район, с. Антиповка
2.	Площадь +/- величина погрешности определения площади ($P \pm \Delta P$)	Охранная зона: 8590 кв.м \pm 32 кв.м; Зона регулирования застройки и хозяйственной деятельности: 31776 кв.м \pm 62 кв.м.
3.	Иные характеристики зон охраны	-

⁵ Адрес (местонахождение) и наименование объекта культурного наследия указаны в соответствии с актом федерального органа охраны объектов культурного наследия о регистрации объекта культурного наследия в Едином государственном реестре объектов культурного наследия (памятников истории и культуры) народов Российской Федерации.

1.2. Сведения о местоположении границ зон охраны

1.2.1. Система координат: МСК-34 зона 2.

1.2.2. Сведения о характерных точках границ зон охраны:

Обозначение характерных точек границ	Координаты (метров)		Метод определения координат характерной точки	Средняя квадратическая погрешность положения характерной точки (M _t) (метров)	Описание обозначения точки на местности (при наличии)
	X	Y			
1	2	3	4	5	6
Охранная зона					
н5	607566,47	2247270,07		0,1	-
н6	607537,14	2247359,31		0,1	-
н7	607458,69	2247338,93		0,1	-
н8	607432,98	2247332,25		0,1	-
н9	607444,49	2247277,31		0,1	-
н10	607447,19	2247264,41		0,1	-
н11	607447,53	2247262,80		0,1	-
н12	607503,55	2247263,93		0,1	-
н13	607522,40	2247263,94		0,1	-
н14	607528,95	2247264,04	Аналитический метод	0,1	-
н15	607535,61	2247265,06		0,1	-
н16	607536,99	2247265,03		0,1	-
н17	607542,62	2247265,75		0,1	-
н18	607558,23	2247268,58		0,1	-
н5	607566,47	2247270,07		0,1	-
н1	607488,79	2247325,03		0,1	-
н2	607488,62	2247282,62		0,1	-
н3	607508,85	2247282,51		0,1	-
н4	607508,99	2247324,95		0,1	-
н1	607488,79	2247325,03		0,1	-
Зона регулирования застройки и хозяйственной деятельности					
н19	607645,24	2247236,76		0,1	-
н20	607599,69	2247358,31		0,1	-
н21	607591,30	2247378,73		0,1	-
н22	607591,97	2247379,62		0,1	-
н23	607590,86	2247382,49		0,1	-
н24	607589,97	2247382,53	Аналитический метод	0,1	-
н25	607582,92	2247399,70		0,1	-
н26	607577,42	2247414,05		0,1	-
н27	607575,88	2247413,40		0,1	-
н28	607574,06	2247417,93		0,1	-
н29	607566,09	2247437,58		0,1	-
н30	607558,21	2247456,85		0,1	-
н31	607502,72	2247436,35		0,1	-

н32	607488,56	2247430,51		0,1	-
н33	607465,09	2247422,32		0,1	-
н34	607461,93	2247419,17		0,1	-
н35	607425,68	2247405,31		0,1	-
н36	607413,37	2247401,47		0,1	-
н37	607465,84	2247172,36		0,1	-
н38	607511,76	2247187,05		0,1	-
н39	607528,88	2247192,88		0,1	-
н40	607546,24	2247198,79		0,1	-
н41	607561,78	2247203,80		0,1	-
н42	607581,78	2247210,44		0,1	-
н19	607645,24	2247236,76		0,1	-
н5	607566,47	2247270,07	Аналитический метод	0,1	-
н6	607537,14	2247359,31		0,1	-
н7	607458,69	2247338,93		0,1	-
н8	607432,98	2247332,25		0,1	-
н9	607444,49	2247277,31		0,1	-
н10	607447,19	2247264,41		0,1	-
н11	607447,53	2247262,80		0,1	-
н12	607503,55	2247263,93		0,1	-
н13	607522,40	2247263,94		0,1	-
н14	607528,95	2247264,04		0,1	-
н15	607535,61	2247265,06		0,1	-
н16	607536,99	2247265,03		0,1	-
н17	607542,62	2247265,75		0,1	-
н18	607558,23	2247268,58		0,1	-
н5	607566,47	2247270,07		0,1	-

1.3. Схема границ зон охраны

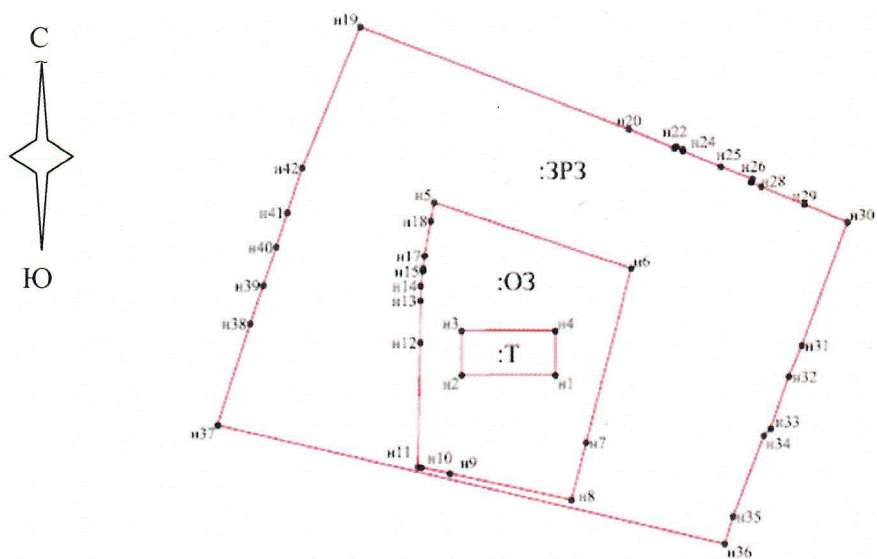



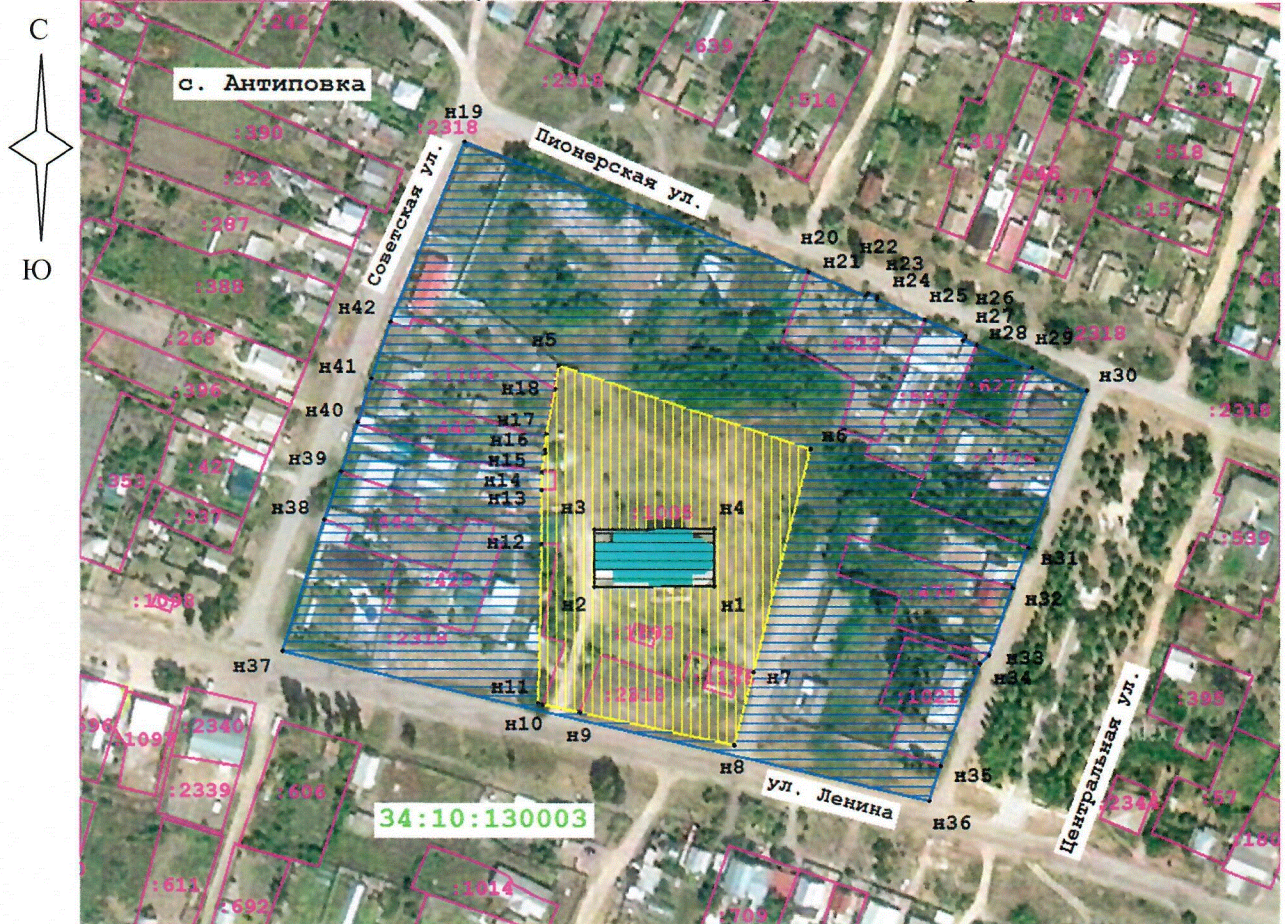

Условные обозначения:

- зоны охраны объекта культурного наследия;
 н1 – н42 - характерные точки зон охраны объекта культурного наследия.

1.3.1. Ситуационный план границ зон охраны



Условные обозначения:

-  - охранная зона объекта культурного наследия;
-  - зона регулирования застройки и хозяйственной деятельности объекта культурного наследия;
-  - граница территории объекта культурного наследия;
-  - граница земельных участков, внесенных в единый государственный реестр недвижимости;
- 34:10:130003 - кадастровый квартал;
- н1 – н42 - характерные точки зон охраны объекта культурного наследия.

2. Текстовое описание местоположения границ зон охраны

Прохождение границы		Описание прохождения границы
от точки	до точки	
1	2	3
н5	н6	Охранная зона на юго-восток – 93,94 м
н6	н7	на юго-запад – 81,05 м
н7	н8	на юго-запад – 26,56 м
н8	н9	на северо-запад – 56,13 м
н9	н10	на северо-запад – 13,18 м
н10	н11	на северо-запад – 1,65 м
н11	н12	на северо-запад – 56,03 м
н12	н13	на северо-запад – 18,85 м
н13	н14	на северо-запад – 6,55 м

Прохождение границы		Описание прохождения границы
от точки	до точки	
1	2	3
н14	н15	на северо-запад – 6,74 м
н15	н16	на северо-запад – 1,38 м
н16	н17	на северо-запад – 5,68 м
н17	н18	на северо-запад – 15,86 м
н18	н5	на северо-восток – 8,37 м
н1	н2	на юго-запад – 42,41 м
н2	н3	на северо-запад – 20,23 м
н3	н4	на северо-восток – 42,44 м
н4	н1	на юго-восток – 20,2 м
Зона регулирования застройки и хозяйственной деятельности		
н19	н20	на юго-восток – 129,8 м
н20	н21	на юго-восток – 22,08 м
н21	н22	на юго-восток – 1,11 м
н22	н23	на северо-восток – 3,08 м
н23	н24	на юго-восток – 0,89 м
н24	н25	на юго-восток – 18,56 м
н25	н26	на юго-восток – 15,37 м
н26	н27	на северо-восток – 1,67 м
н27	н28	на юго-восток – 4,88 м
н28	н29	на юго-восток – 21,2 м
н29	н30	на юго-восток – 20,82 м
н30	н31	на юго-запад – 59,16 м
н31	н32	на юго-запад – 15,32 м
н32	н33	на юго-запад – 24,86 м
н33	н34	на юго-запад – 4,46 м
н34	н35	на юго-запад – 38,81 м
н35	н36	на юго-запад – 12,9 м
н36	н37	на северо-запад – 235,04 м
н37	н38	на северо-восток – 48,21 м
н38	н39	на северо-восток – 18,09 м
н39	н40	на северо-восток – 18,34 м
н40	н41	на северо-восток – 16,33 м
н41	н42	на северо-восток – 21,07 м
н42	н19	на северо-восток – 68,7 м
н5	н6	на юго-восток – 93,94 м
н6	н7	на юго-запад – 81,05 м
н7	н8	на юго-запад – 26,56 м
н8	н9	на северо-запад – 56,13 м
н9	н10	на северо-запад – 13,18 м
н10	н11	на северо-запад – 1,65 м
н11	н12	на северо-запад – 56,03 м

Прохождение границы		Описание прохождения границы
от точки	до точки	
1	2	3
н12	н13	на северо-запад – 18,85 м
н13	н14	на северо-запад – 6,55 м
н14	н15	на северо-запад – 6,74 м
н15	н16	на северо-запад – 1,38 м
н16	н17	на северо-запад – 5,68 м
н17	н18	на северо-запад – 15,86 м
н18	н5	на северо-запад – 8,37 м

Требования к градостроительным регламентам в границах зон охраны объекта культурного наследия регионального значения "Церковь Архангела Михаила", расположенного по адресу (местонахождение): Волгоградская область, Камышинский район, с. Антиповка

1. Охранная зона

В границах охранной зоны объекта культурного наследия "Церковь Архангела Михаила", расположенного по адресу (местонахождение): Волгоградская область, Камышинский район, с. Антиповка, запрещается:

строительство объектов капитального строительства, за исключением применения специальных мер, направленных на сохранение и восстановление (регенерацию) историко-градостроительной среды объектов культурного наследия;

реконструкция объектов капитального строительства, связанная с увеличением объемно-пространственных параметров их частей (за исключением объектов существующей инженерной инфраструктуры);

применение строительных технологий, создающих динамические нагрузки и оказывающих негативное воздействие на объекты культурного наследия, окружающую застройку и приводящих к загрязнению природной среды;

размещение огнеопасных и взрывоопасных материалов, замусоривание территории, организация свалок и необорудованных мест для сбора мусора;

строительство новых инженерных коммуникаций наземным и надземным способом;

вырубка деревьев и кустарников, за исключением санитарных рубок;

установка всех видов отдельно стоящих рекламных конструкций, размещение рекламы на фасадах.

В границах охранной зоны объекта культурного наследия "Церковь Архангела Михаила", расположенного по адресу (местонахождение): Волгоградская область, Камышинский район, с. Антиповка, разрешается:

хозяйственная деятельность, направленная на сохранение, использование и популяризацию объекта культурного наследия;

капитальный ремонт и реконструкция существующих инженерных коммуникаций, строительство новых инженерных коммуникаций подземным способом;

возведение некапитальных (временных) объектов благоустройства и обслуживания инженерной инфраструктуры для проведения работ, направленных на сохранение объектов культурного наследия, высотой не более 4 м с использованием в отделке их фасадов нейтральных цветовых решений (рекомендованные цвета: бежевый, светло-коричневый, серый);

строительство, ремонт, реконструкция дорог, местных проездов, тротуаров с учетом сохранения зеленых насаждений;

работ по благоустройству территории, которые включают:

проведение работ по озеленению: сохранение существующих деревьев и кустарников, за исключением санации (вырубка аварийных деревьев, обрезка кроны); посадка новых деревьев с компактной и (или) формируемой кроной; разбивка газонов и цветников; организацию автоматического полива зеленых насаждений; установку отдельно стоящего оборудования уличного освещения, организацию ночной подсветки объекта культурного наследия; установку малых архитектурных форм (урн, скамеек и прочее); установку систем видеонаблюдения; установку средств ориентирующей (навигационной) информации высотой не более 3,0 м; организацию парковок на специально оборудованных площадках; размещение временных элементов событийного характера (мобильные информационные конструкции), включая праздничное оформление.

Проведение на земельных участках, смежных с границей территории объекта культурного наследия, всех видов работ осуществляется при наличии в составе проектной документации раздела об обеспечении сохранности объекта культурного наследия.

2. Зона регулирования застройки и хозяйственной деятельности

В границах зоны регулирования застройки и хозяйственной деятельности объекта культурного наследия "Церковь Архангела Михаила", расположенного по адресу (местонахождение): Волгоградская область, Камышинский район, с. Антиповка, запрещается:

применение строительных технологий, создающих динамические нагрузки и оказывающих негативное воздействие на объекты культурного наследия, окружающую застройку и приводящих к загрязнению природной среды;

размещение огнеопасных и взрывоопасных материалов; замусоривание территории, организация свалок и необорудованных мест для сбора мусора;

строительство новых инженерных коммуникаций наземным и надземным способом;

вырубка деревьев и кустарников, за исключением санитарных рубок;

установка всех видов рекламных конструкций.

В границах зоны регулирования застройки и хозяйственной деятельности объекта культурного наследия "Церковь Архангела Михаила", расположенного по адресу (местонахождение): Волгоградская область, Камышинский район, с. Антиповка, разрешается:

проведение работ, направленных на сохранение и популяризацию объектов культурного наследия, сохранение историко-градостроительной и природной среды объектов культурного наследия;

реконструкция существующих объектов капитального строительства без увеличения их объемно-пространственных характеристик (высоты, количества этажей, площади);

строительство новых объектов капитального строительства высотой не более 9,0 м (высота измеряется от нижней отметки площади застройки до верхней отметки парапета при плоском решении крыши или до верхней отметки конька крыши при скатном ее решении с использованием в наружной отделке их фасадов нейтральных цветовых решений (рекомендованные цвета: бежевый, светло-коричневый, серый). Устанавливаемое на крыше инженерное оборудование (антенны, дымоходы, вентиляция, лифтовые шахты и иное) при расчете высоты не учитываются);

капитальный ремонт и реконструкция существующих инженерных коммуникаций, а также строительство новых инженерных коммуникаций подземным способом;

размещение новых объектов инженерной инфраструктуры (газораспределительных пунктов, трансформаторных подстанций различных типов, кабельных распределительных шкафов и иных) в виде объектов капитального строительства или некапитальных строений и сооружений высотой не более 4,0 м и в местах, непросматриваемых с территорий общего пользования, а также с использованием в наружной отделке их фасадов нейтральных цветовых решений (рекомендованные цвета: бежевый, светло-коричневый, серый);

строительство, ремонт, реконструкция дорог, местных проездов, тротуаров с учетом сохранения зеленых насаждений;

благоустройство территории, которое включает:

проведение работ по озеленению: сохранение существующих деревьев и кустарников, при необходимости их санация (вырубка или обрезка крон деревьев); посадка новых деревьев; разбивка газонов и цветников;

установку малых архитектурных форм (скамьи, цветочницы, урны), а также отдельно стоящих средств наружного освещения (фонари);

организацию открытых парковок на специально отведенных площадках;

установку средств видеонаблюдения;

размещение временных элементов праздничного (событийного) характера.

Проведение на земельных участках, смежных с границей территории объекта культурного наследия, всех видов работ при наличии в составе проектной документации раздела об обеспечении сохранности объекта культурного наследия.

ПРИЛОЖЕНИЕ 6

к приказу комитета государственной
охраны объектов культурного наследия
Волгоградской области

от 12.12.2023 № 579

Зоны охраны объекта культурного наследия регионального значения "Церковь
Сергия Радонежского", расположенного по адресу (местонахождение):
Волгоградская область, Руднянский район, с. Березовка⁶

1. Графическое описание местоположения границ зон охраны объекта
культурного наследия регионального значения "Церковь Сергия Радонежского",
расположенного по адресу (местонахождение): Волгоградская область,
Руднянский район, с. Березовка

1.1. Сведения о зонах охраны объекта культурного наследия
регионального значения "Церковь Сергия Радонежского", расположенного
по адресу (местонахождение): Волгоградская область, Руднянский район,
с. Березовка (далее именуется – зоны охраны)

№ п/п	Характеристика зон охраны	Описание характеристик зон охраны
1	2	3
1.	Местоположение зон охраны	Волгоградская область, Руднянский район, с. Березовка
2.	Площадь +/- величина погрешности определения площади ($P \pm \Delta P$)	Охранная зона: 10244 кв.м \pm 35 кв.м; Зона регулирования застройки и хозяйственной деятельности: 23369 кв.м \pm 54 кв.м.
3.	Иные характеристики зон охраны	-

⁶ Адрес (местонахождение) и наименование объекта культурного наследия указаны в соответствии с актом федерального органа охраны объектов культурного наследия о регистрации объекта культурного наследия в Едином государственном реестре объектов культурного наследия (памятников истории и культуры) народов Российской Федерации.

1.2. Сведения о местоположении границ зон охраны

1.2.1. Система координат: МСК-34 зона 1.

1.2.2. Сведения о характерных точках границ зон охраны:

Обозначение характерных точек границ	Координаты (метров)		Метод определения координат характерной точки	Средняя квадратическая погрешность положения характерной точки (M _t) (метров)	Описание обозначения точки на местности (при наличии)
	X	Y			
1	2	3	4	5	6
Охранная зона					
н5	699098,78	1403092,68	Аналитический метод	0,1	-
н6	699187,57	1403217,63		0,1	-
н7	699103,71	1403275,71		0,1	-
н8	699017,01	1403148,38		0,1	-
н5	699098,78	1403092,68		0,1	-
н1	699115,74	1403123,11		0,1	-
н2	699144,55	1403209,05		0,1	-
н3	699086,57	1403223,71		0,1	-
н4	699061,56	1403139,14		0,1	-
н1	699115,74	1403123,11		0,1	-
Зона регулирования застройки и хозяйственной деятельности					
н9	699127,93	1403026,79	Аналитический метод	0,1	-
н10	699243,90	1403198,58		0,1	-
н11	699088,72	1403303,34		0,1	-
н12	698972,75	1403131,55		0,1	-
н9	699127,93	1403026,79		0,1	-
н5	699098,78	1403092,68		0,1	-
н6	699187,57	1403217,63		0,1	-
н7	699103,71	1403275,71		0,1	-
н8	699017,01	1403148,38		0,1	-
н5	699098,78	1403092,68		0,1	-

1.3. Схема границ зон охраны

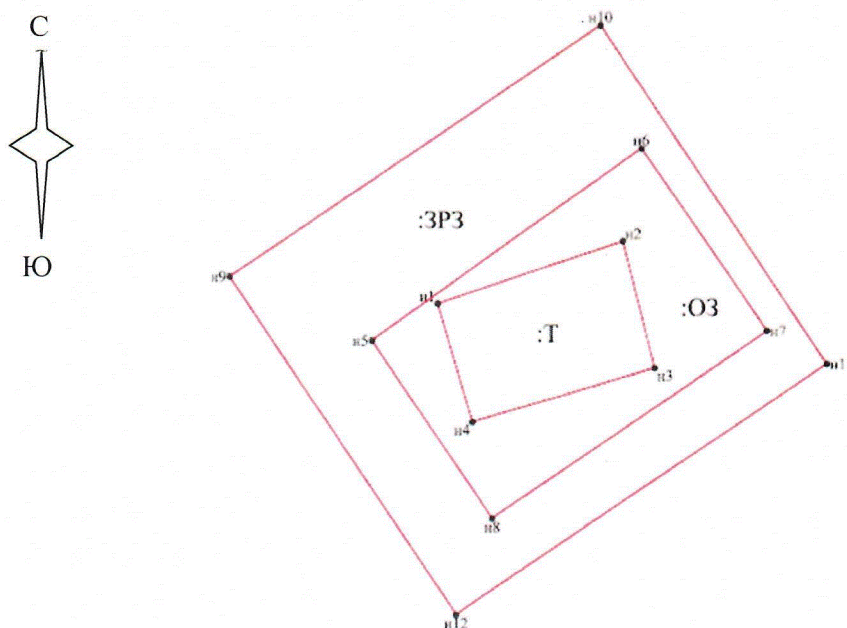



Условные обозначения:

-  - зоны охраны объекта культурного наследия;
 н1 – н12 - характерные точки зон охраны объекта культурного наследия.

1.3.1. Ситуационный план границ зон охраны



Условные обозначения:

-  - охранный зона объекта культурного наследия;
 - зона регулирования застройки и хозяйственной деятельности объекта культурного наследия;
 - граница территории объекта культурного наследия;
 34:25:030103 - кадастровый квартал;
 н1 – н12 - характерные точки зон охраны объекта культурного наследия.

2. Текстовое описание местоположения границ зон охраны

Прохождение границы		Описание прохождения границы
от точки	до точки	
1	2	3
Охранная зона		
н5	н6	на северо-восток – 153,28 м
н6	н7	на юго-восток – 102,01 м
н7	н8	на юго-запад – 154,04 м
н8	н5	на северо-запад – 98,94 м
Зона регулирования застройки и хозяйственной деятельности		
н1	н2	на северо-восток – 90,64 м
н2	н3	на юго-восток – 59,8 м
н3	н4	на юго-запад – 88,19 м
н4	н1	на северо-запад – 56,5 м
н9	н10	на северо-восток – 207,27 м
н10	н11	на юго-восток – 187,27 м
н11	н12	на юго-запад – 207,27 м
н12	н9	на северо-запад – 187,23 м
н5	н6	на северо-восток – 153,28 м
н6	н7	на юго-восток – 102,01 м
н7	н8	на юго-запад – 154,04 м
н8	н5	на северо-запад – 98,94 м

Требования к градостроительным регламентам в границах зон охраны объекта культурного наследия регионального значения "Церковь Сергия Радонежского", расположенного по адресу (местонахождение): Волгоградская область, Руднянский район, с. Березовка

1. Охранная зона

В границах охранной зоны объекта культурного наследия "Церковь Сергия Радонежского", расположенного по адресу (местонахождение): Волгоградская область, Руднянский район, с. Березовка, запрещается:

строительство объектов капитального строительства, за исключением применения специальных мер, направленных на сохранение и восстановление (регенерацию) историко-градостроительной среды объектов культурного наследия;

реконструкция объектов капитального строительства, связанная с увеличением объемно-пространственных параметров их частей (за исключением объектов существующей инженерной инфраструктуры);

применение строительных технологий, создающих динамические нагрузки и оказывающих негативное воздействие на объекты культурного наследия, окружающую застройку и приводящих к загрязнению природной среды;

размещение огнеопасных и взрывоопасных материалов, замусоривание территории, организация свалок и необорудованных мест для сбора мусора;

строительство новых инженерных коммуникаций наземным и надземным способом;

вырубка деревьев и кустарников, за исключением санитарных рубок;

установка всех видов отдельно стоящих рекламных конструкций, размещение рекламы на фасадах.

В границах охранной зоны объекта культурного наследия "Церковь Сергия Радонежского", расположенного по адресу (местонахождение): Волгоградская область, Руднянский район, с. Березовка, разрешается:

хозяйственная деятельность, направленная на сохранение, использование и популяризацию объекта культурного наследия;

капитальный ремонт и реконструкция существующих инженерных коммуникаций, строительство новых инженерных коммуникаций подземным способом;

возведение некапитальных (временных) объектов благоустройства и обслуживания инженерной инфраструктуры для проведения работ, направленных на сохранение объектов культурного наследия, высотой не более 4 м с использованием в отделке их фасадов нейтральных цветовых решений (рекомендованные цвета: бежевый, светло-коричневый, серый);

строительство, ремонт, реконструкция дорог, местных проездов, тротуаров с учетом сохранения зеленых насаждений;

работ по благоустройству территории, которые включают:

проведение работ по озеленению: сохранение существующих деревьев и кустарников, за исключением санации (вырубка аварийных деревьев, обрезка кроны); посадка новых деревьев с компактной и (или) формируемой кроной; разбивку газонов и цветников; организацию автоматического полива зеленых насаждений; установку отдельно стоящего оборудования уличного освещения, организацию ночной подсветки объекта культурного наследия; установку малых архитектурных форм (урн, скамеек и прочее); установку систем видеонаблюдения; установку средств ориентирующей (навигационной) информации высотой не более 3,0 м; организацию парковок на специально оборудованных площадках; размещение временных элементов событийного характера (мобильные информационные конструкции), включая праздничное оформление.

Проведение на земельных участках, смежных с границей территории объекта культурного наследия, всех видов работ осуществляется при наличии в составе проектной документации раздела об обеспечении сохранности объекта культурного наследия.

2. Зона регулирования застройки и хозяйственной деятельности

В границах зоны регулирования застройки и хозяйственной деятельности объекта культурного наследия "Церковь Сергия Радонежского", расположенного по адресу (местонахождение): Волгоградская область, Руднянский район, с. Березовка, запрещается:

применение строительных технологий, создающих динамические нагрузки и оказывающих негативное воздействие на объекты культурного наследия, окружающую застройку и приводящих к загрязнению природной среды;

размещение огнеопасных и взрывоопасных материалов; замусоривание территории, организация свалок и необорудованных мест для сбора мусора;

строительство новых инженерных коммуникаций наземным и надземным способом;

вырубка деревьев и кустарников, за исключением санитарных рубок;

установка всех видов рекламных конструкций.

В границах зоны регулирования застройки и хозяйственной деятельности объекта культурного наследия "Церковь Сергия Радонежского", расположенного по адресу (местонахождение): Волгоградская область, Руднянский район, с. Березовка, разрешается:

проведение работ, направленных на сохранение и популяризацию объектов культурного наследия, сохранение историко-градостроительной и природной среды объектов культурного наследия;

реконструкция существующих объектов капитального строительства без увеличения их объемно-пространственных характеристик (высоты, количества этажей, площади);

строительство новых объектов капитального строительства высотой не более 9,0 м (высота измеряется от нижней отметки площади застройки до верхней отметки парапета при плоском решении крыши или до верхней отметки конька крыши при скатном ее решении с использованием в наружной отделке их фасадов нейтральных цветовых решений (рекомендованные цвета: бежевый, светло-коричневый, серый). Устанавливаемое на крыше инженерное оборудование (антенны, дымоходы, вентиляция, лифтовые шахты и иное) при расчете высоты не учитываются);

капитальный ремонт и реконструкция существующих инженерных коммуникаций, а также строительство новых инженерных коммуникаций подземным способом;

размещение новых объектов инженерной инфраструктуры (газораспределительных пунктов, трансформаторных подстанций различных типов, кабельных распределительных шкафов и иных) в виде объектов капитального строительства или некапитальных строений и сооружений высотой не более 4,0 м и в местах, не просматриваемых с территорий общего пользования, а также с использованием в наружной отделке их фасадов нейтральных цветовых решений (рекомендованные цвета: бежевый, светло-коричневый, серый);

строительство, ремонт, реконструкция дорог, местных проездов, тротуаров с учетом сохранения зеленых насаждений;

благоустройство территории, которое включает:

проведение работ по озеленению: сохранение существующих деревьев и кустарников, при необходимости их санация (вырубка или обрезка крон деревьев); посадка новых деревьев; разбивка газонов и цветников;

установку малых архитектурных форм (скамьи, цветочницы, урны), а также отдельно стоящих средств наружного освещения (фонари);

организацию открытых парковок на специально отведенных площадках;

установку средств видеонаблюдения;

размещение временных элементов праздничного (событийного) характера.

Проведение на земельных участках, смежных с границей территории объекта культурного наследия, всех видов работ при наличии в составе проектной документации раздела об обеспечении сохранности объекта культурного наследия.

ПРИЛОЖЕНИЕ 7

к приказу комитета государственной
охраны объектов культурного наследия
Волгоградской области

от 12.12.2023 № 579

Зона охраны объекта культурного наследия регионального значения "Церковь
Архистратига Михаила", расположенного по адресу (местонахождение):
Волгоградская область, Руднянский район, с. Лопуховка⁷

1. Графическое описание местоположения границ зоны охраны объекта
культурного наследия регионального значения "Церковь Архистратига
Михаила", расположенного по адресу (местонахождение):
Волгоградская область, Руднянский район, с. Лопуховка

1.1. Сведения о зоне охраны объекта культурного наследия
регионального значения "Церковь Архистратига Михаила", расположенного
по адресу (местонахождение): Волгоградская область, Руднянский район,
с. Лопуховка (далее именуется – зона охраны)

№ п/п	Характеристика зоны охраны	Описание характеристик зоны охраны
1	2	3
1.	Местоположение зоны охраны	Волгоградская область, Руднянский район, с. Лопуховка
2.	Площадь +/- величина погрешности определения площади ($P \pm \Delta P$)	18772 кв.м \pm 48 кв.м.
3.	Иные характеристики зоны охраны	-

⁷ Адрес (местонахождение) и наименование объекта культурного наследия указаны в соответствии с актом федерального органа охраны объектов культурного наследия о регистрации объекта культурного наследия в Едином государственном реестре объектов культурного наследия (памятников истории и культуры) народов Российской Федерации.

1.2. Сведения о местоположении границ зоны охраны

1.2.1. Система координат: МСК-34 зона 1.

1.2.2. Сведения о характерных точках границ зоны охраны:

Обозначение характерных точек границ	Координаты (метров)		Метод определения координат характерной точки	Средняя квадратическая погрешность положения характерной точки (M _t) (метров)	Описание обозначения точки на местности (при наличии)
	X	Y			
1	2	3	4	5	6
н5	697215,55	1400542,01	Аналитический метод	0,1	-
н6	697193,09	1400680,20		0,1	-
н7	697054,90	1400657,73		0,1	-
н8	697077,37	1400519,55		0,1	-
н5	697215,55	1400542,01		0,1	-
1	697121,42	1400579,19		0,1	-
2	697125,09	1400616,42		0,1	-
3	697103,06	1400618,54		0,1	-
4	697099,39	1400581,31		0,1	-
1	697121,42	1400579,19		0,1	-

1.3. Схема границ зоны охраны

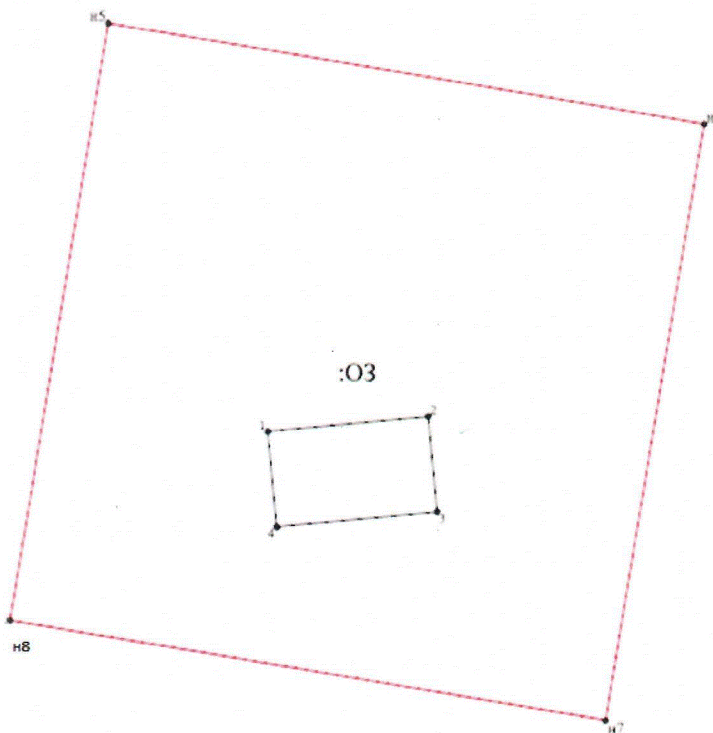

Условные обозначения:

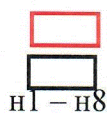

- зона охраны объекта культурного наследия;
- граница территории объекта культурного наследия;
- характерные точки зоны охраны объекта культурного наследия.

1.3.1. Ситуационный план границ зоны охраны



Условные обозначения:



- охранная зона объекта культурного наследия;



- граница территории объекта культурного наследия;



- граница земельных участков, внесенных в единый государственный реестр недвижимости;

n1 – n8

- характерные точки зоны охраны объекта культурного наследия.

2. Текстовое описание местоположения границ зоны охраны

Прохождение границы		Описание прохождения границы
от точки	до точки	
1	2	3
n5	n6	на юго-восток – 140 м
n6	n7	на юго-запад – 140 м
n7	n8	на северо-запад – 140 м
n8	n5	на северо-восток – 139,99 м
1	2	на северо-восток – 37,41 м
2	3	на юго-восток – 22,13 м
3	4	на юго-запад – 37,41 м
4	1	на северо-запад – 22,13 м

Требования к градостроительным регламентам в границах зоны охраны объекта культурного наследия регионального значения "Церковь Архистратига Михаила", расположенного по адресу (местонахождение):
Волгоградская область, Руднянский район, с. Лопуховка

В границах охранной зоны объекта культурного наследия "Церковь Архистратига Михаила", расположенного по адресу (местонахождение):
Волгоградская область, Руднянский район, с. Лопуховка, запрещается:

строительство объектов капитального строительства, за исключением применения специальных мер, направленных на сохранение и восстановление (регенерацию) историко-градостроительной среды объектов культурного наследия;

реконструкция объектов капитального строительства, связанная с увеличением объемно-пространственных параметров их частей (за исключением объектов существующей инженерной инфраструктуры);

применение строительных технологий, создающих динамические нагрузки и оказывающих негативное воздействие на объекты культурного наследия, окружающую застройку и приводящих к загрязнению природной среды;

размещение огнеопасных и взрывоопасных материалов, замусоривание территории, организация свалок и необорудованных мест для сбора мусора;

строительство новых инженерных коммуникаций наземным и надземным способом;

вырубка деревьев и кустарников, за исключением санитарных рубок;

установка всех видов отдельно стоящих рекламных конструкций, размещение рекламы на фасадах.

В границах охранной зоны объекта культурного наследия "Церковь Архистратига Михаила", расположенного по адресу (местонахождение):
Волгоградская область, Руднянский район, с. Лопуховка, разрешается:

хозяйственная деятельность, направленная на сохранение, использование и популяризацию объекта культурного наследия;

капитальный ремонт и реконструкция существующих инженерных коммуникаций, строительство новых инженерных коммуникаций подземным способом;

возведение некапитальных (временных) объектов благоустройства и обслуживание инженерной инфраструктуры для проведения работ, направленных на сохранение объектов культурного наследия, высотой не более 4 м с использованием в отделке их фасадов нейтральных цветовых решений (рекомендованные цвета: бежевый, светло-коричневый, серый);

строительство, ремонт, реконструкция дорог, местных проездов, тротуаров с учетом сохранения зеленых насаждений;

работ по благоустройству территории, которые включают:

проведение работ по озеленению: сохранение существующих деревьев и кустарников, за исключением санации (вырубка аварийных деревьев, обрезка

крон); посадка новых деревьев с компактной и (или) формируемой кроной;
разбивку газонов и цветников;
организацию автоматического полива зеленых насаждений;
установку отдельно стоящего оборудования уличного освещения,
организацию ночной подсветки объекта культурного наследия;
установку малых архитектурных форм (урн, скамеек и прочее);
установку систем видеонаблюдения;
установку средств ориентирующей (навигационной) информации высотой не более 3,0 м;
организацию парковок на специально оборудованных площадках;
размещение временных элементов событийного характера (мобильные информационные конструкции), включая праздничное оформление.

Проведение на земельных участках, смежных с границей территории объекта культурного наследия, всех видов работ осуществляется при наличии в составе проектной документации раздела об обеспечении сохранности объекта культурного наследия.

ПРИЛОЖЕНИЕ 8

к приказу комитета государственной
охраны объектов культурного наследия
Волгоградской области

от 12.12.2023 № 579

Зоны охраны объекта культурного наследия регионального значения "Церковь Николая Чудотворца", расположенного по адресу (местонахождение):
Волгоградская область, Руднянский район, с. Лопуховка⁸

1. Графическое описание местоположения границ зон охраны объекта культурного наследия регионального значения "Церковь Николая Чудотворца", расположенного по адресу (местонахождение): Волгоградская область, Руднянский район, с. Лопуховка

1.1. Сведения о зонах охраны объекта культурного наследия регионального значения "Церковь Николая Чудотворца", расположенного по адресу (местонахождение): Волгоградская область, Руднянский район, с. Лопуховка (далее именуется – зоны охраны)

№ п/п	Характеристика зон охраны	Описание характеристик зон охраны
1	2	3
1.	Местоположение зон охраны	Волгоградская область, Руднянский район, с. Лопуховка
2.	Площадь +/- величина погрешности определения площади ($P \pm \Delta P$)	Охранная зона: 4887 кв.м \pm 24 кв.м; Зона регулирования застройки и хозяйственной деятельности: 5309 кв.м \pm 26 кв.м.
3.	Иные характеристики зон охраны	-

⁸ Адрес (местонахождение) и наименование объекта культурного наследия указаны в соответствии с актом федерального органа охраны объектов культурного наследия о регистрации объекта культурного наследия в Едином государственном реестре объектов культурного наследия (памятников истории и культуры) народов Российской Федерации.

1.2. Сведения о местоположении границ зон охраны

1.2.1. Система координат: МСК-34 зона 1.

1.2.2. Сведения о характерных точках границ зон охраны:

Обозначение характерных точек границ	Координаты (метров)		Метод определения координат характерной точки	Средняя квадратическая погрешность положения характерной точки (M _t) (метров)	Описание обозначения точки на местности (при наличии)
	X	Y			
1	2	3	4	5	6
Охранная зона					
н5	696706,33	1402223,71	Аналитический метод	0,1	-
н6	696732,33	1402339,23		0,1	-
н7	696694,60	1402347,72		0,1	-
н8	696670,97	1402289,07		0,1	-
н9	696660,08	1402263,51		0,1	-
н10	696652,98	1402246,99		0,1	-
н5	696706,33	1402223,71		0,1	-
н1	696686,89	1402241,29		0,1	-
н2	696700,46	1402272,83		0,1	-
н3	696685,91	1402279,61		0,1	-
н4	696672,68	1402251,24	0,1	-	
н1	696686,89	1402241,29	0,1	-	
Зона регулирования застройки и хозяйственной деятельности					
н5	696706,33	1402223,71	Аналитический метод	0,1	-
н10	696652,98	1402246,99		0,1	-
н11	696626,50	1402258,47		0,1	-
н12	696601,11	1402184,47		0,1	-
н13	696635,10	1402183,84		0,1	-
н14	696695,85	1402183,81		0,1	-
н5	696706,33	1402223,71		0,1	-

1.3. Схема границ зон охраны

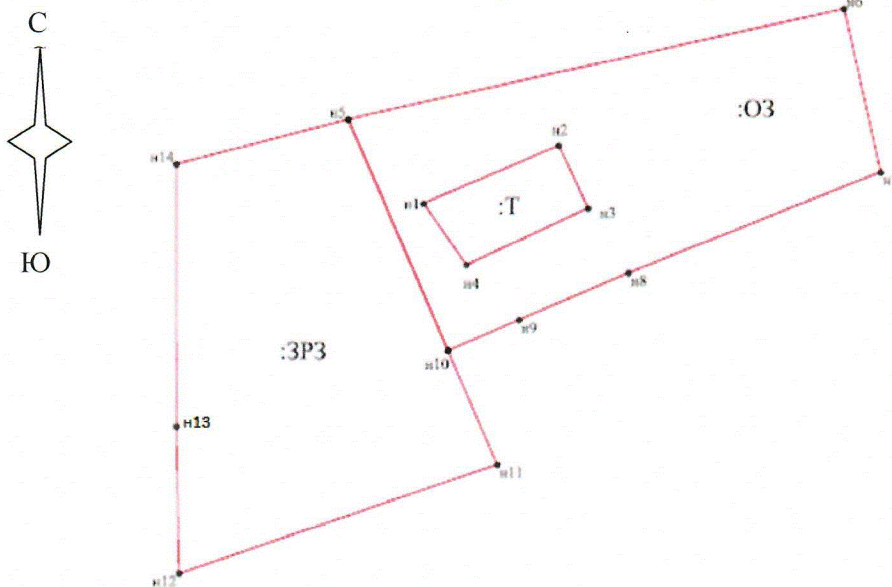



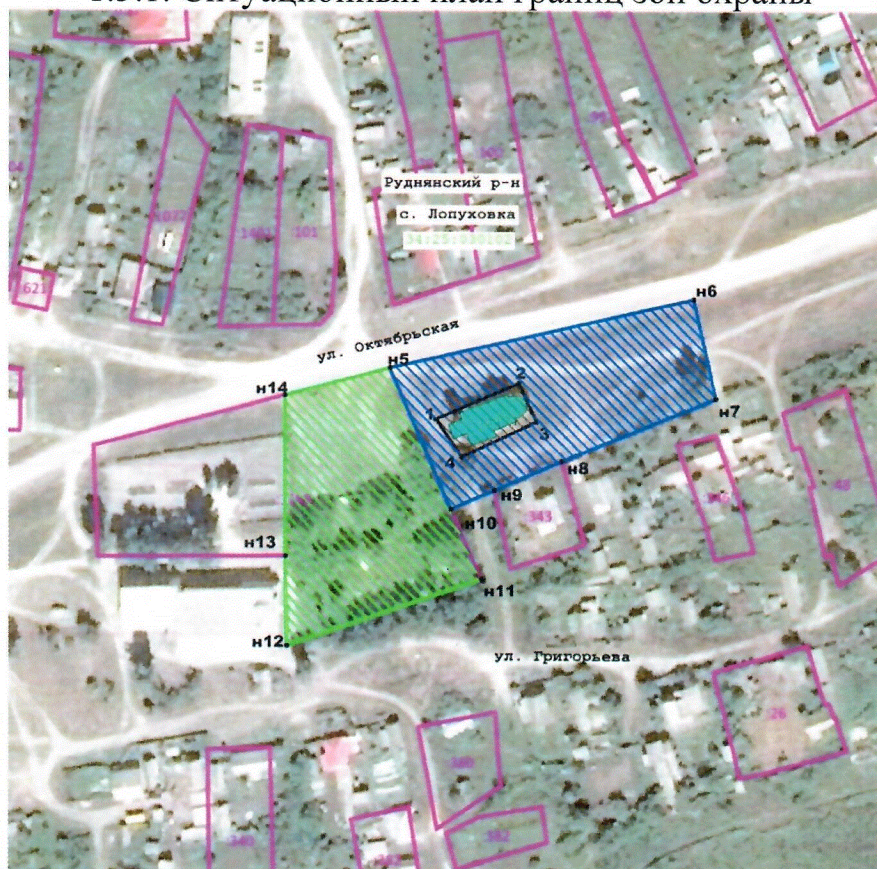

 н1 – н14

- Условные обозначения:
- зоны охраны объекта культурного наследия;
 - характерные точки зон охраны объекта культурного наследия.

1.3.1. Ситуационный план границ зон охраны



Условные обозначения:

- 
 - охранная зона объекта культурного наследия;
- 
 - зона регулирования застройки и хозяйственной деятельности объекта культурного наследия;
- 
 - граница территории объекта культурного наследия;
- 34:25:030102
 - кадастровый квартал;
- н1 – н14
 - характерные точки зон охраны объекта культурного наследия.

2. Текстовое описание местоположения границ зон охраны

Прохождение границы		Описание прохождения границы
от точки	до точки	
1	2	3
Охранная зона		
н5	н6	на северо-восток – 118,41 м
н6	н7	на юго-восток – 38,67 м
н7	н8	на юго-запад – 63,23 м
н8	н9	на юго-запад – 27,78 м
н9	н10	на юго-запад – 17,98 м
н10	н5	на северо-запад – 58,21 м
н1	н2	на северо-восток – 34,34 м
н2	н3	на юго-восток – 16,05 м
н3	н4	на юго-запад – 31,3 м
н4	н1	на северо-запад – 17,35 м
Зона регулирования застройки и хозяйственной деятельности		
н5	н10	на юго-восток – 58,21 м
н10	н11	на юго-восток – 28,86 м
н11	н12	на юго-запад – 78,23 м
н12	н13	на север – 34 м
н13	н14	на север – 60,75 м
н14	н5	на северо-запад – 41,25 м

Требования к градостроительным регламентам в границах зон охраны объекта культурного наследия регионального значения "Церковь Николая Чудотворца", расположенного по адресу (местонахождение): Волгоградская область, Руднянский район, с. Лопуховка

1. Охранная зона

В границах охранной зоны объекта культурного наследия "Церковь Николая Чудотворца", расположенного по адресу (местонахождение): Волгоградская область, Руднянский район, с. Лопуховка, запрещается:

строительство объектов капитального строительства, за исключением применения специальных мер, направленных на сохранение и восстановление (регенерацию) историко-градостроительной среды объектов культурного наследия;

реконструкция объектов капитального строительства, связанная с увеличением объемно-пространственных параметров их частей (за исключением объектов существующей инженерной инфраструктуры);

применение строительных технологий, создающих динамические нагрузки и оказывающих негативное воздействие на объекты культурного наследия, окружающую застройку и приводящих к загрязнению природной среды;

размещение огнеопасных и взрывоопасных материалов, замусоривание территории, организация свалок и необорудованных мест для сбора мусора;

строительство новых инженерных коммуникаций наземным и надземным способом;

вырубка деревьев и кустарников, за исключением санитарных рубок;

установка всех видов отдельно стоящих рекламных конструкций, размещение рекламы на фасадах.

В границах охранной зоны объекта культурного наследия "Церковь Николая Чудотворца", расположенного по адресу (местонахождение): Волгоградская область, Руднянский район, с. Лопуховка, разрешается:

хозяйственная деятельность, направленная на сохранение, использование и популяризацию объекта культурного наследия;

капитальный ремонт и реконструкция существующих инженерных коммуникаций, строительство новых инженерных коммуникаций подземным способом;

возведение некапитальных (временных) объектов благоустройства и обслуживание инженерной инфраструктуры для проведения работ, направленных на сохранение объектов культурного наследия, высотой не более 4 м с использованием в отделке их фасадов нейтральных цветовых решений (рекомендованные цвета: бежевый, светло-коричневый, серый);

строительство, ремонт, реконструкция дорог, местных проездов, тротуаров с учетом сохранения зеленых насаждений;

работ по благоустройству территории, которые включают:

проведение работ по озеленению: сохранение существующих деревьев

и кустарников, за исключением санации (вырубка аварийных деревьев, обрезка кроны); посадка новых деревьев с компактной и (или) формируемой кроной;
разбивку газонов и цветников;
организацию автоматического полива зеленых насаждений;
установку отдельно стоящего оборудования уличного освещения,
организацию ночной подсветки объекта культурного наследия;
установку малых архитектурных форм (урн, скамеек и прочее);
установку систем видеонаблюдения;
установку средств ориентирующей (навигационной) информации высотой не более 3,0 м;
организацию парковок на специально оборудованных площадках;
размещение временных элементов событийного характера (мобильные информационные конструкции), включая праздничное оформление.

Проведение на земельных участках, смежных с границей территории объекта культурного наследия, всех видов работ осуществляется при наличии в составе проектной документации раздела об обеспечении сохранности объекта культурного наследия.

2. Зона регулирования застройки и хозяйственной деятельности

В границах зоны регулирования застройки и хозяйственной деятельности объекта культурного наследия "Церковь Николая Чудотворца", расположенного по адресу (местонахождение): Волгоградская область, Руднянский район, с. Лопуховка, запрещается:

применение строительных технологий, создающих динамические нагрузки и оказывающих негативное воздействие на объекты культурного наследия, окружающую застройку и приводящих к загрязнению природной среды;

размещение огнеопасных и взрывоопасных материалов; замусоривание территории, организация свалок и необорудованных мест для сбора мусора;

строительство новых инженерных коммуникаций наземным и надземным способом;

вырубка деревьев и кустарников, за исключением санитарных рубок;

установка всех видов рекламных конструкций.

В границах зоны регулирования застройки и хозяйственной деятельности объекта культурного наследия "Церковь Николая Чудотворца", расположенного по адресу (местонахождение): Волгоградская область, Руднянский район, с. Лопуховка, разрешается:

проведение работ, направленных на сохранение и популяризацию объектов культурного наследия, сохранение историко-градостроительной и природной среды объектов культурного наследия;

реконструкция существующих объектов капитального строительства без увеличения их объемно-пространственных характеристик (высоты, количества этажей, площади);

строительство новых объектов капитального строительства высотой не более 9,0 м (высота измеряется от нижней отметки площади застройки до верхней отметки парапета при плоском решении крыши или до верхней отметки конька крыши при скатном ее решении с использованием в наружной отделке их фасадов нейтральных цветовых решений (рекомендованные цвета: бежевый, светло-коричневый, серый). Устанавливаемое на крыше инженерное оборудование (антенны, дымоходы, вентиляция, лифтовые шахты и иное) при расчете высоты не учитываются);

капитальный ремонт и реконструкция существующих инженерных коммуникаций, а также строительство новых инженерных коммуникаций подземным способом;

размещение новых объектов инженерной инфраструктуры (газораспределительных пунктов, трансформаторных подстанций различных типов, кабельных распределительных шкафов и иных) в виде объектов капитального строительства или некапитальных строений и сооружений высотой не более 4,0 м и в местах, не предусмотренных с территориями общего пользования, а также с использованием в наружной отделке их фасадов нейтральных цветовых решений (рекомендованные цвета: бежевый, светло-коричневый, серый);

строительство, ремонт, реконструкция дорог, местных проездов, тротуаров с учетом сохранения зеленых насаждений;

благоустройство территории, которое включает:

проведение работ по озеленению: сохранение существующих деревьев и кустарников, при необходимости их санация (вырубка или обрезка крон деревьев); посадка новых деревьев; разбивка газонов и цветников;

установку малых архитектурных форм (скамьи, цветочницы, урны), а также отдельно стоящих средств наружного освещения (фонари);

организацию открытых парковок на специально отведенных площадках;

установку средств видеонаблюдения;

размещение временных элементов праздничного (событийного) характера.

Проведение на земельных участках, смежных с границей территории объекта культурного наследия, всех видов работ при наличии в составе проектной документации раздела об обеспечении сохранности объекта культурного наследия.

ПРИЛОЖЕНИЕ 9

к приказу комитета государственной
охраны объектов культурного наследия
Волгоградской области

от 12.12.2023 № 579

"ПРИЛОЖЕНИЕ 2

к приказу комитета государственной
охраны объектов культурного
наследия Волгоградской области

от 16 ноября 2020 г. № 323

Режим использования земель в границах защитной зоны объекта культурного наследия регионального значения "Братская могила воинов-танкистов Героев Советского Союза А.Ф. Наумова, П.М. Норицына, П.М. Смирнова и Н.А. Вялых", расположенного по адресу: Волгоградская область, Городищенский район, хутор Новая Надежда

В границах защитной зоны объекта культурного наследия регионального значения "Братская могила воинов-танкистов Героев Советского Союза А.Ф. Наумова, П.М. Норицына, П.М. Смирнова и Н.А. Вялых", расположенного по адресу: Волгоградская область, Городищенский район, хутор Новая Надежда, запрещаются строительство объектов капитального строительства и их реконструкция, связанная с изменением их параметров (высоты, количества этажей, площади), за исключением строительства и реконструкции линейных объектов. "