



МИНИСТЕРСТВО ЮСТИЦИИ РОССИЙСКОЙ ФЕДЕРАЦИИ

ЗАРЕГИСТРИРОВАНО

Регистрационный № 66738

от "30" декабря 2021.

**МИНИСТЕРСТВО ТРУДА И СОЦИАЛЬНОЙ ЗАЩИТЫ  
РОССИЙСКОЙ ФЕДЕРАЦИИ**  
(Минтруд России)

**ПРИКАЗ**

15 декабря 2021.

Москва

№ 889Н

**Об утверждении типовой формы соглашения об информационном взаимодействии между органом исполнительной власти субъекта Российской Федерации и территориальным органом Пенсионного фонда Российской Федерации при передаче Пенсионному фонду Российской Федерации сведений о получателях мер социальной поддержки, о суммах соответствующих выплат, а также первичных документов, подтверждающих обоснованность предоставления соответствующих мер социальной поддержки**

В соответствии с частью 5 статьи 9 Федерального закона от 6 декабря 2021 г. № 409-ФЗ «О внесении изменений в отдельные законодательные акты Российской Федерации и о приостановлении действия отдельных положений статьи 4 Федерального закона «О прожиточном минимуме в Российской Федерации» (Официальный интернет-портал правовой информации <http://pravo.gov.ru>, 6 декабря 2021 г., № 0001202112060053) и пунктом 1 Положения о Министерстве труда и социальной защиты Российской Федерации, утвержденного постановлением Правительства Российской Федерации от 19 июня 2012 г. № 610 (Собрание законодательства Российской Федерации, 2012, № 26, ст. 3528; 2017, № 7, ст. 1093),  
п р и к а з ы в а ю:

1. Утвердить типовую форму соглашения об информационном взаимодействии между органом исполнительной власти субъекта Российской Федерации и территориальным органом Пенсионного фонда Российской Федерации при передаче Пенсионному фонду Российской Федерации сведений о получателях мер социальной поддержки, о суммах соответствующих выплат, а также первичных документов, подтверждающих обоснованность предоставления соответствующих мер социальной поддержки.

2. Настоящий приказ вступает в силу с 1 января 2022 года.

Министр

А.О. Котяков



(наименование и реквизиты документа, на основании которого действует должностное лицо органа исполнительной власти субъекта Российской Федерации)

с другой стороны, вместе именуемые «Стороны», в соответствии с Федеральным законом от 6 декабря 2021 г. № 409-ФЗ «О внесении изменений в отдельные законодательные акты Российской Федерации и о приостановлении действия отдельных положений статьи 4 Федерального закона «О прожиточном минимуме в Российской Федерации» (Официальный интернет-портал правовой информации <http://pravo.gov.ru>, 6 декабря 2021 г., № 0001202112060053) заключили настоящее Соглашение о нижеследующем.

## 1. Предмет Соглашения

1.1. Настоящее соглашение определяет порядок информационного взаимодействия между Сторонами, осуществляемого в целях обеспечения возможности осуществления с 1 января 2022 года Пенсионным фондом Российской Федерации отдельных мер социальной поддержки гражданам, перечень которых предусмотрен приложением № 2 к настоящему Соглашению, право на получение которых возникло до 1 января 2022 года, на основании сведений о получателях мер социальной поддержки, о суммах соответствующих выплат, а также первичных документов, подтверждающих обоснованность предоставления соответствующих мер социальной поддержки, полученных от органа исполнительной власти субъекта Российской Федерации (далее - ОИВСРФ).

1.2. Информационное взаимодействие и выполнение организационных мероприятий в рамках настоящего Соглашения осуществляется Сторонами на безвозмездной основе.

## 2. Обеспечение конфиденциальности сведений и безопасности при их передаче и обработке

2.1. Обеспечение безопасности информации при информационном взаимодействии Сторон и обработка персональных данных осуществляются в соответствии с требованиями федеральных законов от 27 июля 2006 г. № 152-ФЗ «О персональных данных» (Собрание законодательства Российской Федерации, 2006, № 31, ст. 3451; 2021, № 27, ст. 5159), от 27 июля 2006 г. № 149-ФЗ «Об информации, информационных технологиях и о защите информации» (Собрание законодательства Российской Федерации, 2006, № 31, ст. 3448; 2021, № 27, ст. 5183), от 6 апреля 2011 г. № 63-ФЗ «Об электронной подписи» (Собрание законодательства Российской Федерации, 2011, № 15, ст. 2036; 2021, № 27, ст. 5187) и принятых в соответствии с ними нормативных правовых актов Российской Федерации с применением организационных и технических мер защиты.

2.2. Информация, полученная Сторонами в рамках взаимного информационного обмена, может использоваться Сторонами только в целях настоящего Соглашения и не подлежит передаче третьим лицам.

2.3. Для обеспечения конфиденциальности информации Стороны

применяют программные и аппаратно-программные средства защиты информации, прошедшие процедуру проверки на соответствие требованиям нормативных правовых актов Российской Федерации в области защиты информации (приказ Федеральной службы по техническому и экспортному контролю от 18 февраля 2013 г. № 21 «Об утверждении Состава и содержания организационных и технических мер по обеспечению безопасности персональных данных при их обработке в информационных системах персональных данных» (зарегистрирован Министерством юстиции Российской Федерации 14 мая 2013 г., регистрационный номер № 28375) с изменениями, внесенными приказами Федеральной службы по техническому и экспортному контролю от 23 марта 2017 г. № 49 (зарегистрирован Министерством юстиции Российской Федерации 25 апреля 2017 г., регистрационный № 46487) и от 14 мая 2020 г. № 68 (зарегистрирован Министерством юстиции Российской Федерации 8 июля 2020 г., регистрационный № 58877), приказ Федеральной службы безопасности Российской Федерации от 10 июля 2014 г. № 378 «Об утверждении Состава и содержания организационных и технических мер по обеспечению безопасности персональных данных при их обработке в информационных системах персональных данных с использованием средств криптографической защиты информации, необходимых для выполнения установленных Правительством Российской Федерации требований к защите персональных данных для каждого из уровней защищенности» (зарегистрирован Министерством юстиции Российской Федерации 18 августа 2014 г., регистрационный № 33620), и ограничивают круг лиц, имеющих к ней доступ.

2.4. Сторона, допустившая разглашение информации конфиденциального характера, несет ответственность в соответствии с законодательством Российской Федерации.

### 3. Формы взаимодействия Сторон

3.1. Информационное взаимодействие между Фондом и ОИВСРФ осуществляется в электронной форме в соответствии с составом и форматом данных информационного взаимодействия между органами исполнительной власти субъекта Российской Федерации и территориальными органами Пенсионного фонда Российской Федерации при передаче Пенсионному фонду Российской Федерации сведений о получателях мер социальной поддержки, о суммах соответствующих выплат, а также первичных документов, подтверждающих обоснованность предоставления соответствующих мер социальной поддержки (далее – состав и формат данных), предусмотренных приложением № 1 к настоящему Соглашению, путем передачи информации на учетном оптическом носителе с сопроводительным письмом или в электронном виде по защищенным каналам связи.

В случае нарушения ОИВСРФ требований по составу и формату данных Фонд в течение 3 рабочих дней с момента выявления нарушения информирует об этом ОИВСРФ путем направления уведомления по адресу электронной почты уполномоченного представителя ОИВСРФ.

После устранения нарушений ОИВСРФ должен повторно направить



сведения в Фонд в срок, указанный в пункте 3.4 настоящего Соглашения.

3.2. ОИВСРФ формирует и представляет в Фонд сведения о получателях отдельных мер социальной поддержки, перечень которых предусмотрен приложением № 2 к настоящему Соглашению, отдельно по каждой из групп получателей отдельных мер социальной поддержки:

- о получателе мер социальной поддержки (страховой номер индивидуального лицевого счета (СНИЛС), фамилия, имя, отчество (при наличии), пол, дата рождения, место рождения, адрес места жительства, места пребывания или места фактического проживания);

- о документе, удостоверяющем личность получателя мер социальной поддержки (вид документа, серия, номер, дата выдачи, наименование органа, выдавшего документ);

- о законном представителе (опекуне, попечителе) получателя мер социальной поддержки (страховой номер индивидуального лицевого счета (СНИЛС), фамилия, имя, отчество (при наличии), пол, дата рождения, место рождения, адрес места жительства, места пребывания или места фактического проживания);

- о документе, удостоверяющем личность представителя (опекуна, попечителя) получателя мер социальной поддержки (вид документа, серия, номер, дата выдачи, наименование органа, выдавшего документ);

- о ребенке, в связи с рождением которого возникло право на меры социальной поддержки (страховой номер индивидуального лицевого счета (СНИЛС), фамилия, имя, отчество (при наличии), пол, дата рождения, адрес места жительства, места пребывания или места фактического проживания), (только в отношении граждан, имеющих детей);

- о документах, подтверждающих право на меры социальной поддержки (вид документа, серия, номер, дата выдачи, наименование органа, выдавшего документ, период действия (дата «с» - «по») по каждому документу);

- о распорядительном документе, в соответствии с которым ОИВСРФ принято решение об установлении (осуществлении) компенсации либо иной выплаты (дата установления меры социальной поддержки, период, на который установлена мера социальной поддержки (дата «с» - «по»), номер и дата документа, актуальный на дату передачи сведений размер меры социальной поддержки);

- о нормативном правовом акте, в соответствии с которым осуществляется предоставление соответствующей меры социальной поддержки;

- наименование меры социальной поддержки;

- наименование категории получателя меры социальной поддержки (только в отношении граждан, имеющих детей);

- о способе доставки денежных средств (включая сведения о кредитной организации и о реквизитах банковского счета);

- контактные данные получателя мер социальной поддержки (телефон, адрес электронной почты и так далее).

3.2.1. По получателям, в отношении которых решение об установлении отдельных мер социальной поддержки принято после «  »        20   г., соответствующие сведения представляются ОИВСРФ в Фонд в срок не позднее

«\_» \_\_\_\_\_ 20\_\_ г.

3.2.2. По получателям отдельных мер социальной поддержки, подавшим в период с «\_» \_\_\_\_\_ 20\_\_ г. по «\_» \_\_\_\_\_ 20\_\_ г. заявления, сведения представляются ОИВСРФ в Фонд в срок не позднее «\_» \_\_\_\_\_ 20\_\_ г.

3.3. Фонд, в случае обнаружения ошибок в представленных сведениях о получателях отдельных мер социальной поддержки, в течение 2 рабочих дней с момента обнаружения указанных ошибок возвращает ОИВСРФ данные сведения для их исправления и дополнения.

3.4. Файл, содержащий исправленные (дополненные) сведения о получателях мер социальной поддержки, представляется ОИВСРФ в Фонд не позднее чем через 3 рабочих дня с даты их поступления в ОИВСРФ.

3.5. Файл, содержащий сведения о получателях мер социальной поддержки, подписывается усиленной квалифицированной электронной подписью руководителя ОИВСРФ (заместителя руководителя при наличии полномочий) в порядке, установленном законодательством Российской Федерации.

Представление файла, содержащего сведения о получателях мер социальной поддержки, в электронном виде с усиленной квалифицированной электронной подписью осуществляется в закрытом (зашифрованном) виде с использованием сертифицированных средств криптографической защиты информации, применяемых в территориальных органах Пенсионного фонда Российской Федерации.

3.6. Выплатные дела получателей отдельных мер социальной поддержки подлежат передаче в Фонд одновременно со сведениями об этих получателях, указанными в пункте 3.2 настоящего Соглашения.

Завершение приема и проверки выплатных дел получателей отдельных мер социальной поддержки оформляется актом приема-передачи выплатных дел получателей отдельных мер социальной поддержки (далее – акт приема-передачи), рекомендуемый образец которого приведен в приложении № 3 к настоящему Соглашению, который подписывается Фондом и ОИВСРФ.

Акт приема-передачи оформляется в двух экземплярах, по одному для каждой Стороны.

3.7. Стороны взаимодействуют друг с другом по вопросам выполнения настоящего Соглашения через уполномоченных представителей Сторон:

со стороны Фонда – \_\_\_\_\_;

со стороны ОИВСРФ – \_\_\_\_\_.

#### 4. Ответственность Сторон

4.1. За неисполнение или ненадлежащее исполнение своих обязательств по настоящему Соглашению Стороны несут ответственность в соответствии с законодательством Российской Федерации.

4.2. В случае возникновения форс-мажорных обстоятельств (стихийных бедствий, аварий, пожаров, массовых беспорядков, повреждений линий связи, забастовок, военных действий), противоправных и иных действий третьих лиц, вступления в силу нормативных правовых актов, препятствующих выполнению

Сторонами обязательств по настоящему Соглашению, а также других обстоятельств, не зависящих от воли Сторон и препятствующих выполнению Сторонами своих обязательств по настоящему Соглашению, Стороны освобождаются от ответственности за неисполнение или ненадлежащее исполнение взятых на себя обязательств по настоящему Соглашению.

4.3. Осуществление Сторонами мероприятий, направленных на исполнение обязанностей, предусмотренных настоящим Соглашением, приостанавливается на время действия форс-мажорных обстоятельств и возобновляется после прекращения их действия.

4.4. Все споры и разногласия, возникающие между Сторонами по настоящему Соглашению или в связи с ним, разрешаются путем переговоров между Сторонами.

В случае невозможности разрешения споров и разногласий путем переговоров они подлежат рассмотрению в судебном порядке в соответствии с законодательством Российской Федерации.

## 5. Антикоррупционная оговорка

5.1. При осуществлении информационного взаимодействия в рамках настоящего Соглашения Стороны обязуются обеспечить соблюдение требований Федерального закона от 25 декабря 2008 г. № 273-ФЗ «О противодействии коррупции» (Собрание законодательства Российской Федерации, 2008, № 52, ст. 6228; 2021, № 22, ст. 3690) и иных нормативных правовых актов Российской Федерации в сфере противодействия коррупции и принять меры по соблюдению требований вышеуказанных нормативных правовых актов Российской Федерации работниками Сторон.

## 6. Заключительные положения

6.1. Настоящее Соглашение вступает в силу со дня его подписания Сторонами и действует до момента передачи сведений о получателях мер социальной поддержки, о суммах соответствующих выплат, а также первичных документов, подтверждающих обоснованность предоставления соответствующих мер социальной поддержки в полном объеме.

6.2. Стороны несут ответственность за достоверность электронных данных, предоставление или обмен которыми осуществляется в рамках настоящего Соглашения.

6.3. По взаимному согласию Сторон в настоящее Соглашение могут быть внесены изменения и дополнения, которые оформляются в письменном виде в форме дополнительных соглашений к настоящему Соглашению и становятся его неотъемлемой частью с момента подписания уполномоченными представителями Сторон.

6.4. Настоящее Соглашение составлено в двух подлинных и имеющих равную силу экземплярах:

первый – \_\_\_\_\_;  
второй – \_\_\_\_\_.

6.5. Все приложения к настоящему Соглашению являются его неотъемлемой частью.

### 7. Реквизиты и подписи сторон

Наименование ОИВСРФ	Наименование Фонда
<hr style="width: 100%; border: none; border-top: 1px solid black; margin-bottom: 5px;"/> <div style="display: flex; justify-content: space-between;"><span>(подпись)</span><span>/</span><span>(фамилия имя отчество (при наличии))</span></div>	<hr style="width: 100%; border: none; border-top: 1px solid black; margin-bottom: 5px;"/> <div style="display: flex; justify-content: space-between;"><span>(подпись)</span><span>/</span><span>(фамилия имя отчество (при наличии))</span></div>
М.П.	М.П.

Приложение № 1  
к Типовой форме соглашения об  
информационном взаимодействии между  
органом исполнительной власти субъекта  
Российской Федерации и территориальным  
органом Пенсионного фонда Российской  
Федерации при передаче Пенсионному  
фонду Российской Федерации сведений о  
получателях мер социальной поддержки, о  
суммах соответствующих выплат, а также  
первичных документов, подтверждающих  
обоснованность предоставления  
соответствующих мер социальной  
поддержки, утвержденной приказом  
Министерства труда и социальной защиты  
Российской Федерации  
от «15» декабря 2021 г. № 889н

Состав и формат данных информационного взаимодействия между органом исполнительной власти субъекта Российской Федерации и территориальным органом Пенсионного фонда Российской Федерации при передаче Пенсионному фонду Российской Федерации сведений о получателях мер социальной поддержки, о суммах соответствующих выплат, а также первичных документов, подтверждающих обоснованность предоставления соответствующих мер социальной поддержки

## **1. Общие сведения**

Альбом форматов представляет собой структурированный сборник описаний документов в электронном виде, применяемых Пенсионным фондом Российской Федерации для целей информационного обмена с внешними контрагентами, а также для обмена внутри автоматизированной информационной системы Пенсионного фонда Российской Федерации (АИС ПФР).

## 2. Структура Альбома форматов

Сводный перечень документов, включенных в альбом форматов, приведен в разделе «Перечень документов альбома форматов».

Описания электронных документов Альбома форматов сгруппированы по видам информационного обмена в соответствующих разделах ниже.

Каждый раздел, описывающий информационный обмен имеет следующую структуру:

1. Общее описание информационного обмена, в том числе:

- документы-основания для осуществления информационного обмена (нормативные правовые акты, локальные нормативные акты ПФР);
- краткое описание информационного обмена;
- требования к именованию файлов информационного обмена (не обязательно).

2. Таблицы описания простых типов, применяемых для типизации компонентов структуры, используемых в описании информационного обмена.

3. Таблицы описания групп элементов, используемых в описании информационного обмена.

4. Таблицы описания составных типов, применяемых для типизации компонентов структуры, используемых в описании информационного обмена.

5. Подразделы, содержащие описания документов или логических групп документов.

Каждый подраздел имеет структуру, аналогичную структуре раздела, но относящуюся непосредственно к описываемому документу (логической группе документов).

Для подразделов, содержащих описание непосредственно документов дополнительно указывается:

- а) перечень правил проверок, относящихся к документу;
- б) графическое представление структуры документа (диаграмма).

Приложениями к Альбому форматов являются:

- классификатор проверок - структурированный сводный перечень правил проверок по всем документам;
- лист изменений - общий список внесенных изменений в форматы, правила проверки, преобразования, представленный в хронологическом порядке, а также перечень документов или информационных обменов, затронутых изменениями;
- перечень документов - список всех форматов документов, вошедших в сборку, с листами изменений в разрезе каждого формата.

### 3. Описание элементов структуры

#### 3.1. Общие положения

Для описания формата электронных документов используются следующие термины:

- Компонент – одна из следующих составных частей (реквизитов) описания: “элемент” | ”атрибут” | ”блок” | ”группа” | ”выбор”.
- Элемент - компонент описания, используемый для представления простых (не являющихся составными) реквизитов электронных документов (например, строковые значения, форматированные строковые значения, даты и тому подобное).
- Атрибут - компонент описания, используемый для представления вспомогательных характеристик (свойств) электронных документов или их составных частей. Атрибут не используется самостоятельно - он может быть лишь частью элементов или блоков элементов.
- Блок [элементов] - компонент описания, используемый для представления составных (структурированных) реквизитов электронных документов (например, адрес, ФИО и тому подобное). Блок может состоять из двух и более компонентов типа «Элемент» или «Блок», а также, в качестве своих характеристик, может содержать 0 или более компонентов типа «Атрибут». Каждый блок имеет уникальное имя. При формировании документа в электронной форме, содержимое описываемого блока включается в состав XML-тэга с идентичным наименованием как содержимое этого тэга.
- Группа [элементов] - компонент описания, используемый для представления повторяющейся последовательности (группы) элементов и (или) блоков элементов. Группа может состоять из двух и более компонентов типа «Элемент» или «Блок». Каждая группа имеет уникальное ссылочное имя, как правило, начинающееся со слова «Гр...», например, «ГрЧленКФХ». При формировании документа в электронной форме ссылочное имя группы должно заменяться содержимым этой группы в месте упоминания этого имени.
- Выбор - компонент описания, используемый для представления альтернативного выбора между двумя и более элементами (блоками элементов). Выбор подразумевает использование только одного компонента описания из перечня указанных альтернатив.
- Тип [элемента, блока] - способ описания структуры компонента, используемый отображения унифицированных, не однократно используемых в описании формата компонентов. Каждый тип имеет уникальное имя, как правило, начинающееся со слова «Тип...», например, ТипФИО, ТипОрганизация. Типы могут быть стандартными, простыми и составными.



- Стандартный тип – один из типов, поименованных в спецификации W3C XMLSchema (<http://www.w3.org/TR/xmlschema-2/#built-in-datatypes>). Например, к стандартным относятся типы «строка» (xs:string), «дата» (xs:date), «число» (xs:decimal, xs:integer, xs:positiveInteger), «год» (xs:gYear), «да/нет» (xs:boolean), и тому подобное.
- Простой тип – тип, отражающий структуру простых (скалярных) реквизитов электронных документов, то есть Элементов. Простой тип может быть либо стандартным типом, либо основывается на ограничении области значений стандартного типа, либо относится к перечислимым типам. К простым типам, также, относятся перечисления. Например, простыми типами являются:
  - а) базовый тип «строка» с ограничениями по длине и структуре строки;
  - б) базовый тип «дата» с ограничением нижней и/или верхней границей дат;
  - в) перечислимый тип, например, кодов значений с указанием множества этих значений.
- Составной тип – тип, отражающий структуру составных компонентов электронных документов, то есть Блоков.

### 3.2. Простые типы

Описание простых типов представляется в виде таблицы, содержащей графы «Наименование», «Стандартный тип», «Ограничения на тип», «Описание».

Графа «Наименование» таблицы используется для описания наименования простого типа.

Графа «Стандартный тип» таблицы используется для описания имени стандартного типа, на котором основан простой тип, путем наложения ограничений на область принимаемых стандартным типом значений.

Графа «Ограничения на тип» таблицы используется для описания применяемых ограничений на область принимаемых значений ограничиваемого типа.

Графа «Описание» таблицы используется для текстового описания простого типа, поясняющего его назначение.

### 3.3. Составные типы, блоки и группы [элементов]

Описание составных типов, блоков и групп представляется в виде таблицы, содержащей графы «Позиция», «Компонент», «Представление», «Тип», «Обязательность», «Ограничения (расширение)», «Описание».

Графа «Позиция» используется для описания иерархического номера, отражающего положение элемента в группе, блоке или составном типе. Если номер выделен фигурными скобками (например, {1},{2}), то порядок следования таких элементов в составе вышестоящего блока (составного типа данных) не важен.

Части иерархического номера показывают подчиненность элементов и блоков. Например, если в настоящем документе указаны блок ФИО с позицией 1.2.6 и элементы 1.2.6.1 Фамилия, 1.2.6.2 Имя, 1.2.6.3 Отчество, то это означает, что в XML-документе должен быть блок ФИО с подчиненными элементами Фамилия, Имя, Отчество.

Графа «Компонент» используется для описания наименования компонента описания. В случае блока или группы наименование должно использоваться в качестве имени XML-тэга документа в электронной форме.

Графа «Представление» используется для описания вида компонента описания: элемент, атрибут, блок, группа, выбор.

Графа «Тип» используется для описания типа компонента, входящего в составной тип.

Графа «Обязательность» используется для описания признака обязательности компонента в экземпляре данного составного типа: «Да» - структурный элемент обязателен, «Нет» - необязателен.

Если в графе «Обязательность» составного элемента указано «Нет», а для какого-либо из его подчиненных элементов указано «Да», это означает, что составной элемент может отсутствовать в XML-документе, но если присутствует, в его составе обязательно должен быть подчиненный элемент, для которого в графе «Обязательность» указано «Да». Например, если блок УдостоверяющийДокумент необязателен, но составляющие его элементы Тип, Номер, ДатаВыдачи, КемВыдан обязательны, это значит, что XML-документ может не содержать блок УдостоверяющийДокумент, но если такой блок в XML-документ будет добавлен, то внутри этого блока должны присутствовать элементы Тип, Номер, ДатаВыдачи, КемВыдан.

В случае отсутствия данных в необязательном элементе или атрибуте, он должен отсутствовать в документе. Наличие пустых элементов и атрибутов недопустимо.

Если блок необязательный и не содержит данные, то в XML-документе он должен отсутствовать.

Графа «Ограничения (расширение)» – используется для описания применяемых ограничений на тип, указанный в графе «Тип», или его расширение. Для групп не используется.

Графа «Описание» используется для текстового описания группы, блока или составного типа, поясняющее ее назначение. Может содержать также ссылку на номер таблицы, в которой описан простой тип, составной тип или блок.

#### 4. Специальные требования к заполнению символьных элементов

1. Лидирующие пробелы в символьных элементах не допускаются.
2. Если в символьном элементе использован символ «-», то рядом с этим символом пробелы недопустимы.
3. Наличие двух и более пробелов подряд внутри символьных элементов не допускается (только один).
4. Если символьный элемент имеет длину меньше, чем указано в формате, наращивание его заключительными пробелами не требуется.
5. Во всех документах в элементах Фамилия, Имя, Отчество допустимы только следующие символы и их сочетания:
  - буквы русского алфавита, в том числе буква «Ё»;
  - знак «-»;
  - латинские буквы;
  - знак «-» не может быть последним символом элемента;
  - знаки «-» не могут идти подряд или через пробел;
  - не допускается смешение в этих элементах букв русского и латинского алфавитов, кроме латинских букв, образующих правильные римские числа (то есть буквы I, V, X, L, C, D в правильных сочетаниях);
  - знак "";
  - в элементе Фамилия открывающая и закрывающая скобки в следующей последовательности символов: фамилия1 один пробел (фамилия2).

## 5. Объявленные пространства имен

Таблица 1. Пространства имен

Префикс	Пространство имен
xs	<a href="http://www.w3.org/2001/XMLSchema">http://www.w3.org/2001/XMLSchema</a>
АФ5	<a href="http://пф.рф/АФ/2018-12-07">http://пф.рф/АФ/2018-12-07</a>
РПМСП	<a href="http://пф.рф/РПМСП/2021-09-07">http://пф.рф/РПМСП/2021-09-07</a>
УТ2	<a href="http://пф.рф/УТ/2017-08-21">http://пф.рф/УТ/2017-08-21</a>

## 6. Унифицированные типы данных для всех информационных обменов ПФР

### 6.1. Простые типы

Таблица 2. Унифицированные типы данных для всех информационных обменов ПФР: Простые типы

Наименование	Стандартный тип	Ограничения на тип	Описание
УТ2:ТипGUID	xs:string	Шаблон: $([0-9a-fA-F]{8})-[0-9a-fA-F]{4}-[0-9a-fA-F]{4}-[0-9a-fA-F]{4}-[0-9a-fA-F]{12})$	Тип, используемый для представления правила заполнения глобального идентификатора из пространства <a href="http://microsoft.com/wsdl/types/">http://microsoft.com/wsdl/types/</a> . Реализация спецификации стандарта <a href="http://www.ietf.org/rfc/rfc4122.txt">http://www.ietf.org/rfc/rfc4122.txt</a>
УТ2:ТипАдресЭлПочты	xs:normalizedString	Шаблон: $[^@]+\.[^\.]+\.$	Тип для представления адреса электронной почты
УТ2:ТипБИК	xs:normalizedString	Шаблон: $\d{9}$	Тип, используемый для представления Банковского идентификационного кода (БИК)
УТ2:ТипБанковскийСчет	УТ2:ТипНепустаяСтрока	Шаблон: $\d{20}$	Тип для представления банковских счетов (расчетный, банковский, корреспондентский)
УТ2:ТипДень	xs:integer	Нижняя граница области допустимых значений (включительно): 1 Верхняя граница области допустимых значений (включительно): 31 Максимальное количество цифр: 2 Шаблон: $\d{+}$	Тип, используемый для представления календарного номера дня в месяце
УТ2:ТипДеньги	xs:decimal	Шаблон: $[-?[0-9]+\.\d{2}$ Шаблон: $[-?[0-9]+$	Тип, используемый для представления суммы в рублях или рублях и копейках, а также в иностранной валюте - вещественное число с дробной частью в 2 знака
УТ2:ТипДеньгиНеотрицательный	УТ2:ТипДеньги и	Нижняя граница области допустимых значений (включительно): 0	Тип, используемый для представления неотрицательной суммы в рублях или рублях и копейках, а также в иностранной валюте - вещественное число с дробной частью в 2 знака
УТ2:ТипИндекс	xs:string	Шаблон: $\d{5,7}$ Шаблон:	Почтовый индекс
УТ2:ТипКодСтраны	УТ2:ТипНепустаяСтрока	Шаблон: $\d{3}$	Код страны согласно Общероссийскому классификатору стран мира (соответствует ISO-3166)

Наименование	Стандартный тип	Ограничения на тип	Описание
УТ2:ТипМесяц	xs:integer	Верхняя граница области допустимых значений (включительно): 12 Нижняя граница области допустимых значений (включительно): 1 Шаблон: \d+	Тип, используемый для представления календарного (порядкового) номера месяца в году
УТ2:ТипНепустаяСтрока	xs:noramlizedString	Минимальная длина: 1	Тип, используемый для представления элементов со строковым значением, заполнение которых обязательно (то есть значение не может быть пустым)
УТ2:ТипНомерТелефона	xs:string	Шаблон: \d* Максимальная длина: 15	Тип, используемый для представления телефонного номера
УТ2:ТипПол	xs:string	Принимаемые значения: М, Ж	Тип для представления пола человека (М - мужской, Ж - женский)
УТ2:ТипСтраховойНомер	xs:string	Шаблон: \d{3}-\d{3}-\d{3} \d{2} Шаблон: \d{3}-\d{3}-\d{3}-\d{2}	Тип, используемый для представления страхового номера индивидуального лицевого счета зарегистрированного лица (СНИЛС) в формате XXX-XXX-XXX СС или XXX-XXX-XXX-СС
УТ2:ТипТипУД	xs:string	Принимаемые значения: ПАСПОРТ, ПАСПОРТ РОССИИ, СВИД О РОЖД, СПРАВКА ОБ ОСВ, СВИД БЕЖЕНЦА, ВИД НА ЖИТЕЛЬ, УДОСТ БЕЖЕНЦА, ВОЕННЫЙ БИЛЕТ, УДОСТ ЛИЧН ВОЕН, ДИПАСПОРТ РФ, ПАСПОРТ МОРФЛТ, ПАСПОРТ МОРЯКА, ЗГПАСПОРТ, ИНПАСПОРТ, ЗГПАСПОРТ РФ,	Тип документа, удостоверяющего личность: ПАСПОРТ РОССИИ - Паспорт гражданина Российской Федерации; ПАСПОРТ - Паспорт гражданина СССР; ЗГПАСПОРТ РФ - Загранпаспорт гражданина Российской Федерации; СВИД О РОЖД - Свидетельство о рождении; УДОСТ ОФИЦЕРА - Удостоверение личности офицера (военнослужащего); СПРАВКА ОБ ОСВ - Справка об освобождении из места лишения свободы; ВОЕННЫЙ БИЛЕТ - Военный билет солдата (матроса, сержанта, старшины); ДИПАСПОРТ РФ - Дипломатический паспорт гражданина Российской Федерации; СЛУЖ ПАСПОРТ - Служебный паспорт;

Наименование	Стандартный тип	Ограничения на тип	Описание
		СЛУЖ ПАСПОРТ, ВРЕМ УДОСТ, ВОЕН БИЛЕТ ОЗ, УДОСТ ОФИЦЕРА, ПРОЧЕЕ	ИНПАСПОРТ - Паспорт иностранного гражданина (ранее иностранный паспорт); СВИД БЕЖЕНЦА - Свидетельство о регистрации ходатайства о признании иммигранта беженцем по существу; ВИД НА ЖИТЕЛЬСТВО - Вид на жительство; УДОСТ БЕЖЕНЦА - Удостоверение беженца в Российской Федерации; ВРЕМ УДОСТ - Временное удостоверение личности гражданина Российской Федерации (форма N 2П); ПАСПОРТ МОРЯКА - Удостоверение личности моряка, паспорт моряка; ВОЕН БИЛЕТ ОЗ - Военный билет офицера запаса; ПРОЧЕЕ - Иные документы, выдаваемые органами МВД России

### 6.2. Составные типы

#### Тип, используемый для структурированного представления части адреса – УТ2: Тип География

Тип, используемый для структурированного представления части адреса

Таблица 3. Составной тип УТ2: Тип География

Позиция	Компонент	Представление	Тип	Обязательность	Ограничения (расширение)	Описание
1	УТ2:Название	Элемент	УТ2:ТипНепустая Строка	Да		Географическое наименование объекта, например, Вологда, Вяземское и так далее <i>Тип описан в таблице 2</i>
2	УТ2:Сокращение	Элемент	УТ2:ТипНепустая Строка	Нет		Сокращение адресного элемента, например, «Г» (город), «КРАЙ», «ОБЛ» (область) <i>Тип описан в таблице 2</i>

## 7. Внутренний информационный обмен (ВВ)

### 7.1. Назначение, перерасчет и выплата пенсий и иных социальных выплат (НВПиСВ)

#### 7.1.1. РПМСП (РПМСП)

Реестр получателей мер социальной поддержки содержит список граждан, получающих меры социальной поддержки

Структура имени файла должна быть следующей:

PFR\_[код Региона ПФР]\_[код категории МСП]\_[код документа]\_[дата]\_[GUID].xml, где:

- PFR – идентификатор принадлежности файлов документов к информационному обмену ПФР;
- [код Региона ПФР] – код объединенного регионального отделения ПФР, производящего выгрузку;
- [код категории МСП] – цифровой код категории мер социальной поддержки, соответствующий сведениям, передаваемым в файле (см. Приложение "Классификатор категорий мер социальной поддержки");
- [код документа] – буквенно-цифровой код электронного документа, находящегося в файле, должен принимать значение "RPMSP";
- [дата] – дата формирования файла в формате ГГГГММДД;
- [GUID] – глобальный уникальный идентификатор

Пример правильно сформированного имени файла:

PFR\_087\_01\_RPMSP\_20211001\_afca5ca7-e9d2-437d-927e-8fd845dd595a.xml











## 7.1.1.1. Спецификация печатной формы

Таблица 4. Спецификация печатной формы

Номер поля	Наименование	Правила заполнения	XML-элемент
1	№ п/п	№ по порядку перечисления	count(/ЭДПФР/РПМСП/ПолучательМСП/МСП)
2	Код региона	Код объединенного регионального отделения ПФР, к которому относятся сведения о получателе мер социальной поддержки	/ЭДПФР/РПМСП/ПолучательМСП/Регион
3	Код района	Код района сведений о правообладателе мер социальной поддержки	/ЭДПФР/РПМСП/ПолучательМСП/ПравообладательМСП/Район/Код
4	Наименование района	Наименование района сведений о правообладателе мер социальной поддержки	/ЭДПФР/РПМСП/ПолучательМСП/ПравообладательМСП/Район/УТ2:Наименование
5	СНИЛС	Страховой номер индивидуального лицевого счета правообладателя	/ЭДПФР/РПМСП/ПолучательМСП/ПравообладательМСП/УТ2:СНИЛС
6	Фамилия	Фамилия, Имя и Отчество (при наличии) правообладателя. Заполняются полностью, без сокращений, кириллицей	/ЭДПФР/РПМСП/ПолучательМСП/ПравообладательМСП/УТ2:ФИО/УТ2:Фамилия
7	Имя	Фамилия правообладателя. Заполняются полностью, без сокращений, кириллицей	/ЭДПФР/РПМСП/ПолучательМСП/ПравообладательМСП/УТ2:ФИО/УТ2:Имя
8	Отчество (при наличии)	Отчество (при наличии) правообладателя. Заполняются полностью, без сокращений, кириллицей	/ЭДПФР/РПМСП/ПолучательМСП/ПравообладательМСП/УТ2:ФИО/УТ2:Отчество
9	Пол	Пол правообладателя	/ЭДПФР/РПМСП/ПолучательМСП/ПравообладательМСП/УТ2:Пол
10	Дата рождения	Дата рождения правообладателя	/ЭДПФР/РПМСП/ПолучательМСП/ПравообладательМСП/УТ2:ДатаРождения или /ЭДПФР/РПМСП/ПолучательМСП/ПравообладательМСП/УТ2:ДатаРожденияОсобая
11	Страна	Страна места рождения правообладателя	/ЭДПФР/РПМСП/ПолучательМСП/ПравообладательМСП/УТ2:МестоРождения/УТ2:Страна
12	Регион	Регион места рождения правообладателя	/ЭДПФР/РПМСП/ПолучательМСП/ПравообладательМСП/УТ2:МестоРождения/УТ2:Регион

Номер поля	Наименование	Правила заполнения	XML-элемент
13	Район	Район места рождения правообладателя	/ЭДПФР/РПМСП/ПолучательМСП/ПравообладательМСП/УТ2:МестоРождения/УТ2:Район
14	Населенный пункт	Населенный пункт места рождения правообладателя	/ЭДПФР/РПМСП/ПолучательМСП/ПравообладательМСП/УТ2:МестоРождения/УТ2:Город
15	Код ФИАС	Код ФИАС адреса места жительства правообладателя	/ЭДПФР/РПМСП/ПолучательМСП/ПравообладательМСП/УТ2:АдресРегистрации/УТ2:GUID
16	Почтовый индекс	Почтовый индекс адреса места жительства правообладателя	/ЭДПФР/РПМСП/ПолучательМСП/ПравообладательМСП/УТ2:АдресРегистрации/УТ2:Индекс
17	Населенный пункт	Населенный пункт адреса места жительства правообладателя	/ЭДПФР/РПМСП/ПолучательМСП/ПравообладательМСП/УТ2:АдресРегистрации/УТ2:Город или /ЭДПФР/РПМСП/ПолучательМСП/ПравообладательМСП/УТ2:АдресРегистрации/УТ2:НаселенныйПункт
18	Улица	Улица адреса места жительства правообладателя	/ЭДПФР/РПМСП/ПолучательМСП/ПравообладательМСП/УТ2:АдресРегистрации/УТ2:Улица
19	Дом	Дом адреса места жительства правообладателя	/ЭДПФР/РПМСП/ПолучательМСП/ПравообладательМСП/УТ2:АдресРегистрации/УТ2:Дом
20	Корпус	Корпус адреса места жительства правообладателя	/ЭДПФР/РПМСП/ПолучательМСП/ПравообладательМСП/УТ2:АдресРегистрации/УТ2:Корпус
21	Квартира	Квартира адреса места жительства правообладателя	/ЭДПФР/РПМСП/ПолучательМСП/ПравообладательМСП/УТ2:АдресРегистрации/УТ2:Квартира
22	Код ФИАС	Код ФИАС адреса места пребывания правообладателя	/ЭДПФР/РПМСП/ПолучательМСП/ПравообладательМСП/УТ2:АдресПребывания/УТ2:GUID
23	Почтовый индекс	Почтовый индекс адреса места пребывания правообладателя	/ЭДПФР/РПМСП/ПолучательМСП/ПравообладательМСП/УТ2:АдресПребывания/УТ2:Индекс

Номер поля	Наименование	Правила заполнения	XML-элемент
24	Населенный пункт	Населенный пункт адреса места пребывания правообладателя	/ЭДПФР/РПМСП/ПолучательМСП/ПравообладательМСП/УТ2:АдресПребывания/УТ2:Город или /ЭДПФР/РПМСП/ПолучательМСП/ПравообладательМСП/УТ2:АдресПребывания/УТ2:НаселенныйПункт
25	Улица	Улица адреса места пребывания правообладателя	/ЭДПФР/РПМСП/ПолучательМСП/ПравообладательМСП/УТ2:АдресПребывания/УТ2:Улица
26	Дом	Дом адреса места пребывания правообладателя	/ЭДПФР/РПМСП/ПолучательМСП/ПравообладательМСП/УТ2:АдресПребывания/УТ2:Дом
27	Корпус	Корпус адреса места пребывания правообладателя	/ЭДПФР/РПМСП/ПолучательМСП/ПравообладательМСП/УТ2:АдресПребывания/УТ2:Корпус
28	Квартира	Квартира адреса места пребывания правообладателя	/ЭДПФР/РПМСП/ПолучательМСП/ПравообладательМСП/УТ2:АдресПребывания/УТ2:Квартира
29	Код ФИАС	Код ФИАС адреса места фактического проживания правообладателя	/ЭДПФР/РПМСП/ПолучательМСП/ПравообладательМСП/УТ2:АдресФактический/УТ2:GUID
30	Почтовый индекс	Почтовый индекс адреса места фактического проживания правообладателя	/ЭДПФР/РПМСП/ПолучательМСП/ПравообладательМСП/УТ2:АдресФактический/УТ2:Индекс
31	Населенный пункт	Населенный пункт адреса места фактического проживания правообладателя	/ЭДПФР/РПМСП/ПолучательМСП/ПравообладательМСП/УТ2:АдресФактический/УТ2:Город или /ЭДПФР/РПМСП/ПолучательМСП/ПравообладательМСП/УТ2:АдресФактический/УТ2:НаселенныйПункт
32	Улица	Улица адреса места фактического проживания правообладателя	/ЭДПФР/РПМСП/ПолучательМСП/ПравообладательМСП/УТ2:АдресФактический/УТ2:Улица
33	Дом	Дом адреса места фактического проживания правообладателя	/ЭДПФР/РПМСП/ПолучательМСП/ПравообладательМСП

Номер поля	Наименование	Правила заполнения	XML-элемент
			П/УТ2:АдресФактический/УТ2:Дом
34	Корпус	Корпус адреса места фактического проживания правообладателя	/ЭДПФР/РПМСП/ПолучательМСП/ПравообладательМСП/УТ2:АдресФактический/УТ2:Корпус
35	Квартира	Квартира адреса места фактического проживания правообладателя	/ЭДПФР/РПМСП/ПолучательМСП/ПравообладательМСП/УТ2:АдресФактический/УТ2:Квартира
36	Учтен для доставки	Указывается тип адреса правообладателя, выбранного для доставки почтой. Возможные значения: 1 - Адрес места жительства 2 - Адрес места пребывания 3 - Адрес места фактического проживания	/ЭДПФР/РПМСП/ПолучательМСП/МСП/СпособДоставки/ТипАдреса[text]=1] или /ЭДПФР/РПМСП/ПолучательМСП/МСП/СпособДоставки/ТипАдреса[text]=2] или /ЭДПФР/РПМСП/ПолучательМСП/МСП/СпособДоставки/ТипАдреса[text]=3]
37	Вид	Вид документа, удостоверяющего личность правообладателя мер социальной поддержки	/ЭДПФР/РПМСП/ПолучательМСП/ПравообладательМСП/УТ2:УдостоверяющийДокумент/УТ2:Тип
38	Серия	Серия документа, удостоверяющего личность правообладателя мер социальной поддержки	/ЭДПФР/РПМСП/ПолучательМСП/ПравообладательМСП/УТ2:УдостоверяющийДокумент/УТ2:Серия
39	Номер	Номер документа, удостоверяющего личность правообладателя мер социальной поддержки	/ЭДПФР/РПМСП/ПолучательМСП/ПравообладательМСП/УТ2:УдостоверяющийДокумент/УТ2:Номер
40	Дата выдачи	Дата выдачи документа, удостоверяющего личность правообладателя мер социальной поддержки	/ЭДПФР/РПМСП/ПолучательМСП/ПравообладательМСП/УТ2:УдостоверяющийДокумент/УТ2:ДатаВыдачи
41	Кем выдан	Кем выдан документ, удостоверяющий личность правообладателя мер социальной поддержки	/ЭДПФР/РПМСП/ПолучательМСП/ПравообладательМСП/УТ2:УдостоверяющийДокумент/УТ2:КемВыдан
42	Код района	Код района сведений о законном представителе (опекуне, попечителе и тд.) правообладателя мер социальной поддержки	/ЭДПФР/РПМСП/ПолучательМСП/Представитель/Район/Код
43	Наименование района	Наименование района сведений о законном представителе (опекуне, попечителе и тд.) правообладателя мер социальной поддержки	/ЭДПФР/РПМСП/ПолучательМСП/Представитель/Район/УТ2:Наименование



Номер поля	Наименование	Правила заполнения	XML-элемент
44	СНИЛС	Сведения о законном представителе (опекуне, попечителе и тд.) законного представителя правообладателя мер социальной поддержки	/ЭДПФР/РПМСП/ПолучательМСП/Представитель/УТ2:СНИЛС
45	Фамилия	Фамилия, Имя и Отчество (при наличии) законного представителя правообладателя. Заполняются полностью, без сокращений, кириллицей	/ЭДПФР/РПМСП/ПолучательМСП/Представитель/УТ2:ФИО/УТ2:Фамилия
46	Имя	Фамилия законного представителя правообладателя. Заполняются полностью, без сокращений, кириллицей	/ЭДПФР/РПМСП/ПолучательМСП/Представитель/УТ2:ФИО/УТ2:Имя
47	Отчество (при наличии)	Отчество (при наличии) законного представителя правообладателя. Заполняются полностью, без сокращений, кириллицей	/ЭДПФР/РПМСП/ПолучательМСП/Представитель/УТ2:ФИО/УТ2:Отчество
48	Пол	Пол законного представителя правообладателя	/ЭДПФР/РПМСП/ПолучательМСП/Представитель/УТ2:Пол
49	Дата рождения	Дата рождения законного представителя правообладателя	/ЭДПФР/РПМСП/ПолучательМСП/Представитель/УТ2:ДатаРождения или /ЭДПФР/РПМСП/ПолучательМСП/Представитель/УТ2:ДатаРожденияОсобая
50	Страна	Страна места рождения законного представителя правообладателя	/ЭДПФР/РПМСП/ПолучательМСП/Представитель/УТ2:МестоРождения/УТ2:Страна
51	Регион	Регион места рождения законного представителя правообладателя	/ЭДПФР/РПМСП/ПолучательМСП/Представитель/УТ2:МестоРождения/УТ2:Регион
52	Район	Район места рождения законного представителя правообладателя	/ЭДПФР/РПМСП/ПолучательМСП/Представитель/УТ2:МестоРождения/УТ2:Район
53	Населенный пункт	Населенный пункт места рождения законного представителя правообладателя	/ЭДПФР/РПМСП/ПолучательМСП/Представитель/УТ2:МестоРождения/УТ2:Город
54	Код ФИАС	Код ФИАС адреса места жительства законного представителя правообладателя	/ЭДПФР/РПМСП/ПолучательМСП/Представитель/УТ2:АдресРегистрации/УТ2:GUID
55	Почтовый индекс	Почтовый индекс адреса места жительства законного представителя правообладателя	/ЭДПФР/РПМСП/ПолучательМСП/Представитель/УТ2:АдресРегистрации/УТ2:Индекс

Номер поля	Наименование	Правила заполнения	XML-элемент
56	Населенный пункт	Населенный пункт адреса места жительства законного представителя правообладателя	/ЭДПФР/РПМСП/ПолучательМСП/Представитель/УТ2: АдресРегистрации/УТ2:Город или /ЭДПФР/РПМСП/ПолучательМСП/Представитель/УТ2: АдресРегистрации/УТ2:НаселенныйПункт
57	Улица	Улица адреса места жительства законного представителя правообладателя	/ЭДПФР/РПМСП/ПолучательМСП/Представитель/УТ2: АдресРегистрации/УТ2:Улица
58	Дом	Дом адреса места жительства законного представителя правообладателя	/ЭДПФР/РПМСП/ПолучательМСП/Представитель/УТ2: АдресРегистрации/УТ2:Дом
59	Корпус	Корпус адреса места жительства законного представителя правообладателя	/ЭДПФР/РПМСП/ПолучательМСП/Представитель/УТ2: АдресРегистрации/УТ2:Корпус
60	Квартира	Квартира адреса места жительства законного представителя правообладателя	/ЭДПФР/РПМСП/ПолучательМСП/Представитель/УТ2: АдресРегистрации/УТ2:Квартира
61	Код ФИАС	Код ФИАС адреса места пребывания законного представителя правообладателя	/ЭДПФР/РПМСП/ПолучательМСП/Представитель/УТ2: АдресПребывания/УТ2:GUID
62	Почтовый индекс	Почтовый индекс адреса места пребывания законного представителя правообладателя	/ЭДПФР/РПМСП/ПолучательМСП/Представитель/УТ2: АдресПребывания/УТ2:Индекс
63	Населенный пункт	Населенный пункт адреса места пребывания законного представителя правообладателя	/ЭДПФР/РПМСП/ПолучательМСП/Представитель/УТ2: АдресПребывания/УТ2:Город или /ЭДПФР/РПМСП/ПолучательМСП/Представитель/УТ2: АдресПребывания/УТ2:НаселенныйПункт
64	Улица	Улица адреса места пребывания законного представителя правообладателя	/ЭДПФР/РПМСП/ПолучательМСП/Представитель/УТ2: АдресПребывания/УТ2:Улица
65	Дом	Дом адреса места пребывания законного представителя правообладателя	/ЭДПФР/РПМСП/ПолучательМСП/Представитель/УТ2: АдресПребывания/УТ2:Дом

Номер поля	Наименование	Правила заполнения	XML-элемент
66	Корпус	Корпус адреса места пребывания законного представителя правообладателя	/ЭДПФР/РПМСП/ПолучательМСП/Представитель/УТ2:АдресПребывания/УТ2:Корпус
67	Квартира	Квартира адреса места пребывания законного представителя правообладателя	/ЭДПФР/РПМСП/ПолучательМСП/Представитель/УТ2:АдресПребывания/УТ2:Квартира
68	Код ФИАС	Код ФИАС адреса места фактического проживания законного представителя правообладателя	/ЭДПФР/РПМСП/ПолучательМСП/Представитель/УТ2:АдресФактический/УТ2:GUID
69	Почтовый индекс	Почтовый индекс адреса места фактического проживания законного представителя правообладателя	/ЭДПФР/РПМСП/ПолучательМСП/Представитель/УТ2:АдресФактический/УТ2:Индекс
70	Населенный пункт	Населенный пункт адреса места фактического проживания законного представителя правообладателя	/ЭДПФР/РПМСП/ПолучательМСП/Представитель/УТ2:АдресФактический/УТ2:Город или /ЭДПФР/РПМСП/ПолучательМСП/Представитель/УТ2:АдресФактический/УТ2:НаселенныйПункт
71	Улица	Улица адреса места фактического проживания законного представителя правообладателя	/ЭДПФР/РПМСП/ПолучательМСП/Представитель/УТ2:АдресФактический/УТ2:Улица
72	Дом	Дом адреса места фактического проживания законного представителя правообладателя	/ЭДПФР/РПМСП/ПолучательМСП/Представитель/УТ2:АдресФактический/УТ2:Дом
73	Корпус	Корпус адреса места фактического проживания законного представителя правообладателя	/ЭДПФР/РПМСП/ПолучательМСП/Представитель/УТ2:АдресФактический/УТ2:Корпус
74	Квартира	Квартира адреса места фактического проживания законного представителя правообладателя	/ЭДПФР/РПМСП/ПолучательМСП/Представитель/УТ2:АдресФактический/УТ2:Квартира
75	Учен для доставки	Указывается тип адреса представителя, выбранного для доставки почтой. Возможные значения: 4 - Адрес места жительства 5 - Адрес места пребывания 6 - Адрес места фактического проживания	/ЭДПФР/РПМСП/ПолучательМСП/МСП/СпособДоставки/ТипАдреса[text]=4 или /ЭДПФР/РПМСП/ПолучательМСП/МСП/СпособДоставки/ТипАдреса[text]=5 или

Номер поля	Наименование	Правила заполнения	XML-элемент
			/ЭДПФР/РПМСП/ПолучательМСП/МСП/СпособДоставки/ТипАдреса[text]=6
76	Вид	Вид документа, удостоверяющем личность законного представителя правообладателя мер социальной поддержки	/ЭДПФР/РПМСП/ПолучательМСП/Представитель/УТ2:УдостоверяющийДокумент/УТ2:Тип
77	Серия	Серия документа, удостоверяющем личность законного представителя правообладателя мер социальной поддержки	/ЭДПФР/РПМСП/ПолучательМСП/Представитель/УТ2:УдостоверяющийДокумент/УТ2:Серия
78	Номер	Номер документа, удостоверяющем личность законного представителя правообладателя мер социальной поддержки	/ЭДПФР/РПМСП/ПолучательМСП/Представитель/УТ2:УдостоверяющийДокумент/УТ2:Номер
79	Дата выдачи	Дата выдачи документа, удостоверяющем личность законного представителя правообладателя мер социальной поддержки	/ЭДПФР/РПМСП/ПолучательМСП/Представитель/УТ2:УдостоверяющийДокумент/УТ2:ДатаВыдачи
80	Кем выдан	Кем выдан документ, удостоверяющий личность законного представителя правообладателя мер социальной поддержки	/ЭДПФР/РПМСП/ПолучательМСП/Представитель/УТ2:УдостоверяющийДокумент/УТ2:КемВыдан
81	СНИЛС	Страховой номер индивидуального лицевого счета ребенка, с рождением которого возникло право на меры социальной поддержки	/ЭДПФР/РПМСП/ПолучательМСП/МСП/ГИД/Ребенок/УТ2:СНИЛС
82	Фамилия	Фамилия, Имя и Отчество (при наличии) ребенка, с рождением которого возникло право на меры социальной поддержки. Заполняются полностью, без сокращений, кириллицей	/ЭДПФР/РПМСП/ПолучательМСП/МСП/ГИД/Ребенок/УТ2:ФИО/УТ2:Фамилия
83	Имя	Фамилия ребенка, с рождением которого возникло право на меры социальной поддержки. Заполняются полностью, без сокращений, кириллицей	/ЭДПФР/РПМСП/ПолучательМСП/МСП/ГИД/Ребенок/УТ2:ФИО/УТ2:Имя
84	Отчество (при наличии)	Отчество (при наличии) ребенка, с рождением которого возникло право на меры социальной поддержки. Заполняются полностью, без сокращений, кириллицей	/ЭДПФР/РПМСП/ПолучательМСП/МСП/ГИД/Ребенок/УТ2:ФИО/УТ2:Отчество
85	Пол	Пол ребенка, с рождением которого возникло право на меры социальной поддержки	/ЭДПФР/РПМСП/ПолучательМСП/МСП/ГИД/Ребенок/УТ2:Пол
86	Дата рождения	Дата рождения ребенка, с рождением которого возникло право на меры социальной поддержки	/ЭДПФР/РПМСП/ПолучательМСП/МСП/ГИД/Ребенок/УТ2:ДатаРождения

Номер поля	Наименование	Правила заполнения	XML-элемент
			или /ЭДПФР/РПМСП/Получатель МСП/МСП/ГИД/Ребенок/У Т2:ДатаРожденияОсобая
87	Код ФИАС	Код ФИАС адреса места жительства ребенка, с рождением которого возникло право на меры социальной поддержки	/ЭДПФР/РПМСП/Получатель МСП/МСП/ГИД/Ребенок/У Т2:АдресРегистрации/УТ2: GUID
88	Почтовый индекс	Почтовый индекс адреса места жительства ребенка, с рождением которого возникло право на меры социальной поддержки	/ЭДПФР/РПМСП/Получатель МСП/МСП/ГИД/Ребенок/У Т2:АдресРегистрации/УТ2: Индекс
89	Населенный пункт	Населенный пункт адреса места жительства ребенка, с рождением которого возникло право на меры социальной поддержки	/ЭДПФР/РПМСП/Получатель МСП/МСП/ГИД/Ребенок/У Т2:АдресРегистрации/УТ2:Г ород или /ЭДПФР/РПМСП/Получатель МСП/МСП/ГИД/Ребенок/У Т2:АдресРегистрации/УТ2: НаселенныйПункт
90	Улица	Улица адреса места жительства ребенка, с рождением которого возникло право на меры социальной поддержки	/ЭДПФР/РПМСП/Получатель МСП/МСП/ГИД/Ребенок/У Т2:АдресРегистрации/УТ2: Улица
91	Дом	Дом адреса места жительства ребенка, с рождением которого возникло право на меры социальной поддержки	/ЭДПФР/РПМСП/Получатель МСП/МСП/ГИД/Ребенок/У Т2:АдресРегистрации/УТ2: Дом
92	Корпус	Корпус адреса места жительства ребенка, с рождением которого возникло право на меры социальной поддержки	/ЭДПФР/РПМСП/Получатель МСП/МСП/ГИД/Ребенок/У Т2:АдресРегистрации/УТ2: Корпус
93	Квартира	Квартира адреса места жительства ребенка, с рождением которого возникло право на меры социальной поддержки	/ЭДПФР/РПМСП/Получатель МСП/МСП/ГИД/Ребенок/У Т2:АдресРегистрации/УТ2: Квартира
94	Код ФИАС	Код ФИАС адреса места пребывания ребенка, с рождением которого возникло право на меры социальной поддержки	/ЭДПФР/РПМСП/Получатель МСП/МСП/ГИД/Ребенок/У Т2:АдресПребывания/УТ2: GUID
95	Почтовый индекс	Почтовый индекс адреса места пребывания ребенка, с рождением которого возникло право на меры социальной поддержки	/ЭДПФР/РПМСП/Получатель МСП/МСП/ГИД/Ребенок/У Т2:АдресПребывания/УТ2: Индекс
96	Населенный пункт	Населенный пункт адреса места пребывания ребенка, с рождением которого возникло право на меры социальной поддержки	/ЭДПФР/РПМСП/Получатель МСП/МСП/ГИД/Ребенок/У Т2:АдресПребывания/УТ2:Г ород

Номер поля	Наименование	Правила заполнения	XML-элемент
			или /ЭДПФР/РПМСП/Получатель МСП/МСП/ГИД/Ребенок/У Т2:АдресПребывания/УТ2: НаселенныйПункт
97	Улица	Улица адреса места пребывания ребенка, с рождением которого возникло право на меры социальной поддержки	/ЭДПФР/РПМСП/Получатель МСП/МСП/ГИД/Ребенок/У Т2:АдресПребывания/УТ2: Улица
98	Дом	Дом адреса места пребывания ребенка, с рождением которого возникло право на меры социальной поддержки	/ЭДПФР/РПМСП/Получатель МСП/МСП/ГИД/Ребенок/У Т2:АдресПребывания/УТ2:Д ом
99	Корпус	Корпус адреса места пребывания ребенка, с рождением которого возникло право на меры социальной поддержки	/ЭДПФР/РПМСП/Получатель МСП/МСП/ГИД/Ребенок/У Т2:АдресПребывания/УТ2:К орпус
100	Квартира	Квартира адреса места пребывания ребенка, с рождением которого возникло право на меры социальной поддержки	/ЭДПФР/РПМСП/Получатель МСП/МСП/ГИД/Ребенок/У Т2:АдресПребывания/УТ2:К вартира
101	Код ФИАС	Код ФИАС адреса места фактического проживания ребенка, с рождением которого возникло право на меры социальной поддержки	/ЭДПФР/РПМСП/Получатель МСП/МСП/ГИД/Ребенок/У Т2:АдресФактический/УТ2: GUID
102	Почтовый индекс	Почтовый индекс адреса места фактического проживания ребенка, с рождением которого возникло право на меры социальной поддержки	/ЭДПФР/РПМСП/Получатель МСП/МСП/ГИД/Ребенок/У Т2:АдресФактический/УТ2: Индекс
103	Населенный пункт	Населенный пункт адреса места фактического проживания ребенка, с рождением которого возникло право на меры социальной поддержки	/ЭДПФР/РПМСП/Получатель МСП/МСП/ГИД/Ребенок/У Т2:АдресФактический/УТ2: Город или /ЭДПФР/РПМСП/Получатель МСП/МСП/ГИД/Ребенок/У Т2:АдресФактический/УТ2: НаселенныйПункт
104	Улица	Улица адреса места фактического проживания ребенка, с рождением которого возникло право на меры социальной поддержки	/ЭДПФР/РПМСП/Получатель МСП/МСП/ГИД/Ребенок/У Т2:АдресФактический/УТ2: Улица
105	Дом	Дом адреса места фактического проживания ребенка, с рождением которого возникло право на меры социальной поддержки	/ЭДПФР/РПМСП/Получатель МСП/МСП/ГИД/Ребенок/У Т2:АдресФактический/УТ2: Дом
106	Корпус	Корпус адреса места фактического проживания ребенка, с рождением	/ЭДПФР/РПМСП/Получатель МСП/МСП/ГИД/Ребенок/У

Номер поля	Наименование	Правила заполнения	XML-элемент
		которого возникло право на меры социальной поддержки	T2:АдресФактический/УТ2:Корпус
107	Квартира	Квартира адреса места фактического проживания ребенка, с рождением которого возникло право на меры социальной поддержки	/ЭДПФР/РПМСП/ПолучательМСП/МСП/ГИД/Ребенок/УТ2:АдресФактический/УТ2:Квартира
108	Вид	Вид документа, подтверждающего право на меры социальной поддержки	/ЭДПФР/РПМСП/ПолучательМСП/МСП/ПравоподтверждающийДокумент/УТ2:Наименование
109	Серия	Серия документа, подтверждающего право на меры социальной поддержки	/ЭДПФР/РПМСП/ПолучательМСП/МСП/ПравоподтверждающийДокумент/УТ2:Серия
110	Номер	Номер документа, подтверждающего право на меры социальной поддержки	/ЭДПФР/РПМСП/ПолучательМСП/МСП/ПравоподтверждающийДокумент/УТ2:Номер
111	Дата выдачи	Дата выдачи документа, подтверждающего право на меры социальной поддержки	/ЭДПФР/РПМСП/ПолучательМСП/МСП/ПравоподтверждающийДокумент/УТ2:ДатаВыдачи
112	Кем выдан	Кем выдан документ, подтверждающий право на меры социальной поддержки	/ЭДПФР/РПМСП/ПолучательМСП/МСП/ПравоподтверждающийДокумент/УТ2:КемВыдан
113	Дата «с»	Дата «с» периода действия документа, подтверждающего право на меры социальной поддержки	/ЭДПФР/РПМСП/ПолучательМСП/МСП/ПравоподтверждающийДокумент/ПериодДействия/УТ2:С
114	Дата «по»	Дата «по» периода действия документа, подтверждающего право на меры социальной поддержки	/ЭДПФР/РПМСП/ПолучательМСП/МСП/ПравоподтверждающийДокумент/ПериодДействия/УТ2:По
115	Дата установления меры социальной поддержки	Дата установления меры социальной поддержки согласно распорядительному документу	/ЭДПФР/РПМСП/ПолучательМСП/МСП/РаспорядительныйДокумент/ДатаУстановления
116	Дата «с»	Дата «с» периода, на который установлена мера социальной поддержки согласно распорядительному документу	/ЭДПФР/РПМСП/ПолучательМСП/МСП/РаспорядительныйДокумент/Период/УТ2:С
117	Дата «по»	Дата «по» периода, на который установлена мера социальной поддержки согласно распорядительному документу	/ЭДПФР/РПМСП/ПолучательМСП/МСП/РаспорядительныйДокумент/Период/УТ2:По
118	Номер документа	Номер распорядительного документа	/ЭДПФР/РПМСП/ПолучательМСП/МСП/Распорядитель

Номер поля	Наименование	Правила заполнения	XML-элемент
			ныйДокумент/Реквизиты/Номер
119	Дата документа	Дата распорядительного документа	/ЭДПФР/РПМСП/ПолучательМСП/МСП/РаспорядительныйДокумент/Реквизиты/Дата
120	Актуальный на дату передачи сведений размер меры социальной поддержки	Актуальный на дату передачи сведений размер меры социальной поддержки. Представляется в рублях и копейках в формате с ограничением до 9-ти знаков в рублевой части	/ЭДПФР/РПМСП/ПолучательМСП/МСП/РаспорядительныйДокумент/РазмерМСП
121	Нормативно-правовой акт в соответствии с которым осуществляется предоставление мер социальной поддержки	Указывается код, соответствующий нормативно-правовому акту, в соответствии с которым осуществляется предоставление мер социальной поддержки	/ЭДПФР/РПМСП/ПолучательМСП/МСП/НПА
122	Код меры социальной поддержки	Указывается код, соответствующий наименованию меры социальной поддержки	/ЭДПФР/РПМСП/ПолучательМСП/МСП/КодМСП
123	Код категории получателя меры социальной поддержки	Код категории получателя меры социальной поддержки	/ЭДПФР/РПМСП/ПолучательМСП/МСП/ГИД/КодПолучателя
124	Способ доставки (Почта / Банк)	Указывается способ доставки. Может принимать значения «Почта» или «Банк»	exists(/ЭДПФР/РПМСП/ПолучательМСП/МСП/СпособДоставки/ТипАдреса) или exists(/ЭДПФР/РПМСП/ПолучательМСП/МСП/СпособДоставки/БанковскиеРеквизиты)
125	БИК	БИК кредитной организации	/ЭДПФР/РПМСП/ПолучательМСП/МСП/СпособДоставки/БанковскиеРеквизиты/УТ2:БИК
126	Наименование	Наименование кредитной организации	/ЭДПФР/РПМСП/ПолучательМСП/МСП/СпособДоставки/БанковскиеРеквизиты/УТ2:Наименование
127	Счет получателя	Расчетный счет получателя	/ЭДПФР/РПМСП/ПолучательМСП/МСП/СпособДоставки/БанковскиеРеквизиты/УТ2:Рсчет
128	Телефон	Контактный телефон получателя мер социальной поддержки	/ЭДПФР/РПМСП/ПолучательМСП/КонтактныеДанные/УТ2:Телефон



Номер поля	Наименование	Правила заполнения	XML-элемент
129	Адрес эл.почты	Контактный адрес эл.почты получателя мер социальной поддержки	/ЭДФР/РПМСП/ПолучательМСП/КонтактныеДанные/УТ2:АдресЭлПочты

## Диаграмма структуры xml файла для документа Реестр получателей мер социальной поддержки

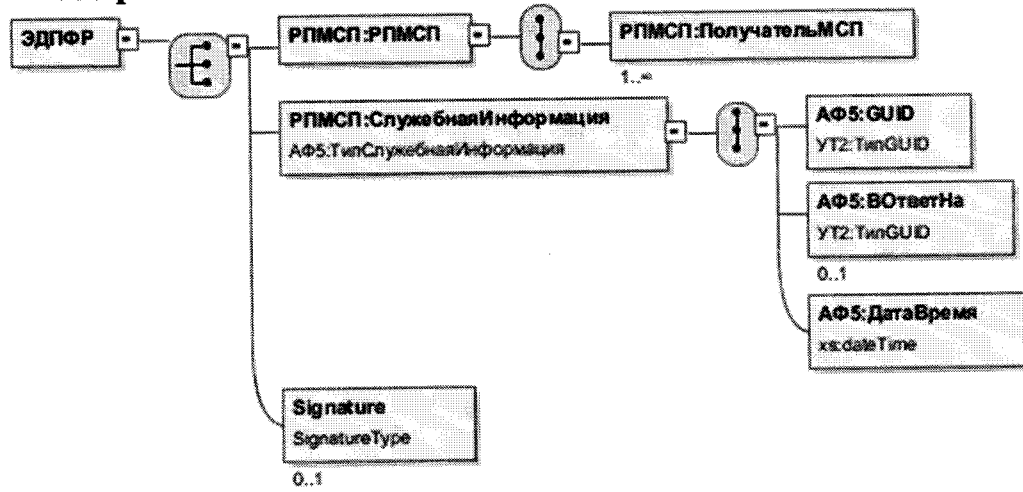

**7.1.1.2. Структура документа РПМСП**  
 Пространство имен по умолчанию: <http://пф.рф/РПМСП/2021-09-07>

Таблица 5. Электронный документ РПМСП

Позиция	Компонент	Представление	Тип	Обяз.	Ограничения (расширение)	Описание
1	РПМСП:ЭДФР	Блок		Да		Корневой элемент. Электронный документ РПМСП (Реестр получателей мер социальной поддержки). Содержит сведения самого документа и служебную информацию об электронном документе
1.1	РПМСП	Блок		Да		Реестр получателей мер социальной поддержки
1.1.1	ПолучательМСП	Блок		Да	<i>Максимальное количество появлений: Неограниченно</i> <i>Код меры социальной поддержки одного правообладателя должен быть уникальным</i>	Блок сведений о получателе мер социальной поддержки
1.1.1.1	Регион	Элемент	xs:normalizedString	Да	<i>Шаблон: \d{3}</i>	Код регионального отделения ОПФР. Указывается код объединенного регионального отделения (см. Приложение "Классификатор кодов региональных отделений ПФР")
1.1.1.1.2	ПравообладательМСП	Блок		Да		Сведения о правообладателе мер социальной поддержки

Позиция	Компонент	Представление	Тип	Обязательность	Ограничения (расширение)	Описание
1.1.1.2.1	Район	Блок		Да		Сведения о районе
1.1.1.2.1.1	Код	Элемент	xs:string	Да	Шаблон: \d{3}	Код района
1.1.1.2.1.2	УТ2:Наименование	Элемент	УТ2:ТипНепустая Строка	Да		Наименование района <i>Тип описан в таблице 2</i>
1.1.1.2.2	УТ2:СНИЛС	Элемент	УТ2:ТипСтраховой Номер	Да		Страховой номер индивидуального лицевого счета правообладателя <i>Тип описан в таблице 2</i>
1.1.1.2.3	УТ2:ФИО	Блок		Да		Фамилия, Имя и Отчество (при наличии) Заполняются полностью, без сокращений, кириллицей
1.1.1.2.3.1	УТ2:Фамилия	Элемент	УТ2:ТипНепустая Строка	Нет		Фамилия физического лица <i>Тип описан в таблице 2</i>
1.1.1.2.3.2	УТ2:Имя	Элемент	УТ2:ТипНепустая Строка	Нет		Имя физического лица <i>Тип описан в таблице 2</i>
1.1.1.2.3.3	УТ2:Отчество	Элемент	УТ2:ТипНепустая Строка	Нет		Отчество физического лица <i>Тип описан в таблице 2</i>
1.1.1.2.4	УТ2:Пол	Элемент	УТ2:ТипПол	Да		Пол правообладателя <i>Тип описан в таблице 2</i>
1.1.1.2.5	ЛИБО УТ2:ДатаРождения	Выбор	xs:date	Да		Дата рождения зарегистрированного лица
	ЛИБО УТ2:ДатаРожденияОсобая					Дата рождения зарегистрированного лица без указания месяца и/или дня месяца рождения <i>Блок описан в таблице 6</i>
1.1.1.2.6	УТ2:МестоРождения	Блок		Нет		Место рождения правообладателя.

Позиция	Компонент	Представление	Тип	Обяз.	Ограничения (расширение)	Описание
						Если место рождения передается одной строкой, то указывается Тип=2 и вся информация о месте рождения записывается в тег "Город"
1.1.1.2.6.1	УТ2:Тип	Элемент	xs:integer	Да	Шаблон: \d+ Принимаемые значения: 1, 2	Тип места рождения. Возможные значения: 1 - стандартное, 2 - особое
1.1.1.2.6.2	УТ2:Город	Элемент	УТ2:ТипНепустая Строка	Нет		Город рождения Тип описан в таблице 2
1.1.1.2.6.3	УТ2:Район	Элемент	УТ2:ТипНепустая Строка	Нет		Район рождения Тип описан в таблице 2
1.1.1.2.6.4	УТ2:Регион	Элемент	УТ2:ТипНепустая Строка	Нет		Регион рождения Тип описан в таблице 2
1.1.1.2.6.5	УТ2:Страна	Элемент	УТ2:ТипНепустая Строка	Нет		Страна рождения Тип описан в таблице 2
1.1.1.2.7	УТ2:АдресРегистрации	Блок		Нет		Адрес места регистрации (места проживания)
1.1.1.2.7.1	ЛИБО {группа}	Выбор		Да		Российский адрес Последовательность описана в таблице 7
	ЛИБО УТ2:Иностранный					Иностранный адрес Блок описан в таблице 8
	ЛИБО УТ2:Неструктурированный		УТ2:ТипНепустая Строка			Неструктурированный адрес в виде строки Тип описан в таблице 2
1.1.1.2.8	УТ2:АдресПробывания	Блок		Нет		Адрес места пребывания
	ЛИБО {группа}	Выбор		Да		Российский адрес

Позиция	Компонент	Представление	Тип	Обяз.	Ограничения (расширение)	Описание
1.1.1.2.8.1						Последовательность описана в таблице 7
	ЛИБО УТ2:Иностранный					Иностранный адрес Блок описан в таблице 8
	ЛИБО УТ2:Неструктурированный		УТ2:ТипНепустая Строка			Неструктурированный адрес в виде строки Тип описан в таблице 2
1.1.1.2.9	УТ2:АдресФактический	Блок		Нет		Адрес места фактического проживания
1.1.1.2.9.1	ЛИБО { группа }	Выбор		Да		Российский адрес Последовательность описана в таблице 7
	ЛИБО УТ2:Иностранный					Иностранный адрес Блок описан в таблице 8
	ЛИБО УТ2:Неструктурированный		УТ2:ТипНепустая Строка			Неструктурированный адрес в виде строки Тип описан в таблице 2
1.1.1.2.10	УТ2:УдостоверяющийДокумент	Блок		Да		Сведения о документе, удостоверяющем личность правообладателя мер социальной поддержки
1.1.1.2.10.1	УТ2:Тип	Элемент	УТ2:ТипТипУД	Да		Тип документа, удостоверяющего личность Тип описан в таблице 2
1.1.1.2.10.2	УТ2:Серия	Элемент	УТ2:ТипНепустая Строка	Нет		Серия документа Тип описан в таблице 2
1.1.1.2.10.3	УТ2:Номер	Элемент	УТ2:ТипНепустая Строка	Да		Номер документа Тип описан в таблице 2
1.1.1.2.10.4	УТ2:ДатаВыдачи	Элемент	xs:date	Да		Дата выдачи документа
1.1.1.2.10.5	УТ2:КемВыдан	Элемент	УТ2:ТипНепустая Строка	Да		Кем выдан документ Тип описан в таблице 2

Позиция	Компонент	Представление	Тип	Обяз.	Ограничения (расширение)	Описание
1.1.1.2.10.6	УТ2:СрокДействия	Элемент	xs:date	Нет		Срок действия документа, удостоверяющего личность заявителя
1.1.1.2.10.7	УТ2:КодПодразделения	Элемент	УТ2:ТипНепустая Строка	Нет		Код подразделения, выданного документ, удостоверяющий личность заявителя <i>Тип описан в таблице 2</i>
1.1.1.3	Представитель	Блок		Нет		Сведения о законном представителе (опекуне, попечителе и так далее) правообладателя мер социальной поддержки
1.1.1.3.1	Район	Блок		Да		Сведения о районе
1.1.1.3.1.1	Код	Элемент	xs:string	Да	Шаблон: \d{3}	Код района
1.1.1.3.1.2	УТ2:Наименование	Элемент	УТ2:ТипНепустая Строка	Да		Наименование района <i>Тип описан в таблице 2</i>
1.1.1.3.2	УТ2:СНИЛС	Элемент	УТ2:ТипСтраховой Номер	Да		Страховой номер индивидуального лицевого счета представителя <i>Тип описан в таблице 2</i>
1.1.1.3.3	УТ2:ФИО	Блок		Да		Фамилия, Имя и Отчество (при наличии) представителя. Заполняются полностью, без сокращений, кириллицей
1.1.1.3.3.1	УТ2:Фамилия	Элемент	УТ2:ТипНепустая Строка	Нет		Фамилия физического лица <i>Тип описан в таблице 2</i>
1.1.1.3.3.2	УТ2:Имя	Элемент	УТ2:ТипНепустая Строка	Нет		Имя физического лица <i>Тип описан в таблице 2</i>

Позиция	Компонент	Представление	Тип	Обязательность	Ограничения (расширение)	Описание
1.1.1.3.3.3	УТ2:Отчество	Элемент	УТ2:ТипНепустая Строка	Нет		Отчество физического лица <i>Тип описан в таблице 2</i>
1.1.1.3.4	УТ2:Пол	Элемент	УТ2:ТипПол	Да		Пол представителя <i>Тип описан в таблице 2</i>
1.1.1.3.5	ЛИБО УТ2:ДатаРождения	Выбор	xs:date	Да		Дата рождения зарегистрированного лица
1.1.1.3.6	ЛИБО УТ2:ДатаРожденияОсобая	Блок		Нет		Дата рождения зарегистрированного лица без указания месяца и/или дня месяца рождения <i>Блок описан в таблице 6</i>
1.1.1.3.6.1	УТ2:МестоРождения	Элемент	xs:integer	Да	Шаблон: \d+ Принимаемые значения: 1, 2	Место рождения представителя. Если место рождения передается одной строкой, то указывается Тип=2 и вся информация о месте рождения записывается в тег "Город"
1.1.1.3.6.2	УТ2:Город	Элемент	УТ2:ТипНепустая Строка	Нет		Город рождения <i>Тип описан в таблице 2</i>
1.1.1.3.6.3	УТ2:Район	Элемент	УТ2:ТипНепустая Строка	Нет		Район рождения <i>Тип описан в таблице 2</i>
1.1.1.3.6.4	УТ2:Регион	Элемент	УТ2:ТипНепустая Строка	Нет		Регион рождения <i>Тип описан в таблице 2</i>
1.1.1.3.6.5	УТ2:Страна	Элемент	УТ2:ТипНепустая Строка	Нет		Страна рождения <i>Тип описан в таблице 2</i>



Позиция	Компонент	Представление	Тип	Обязательность	Ограничения (расширение)	Описание
1.1.1.3.7	УТ2:АдресРегистрации	Блок		Нет		Адрес места регистрации (места проживания)
1.1.1.3.7.1	ЛИБО {группа}	Выбор		Да		Российский адрес <i>Последовательность описана в таблице 7</i>
	ЛИБО УТ2:Иностранный				Иностранный адрес <i>Блок описан в таблице 8</i>	
	ЛИБО УТ2:Неструктурированный		УТ2:ТипНепустая Строка		Неструктурированный адрес в виде строки <i>Тип описан в таблице 2</i>	
1.1.1.3.8	УТ2:АдресПробывания	Блок		Нет		Адрес места пребывания
1.1.1.3.8.1	ЛИБО {группа}	Выбор		Да		Российский адрес <i>Последовательность описана в таблице 7</i>
	ЛИБО УТ2:Иностранный				Иностранный адрес <i>Блок описан в таблице 8</i>	
	ЛИБО УТ2:Неструктурированный		УТ2:ТипНепустая Строка		Неструктурированный адрес в виде строки <i>Тип описан в таблице 2</i>	
1.1.1.3.9	УТ2:АдресФактический	Блок		Нет		Адрес места фактического проживания
1.1.1.3.9.1	ЛИБО {группа}	Выбор		Да		Российский адрес <i>Последовательность описана в таблице 7</i>
	ЛИБО УТ2:Иностранный				Иностранный адрес <i>Блок описан в таблице 8</i>	
	ЛИБО УТ2:Неструктурированный		УТ2:ТипНепустая Строка		Неструктурированный адрес в виде строки <i>Тип описан в таблице 2</i>	

Позиция	Компонент	Представление	Тип	Обязательность	Ограничения (расширение)	Описание
1.1.1.3.10	УТ2:УдостоверяющийДокумент	Блок		Да		Сведения о документе, удостоверяющем личность правообладателя мер социальной поддержки
1.1.1.3.10.1	УТ2:Тип	Элемент	УТ2:ТипТипУД	Да		Тип документа, удостоверяющего личность <i>Тип описан в таблице 2</i>
1.1.1.3.10.2	УТ2:Серия	Элемент	УТ2:ТипНепустая Строка	Нет		Серия документа <i>Тип описан в таблице 2</i>
1.1.1.3.10.3	УТ2:Номер	Элемент	УТ2:ТипНепустая Строка	Да		Номер документа <i>Тип описан в таблице 2</i>
1.1.1.3.10.4	УТ2:ДатаВыдачи	Элемент	xs:date	Да		Дата выдачи документа
1.1.1.3.10.5	УТ2:КемВыдан	Элемент	УТ2:ТипНепустая Строка	Да		Кем выдан документ <i>Тип описан в таблице 2</i>
1.1.1.3.10.6	УТ2:СрокДействия	Элемент	xs:date	Нет		Срок действия документа, удостоверяющего личность заявителя
1.1.1.3.10.7	УТ2:КодПодразделения	Элемент	УТ2:ТипНепустая Строка	Нет		Код подразделения, выдавшего документ, удостоверяющий личность заявителя <i>Тип описан в таблице 2</i>
1.1.1.4	МСП	Блок		Да		Блок сведений о мере социальной поддержки
1.1.1.4.1	ГИД	Блок		Нет		Сведения о получателе мер социальной поддержки (для граждан, имеющих детей)
1.1.1.4.1.1	КодПолучателя	Элемент	xs:integer	Да	<i>Максимальное количество цифр: 2</i>	Код категории получателя меры социальной поддержки (см. Приложение

Позиция	Компонент	Представление	Тип	Обяз.	Ограничения (расширение)	Описание
1.1.1.4.1.2	Ребенок	Блок		Да	Нижняя граница области допустимых значений (включительно): 1 Верхняя граница области допустимых значений (включительно): 24	"Классификатор мер социальной поддержки (для граждан, имеющих детей)."
1.1.1.4.1.2.1	УТ2:СНИЛС	Элемент	УТ2:ТипСтраховой Номер	Да		Сведения о ребенке, с рождением которого возникло право на меры социальной поддержки
1.1.1.4.1.2.2	УТ2:ФИО	Блок		Да		Страховой номер индивидуального лицевого счета ребенка Тип описан в таблице 2
1.1.1.4.1.2.2.1	УТ2:Фамилия	Элемент	УТ2:ТипНепустая Строка	Нет		Фамилия, Имя и Отчество (при наличии) ребенка. Заполняются полностью, без сокращений, кириллицей
1.1.1.4.1.2.2.2	УТ2:Имя	Элемент	УТ2:ТипНепустая Строка	Нет		Фамилия физического лица Тип описан в таблице 2
1.1.1.4.1.2.2.3	УТ2:Отчество	Элемент	УТ2:ТипНепустая Строка	Нет		Имя физического лица Тип описан в таблице 2
1.1.1.4.1.2.3	УТ2:Пол	Элемент	УТ2:ТипПол	Да		Отчество физического лица Тип описан в таблице 2
1.1.1.4.1.2.4	ЛИБО УТ2:ДатаРождения	Выбор	xs:date	Да		Пол ребенка Тип описан в таблице 2
	ЛИБО УТ2:ДатаРожденияОсобая					Дата рождения зарегистрированного лица
						Дата рождения зарегистрированного лица без

Позиция	Компонент	Представление	Тип	Обязательность	Ограничения (расширение)	Описание
1.1.1.4.1.2.5	УТ2:АдресРегистрации	Блок		Нет		указания месяца и/или дня месяца рождения <i>Блок описан в таблице 6</i>
1.1.1.4.1.2.5.1	ЛИБО {группа}	Выбор		Да		Адрес места регистрации (места проживания)
	ЛИБО УТ2:Иностранный				Российский адрес <i>Последовательность описана в таблице 7</i>	
1.1.1.4.1.2.6	ЛИБО УТ2:Иностранный	Блок		Нет		Иностранный адрес <i>Блок описан в таблице 8</i>
	ЛИБО УТ2:Неструктурированный		УТ2:ТипНепустая Строка		Неструктурированный адрес в виде строки <i>Тип описан в таблице 2</i>	
1.1.1.4.1.2.6.1	УТ2:АдресПробывания	Выбор		Да		Адрес места пребывания
	ЛИБО {группа}				Российский адрес <i>Последовательность описана в таблице 7</i>	
1.1.1.4.1.2.7	ЛИБО УТ2:Иностранный	Блок		Нет		Иностранный адрес <i>Блок описан в таблице 8</i>
	ЛИБО УТ2:Неструктурированный		УТ2:ТипНепустая Строка		Неструктурированный адрес в виде строки <i>Тип описан в таблице 2</i>	
1.1.1.4.1.2.7.1	УТ2:АдресФактический	Выбор		Да		Адрес места фактического проживания
	ЛИБО {группа}				Российский адрес <i>Последовательность описана в таблице 7</i>	
1.1.1.4.1.2.7.1	ЛИБО УТ2:Иностранный	Блок		Нет		Иностранный адрес <i>Блок описан в таблице 8</i>
	ЛИБО УТ2:Неструктурированный		УТ2:ТипНепустая Строка		Неструктурированный адрес в виде строки <i>Тип описан в таблице 2</i>	

Позиция	Компонент	Представление	Тип	Обязательность	Ограничения (расширение)	Описание
1.1.1.4.2	ПравоподтверждающийДокумент	Блок		Да	Максимальное количество появлений: Неограниченно	Тип описан в таблице 2 Блок сведений о документе, подтверждающем право на меры социальной поддержки
1.1.1.4.2.1	УТ2:Наименование	Элемент	УТ2:ТипНепустая Строка	Да		Вид документа, подтверждающего право на меры социальной поддержки Тип описан в таблице 2
1.1.1.4.2.2	УТ2:Серия	Элемент	УТ2:ТипНепустая Строка	Нет		Серия документа Тип описан в таблице 2
1.1.1.4.2.3	УТ2:Номер	Элемент	УТ2:ТипНепустая Строка	Да		Номер документа Тип описан в таблице 2
1.1.1.4.2.4	УТ2:ДатаВыдачи	Элемент	xs:date	Да		Дата выдачи документа
1.1.1.4.2.5	УТ2:КемВыдан	Элемент	УТ2:ТипНепустая Строка	Да		Кем выдан документ, подтверждающий право на меры социальной поддержки Тип описан в таблице 2
1.1.1.4.2.6	ПериодДействия	Блок		Да		Период действия документа, подтверждающего право на меры социальной поддержки. В случае, если документ, подтверждающий право на меры социальной поддержки, действует бессрочно, дата окончания периода указывается "9999-12-31"
1.1.1.4.2.6.1	УТ2:C	Элемент	xs:date	Да		Дата начала периода (дата "с")

Позиция	Компонент	Представление	Тип	Обязательность	Ограничения (расширение)	Описание
1.1.1.4.2.6.2	УТ2:По	Элемент	xs:date	Да		Дата окончания периода (дата "по")
1.1.1.4.3	Распорядительный Документ	Блок		Да		Блок сведений о распорядительном документе
1.1.1.4.3.1	Дата Установления	Элемент	xs:date	Да		Дата установления меры социальной поддержки
1.1.1.4.3.2	Период	Блок		Да		Блок сведений о периоде, на который установлена мера социальной поддержки. В случае, если мера социальной поддержки устанавливается бессрочно, дата окончания периода указывается "9999-12-31"
1.1.1.4.3.2.1	УТ2:С	Элемент	xs:date	Да		Дата начала периода (дата "с")
1.1.1.4.3.2.2	УТ2:По	Элемент	xs:date	Да		Дата окончания периода (дата "по")
1.1.1.4.3.3	Реквизиты	Блок		Да		Блок сведений о реквизитах документа
1.1.1.4.3.3.1	Дата	Элемент	xs:date	Да		Дата документа «ОГ»
1.1.1.4.3.3.2	Номер	Элемент	УТ2:ТипНепустая Строка	Да	Максимальная длина: 12	Номер документа <i>Тип описан в таблице 2</i>
1.1.1.4.3.4	Размер МСП	Элемент	УТ2:ТипДеньгиНе отрицательный	Да		Актуальный на дату передачи сведений размер меры социальной поддержки <i>Тип описан в таблице 2</i>
1.1.1.4.4	НПА	Элемент	xs:string	Да		Нормативно-правовой акт, в соответствии с которым осуществляется предоставление мер

Позиция	Компонент	Представление	Тип	Обязательность	Ограничения (расширение)	Описание
1.1.1.4.5	КодМСП	Элемент	xs:string	Да	<p><i>Максимальная длина:</i> 5</p> <p><i>Минимальная длина:</i> 5</p> <p><i>Шаблон:</i> 00((1,670) 31)0</p> <p><i>Шаблон:</i> 0020[0-5]</p> <p><i>Шаблон:</i> 0((03) (1[2,6]))0[0-9]</p> <p><i>Шаблон:</i> 0(((0[4,7,8]) (10) (2[2,4,9]))0) (121))[0-2]</p> <p><i>Шаблон:</i> 0((0[5,9]) (1[3,7]) (23))0[0-4]</p> <p><i>Шаблон:</i> 0((1[1,5,8]) (21) (3[0-1]) (3[3-9]) (2[0,5,7-8]))00</p> <p><i>Шаблон:</i> 0((1[4,9]) (26))0[0-3]</p> <p><i>Шаблон:</i> 0320[0-7]</p>	<p>социальной поддержки (см. Приложение "Классификатор нормативно-правовых актов, в соответствии с которыми осуществляется предоставление мер социальной поддержки")</p> <p>Код меры социальной поддержки (см. Приложение "Классификатор мер социальной поддержки")</p>
1.1.1.4.6	СпособДоставки	Блок		Да		Блок сведений о способе доставки
1.1.1.4.6.1	ЛИБО ТипАдреса	Выбор	xs:integer	Да	<i>Нижняя граница области допустимых</i>	Указывается тип адреса правообладателя или

Позиция	Компонент	Представление	Тип	Обяз.	Ограничения (расширение)	Описание
				3.	<p>значений (включительно): 1 Верхняя граница области допустимых значений (включительно): 6</p>	<p>представителя, выбранного для доставки почтой. Возможные значения: 1 - Адрес места жительства правообладателя, 2 - Адрес места пребывания правообладателя, 3 - Адрес места фактического проживания правообладателя, 4 - Адрес места жительства представителя правообладателя, 5 - Адрес места пребывания представителя правообладателя, 6 - Адрес места фактического проживания представителя правообладателя</p>
	ЛИБО Сведения о кредитной организации и реквизиты банковского счета в случае, если выбран способ доставки "Банк"					<p>Сведения о кредитной организации и реквизиты банковского счета в случае, если выбран способ доставки "Банк" <i>Последовательность описана в таблице 9</i></p>
1.1.1.5	КонтактныеДанные	Блок		Нет		<p>Контактные данные получателя мер социальной поддержки</p>
1.1.1.5.1	УТ2:Телефон	Элемент	УТ2:ТипНомерТел ефона	Нет		<p>Номер телефона <i>Тип описан в таблице 2</i></p>
1.1.1.5.2	УТ2:АдресЭлПочты	Элемент	УТ2:ТипАдресЭлП очты	Нет		<p>Адрес электронной почты <i>Тип описан в таблице 2</i></p>



Позиция	Компонент	Представление	Тип	Обяз.	Ограничения (расширение)	Описание
1.2	СлужебнаяИнформация	Блок		Да		Служебная информация об электронном документе
1.2.1	АФ5:GUID	Элемент	УТ2:ТипGUID	Да		Глобальный идентификатор электронного документа, присваиваемый составителем. Относится к зоне идентификации документа. Реализация спецификации стандарта <a href="http://www.ietf.org/rfc/rfc4122.txt">http://www.ietf.org/rfc/rfc4122.txt</a> <i>Тип описан в таблице 2</i>
1.2.2	АФ5:ВОтветНа	Элемент	УТ2:ТипGUID	Нет		Глобальный идентификатор электронного документа, в ответ на который сформирован документ. Относится к зоне идентификации документа. Реализация спецификации стандарта <a href="http://www.ietf.org/rfc/rfc4122.txt">http://www.ietf.org/rfc/rfc4122.txt</a> <i>Тип описан в таблице 2</i>
1.2.3	АФ5:ДатаВремя	Элемент	xs:date Time	Да		Дата и время формирования электронного документа
1.3	Signature	Блок	Signature Type Тип объявлен в пространстве имен <a href="http://www.w3.org/2000/09/xmldsig#">http://www.w3.org/2000/09/xmldsig#</a>	Нет		Электронная подпись (ЭП) в соответствии со спецификацией XMLDsig

Дата рождения зарегистрированного лица без указания месяца и/или дня месяца рождения  
Используется в документе: Реестр получателей мер социальной поддержки (РПМСП)

Таблица 6. Дата рождения зарегистрированного лица без указания месяца и/или дня месяца рождения

Позиция	Компонент	Представление	Тип	Обязательность	Ограничения (расширение)	Описание
1	UT2:ДатаРожденияОсобая	Блок				Дата рождения зарегистрированного лица без указания месяца и/или дня месяца рождения
1.1	UT2:День	Элемент	UT2:ТипДень	Нет		День Тип описан в таблице 2
1.2	UT2:Месяц	Элемент	UT2:ТипМесяц	Нет		Месяц Тип описан в таблице 2
1.3	UT2:Год	Элемент	xs:gYear	Да		Год

Российский адрес с возможностью указания кода ФИАС

Используется в документе: Реестр получателей мер социальной поддержки (РПМСП)

Таблица 7. Российский адрес с возможностью указания кода ФИАС

Позиция	Компонент	Представление	Тип	Обязательность	Ограничения (расширение)	Описание
1	UT2:GUID	Элемент	UT2:ТипGUID			GUID-код ФИАС - глобальный уникальный идентификатор адресного объекта или уникальный идентификатор записи дома Тип описан в таблице 2
2	UT2:Индекс	Элемент	UT2:ТипИндекс	Нет		Почтовый индекс Тип описан в таблице 2
3	UT2:Регион	Блок	UT2:ТипГеография	Нет		Для региональных центров наименования регионов могут не указываться Тип описан в таблице 3
4	UT2:Округ	Блок	UT2:ТипГеография	Нет		Округ (автономия)

Позиция	Компонент	Представление	Тип	Обяз.	Ограничения (расширение)	Описание
5	УТ2:Район	Блок	УТ2:ТипГеография	Нет		Тип описан в таблице 3 Для районных центров наименования районов могут не указываться Тип описан в таблице 3
6	УТ2:Город	Блок	УТ2:ТипГеография	Нет		Город Тип описан в таблице 3
7	УТ2:ВнутригородскойРайон	Блок	УТ2:ТипГеография	Нет		Внутригородской район Тип описан в таблице 3
8	УТ2:НаселенныйПункт	Блок	УТ2:ТипГеография	Нет		Населенный пункт Тип описан в таблице 3
9	УТ2:Улица	Блок	УТ2:ТипГеография	Нет		Улица Тип описан в таблице 3
10	УТ2:Дом	Элемент	УТ2:ТипНепустая Строка	Нет	Максимальная длина: 20	Номер дома Тип описан в таблице 2
11	УТ2:Строение	Элемент	УТ2:ТипНепустая Строка	Нет	Максимальная длина: 50	Номер строения Тип описан в таблице 2
12	УТ2:Владение	Элемент	УТ2:ТипНепустая Строка	Нет	Максимальная длина: 10	Номер владения Тип описан в таблице 2
13	УТ2:Корпус	Элемент	УТ2:ТипНепустая Строка	Нет	Максимальная длина: 50	Номер корпуса Тип описан в таблице 2
14	УТ2:Квартира	Элемент	УТ2:ТипНепустая Строка	Нет		Квартира Тип описан в таблице 2

## Иностраннный адрес

Используется в документе: Реестр получателей мер социальной поддержки (РПМСП)

Таблица 8. Иностраннный адрес

Позиция	Компонент	Представление	Тип	Обяз.	Ограничения (расширение)	Описание
1	УТ2:Иностраннный	Блок				Иностраннный адрес
1.1	УТ2:Индекс	Элемент	УТ2:ТипИндекс	Нет		Почтовый индекс Тип описан в таблице 2

Позиция	Компонент	Представление	Тип	Обяз.	Ограничения (расширение)	Описание
1.2	УТ2:КодСтраны	Элемент	УТ2:ТипКодСтраны	Да		Код страны согласно Общероссийскому классификатору стран мира (соответствует ISO-3166) <i>Тип описан в таблице 2</i>
1.3	УТ2:НазваниеСтраны	Элемент	УТ2:ТипНепустая Строка	Да		Название страны <i>Тип описан в таблице 2</i>
1.4	УТ2:АдресКириллицей	Элемент	УТ2:ТипНепустая Строка	Да		Адрес в стране, отличной от Российской Федерации (кириллица) <i>Тип описан в таблице 2</i>
1.5	УТ2:АдресЛатиницей	Элемент	УТ2:ТипНепустая Строка	Да		Адрес в стране, отличной от Российской Федерации (латиница) <i>Тип описан в таблице 2</i>

Сведения о кредитной организации и реквизиты банковского счета в случае, если выбран способ доставки «Банк»

Используется в документе: Реестр получателей мер социальной поддержки (РПМСП)

Таблица 9. Сведения о кредитной организации и реквизиты банковского счета в случае, если выбран способ доставки «Банк»

Позиция	Компонент	Представление	Тип	Обяз.	Ограничения	Описание
1	БанковскиеРеквизиты	Блок		Да		Сведения о кредитной организации и реквизиты банковского счета
1.1	УТ2:БИК	Элемент	УТ2:ТипБИК	Да		БИК банка <i>Тип описан в таблице 2</i>
1.2	УТ2:Наименование	Элемент	УТ2:ТипНепустая Строка	Да		Наименование банка <i>Тип описан в таблице 2</i>
1.3	УТ2:РСчет	Элемент	УТ2:ТипБанковскийСчет	Да		Расчетный счет получателя <i>Тип описан в таблице 2</i>

### 7.1.1.3. Примеры электронных документов (Реестр получателей мер социальной поддержки. Пример.)

```

<?xml version="1.0" encoding="UTF-8"?>
<ЭДПФР xmlns="http://пф.рф/РПМСП/2021-09-07" xmlns:УТ2="http://пф.рф/УТ/2017-08-21" xmlns:АФ5="http://пф.рф/АФ/2018-12-07">
<РПМСП>
<ПолучательМСП>
<Регион>067</Регион>
<ПравообладательМСП>
<Район>
<Код>002</Код>
<УТ2:Наименование>Верховский район Орловской области</УТ2:Наименование>
<Район>
<УТ2:СНИЛС>167-268-270 99</УТ2:СНИЛС>
<УТ2:ФИО>
<УТ2:Фамилия>Кызылбек</УТ2:Фамилия>
<УТ2:Имя>Оолигран</УТ2:Имя>
<УТ2:ФИО>
<УТ2:Пол>М</УТ2:Пол>
<УТ2:ДатаРождения>1963-05-01</УТ2:ДатаРождения>
<УТ2:АдресРегистрации>
<УТ2:Индекс>302034</УТ2:Индекс>
<УТ2:Регион>
<УТ2:Название>Орловская обл.</УТ2:Название>
<УТ2:Регион>
<УТ2:Город>
<УТ2:Название>Орёл</УТ2:Название>
<УТ2:Город>
<УТ2:Улица>
<УТ2:Название>ул. Приборостроительная</УТ2:Название>
<УТ2:Улица>
<УТ2:Дом>55</УТ2:Дом>
<УТ2:Квартира>7</УТ2:Квартира>
<УТ2:АдресРегистрации>
<УТ2:АдресФактический>
<УТ2:Индекс>303720</УТ2:Индекс>
<УТ2:Регион>

```



<УТ2:Название>Орловская обл.</УТ2:Название>  
 </УТ2:Регион>  
 <УТ2:Район>  
 <УТ2:Название>Верховский район</УТ2:Название>  
 </УТ2:Район>  
 <УТ2:НаселенныйПункт>  
 <УТ2:Название>пгт. Верховье</УТ2:Название>  
 </УТ2:НаселенныйПункт>  
 <УТ2:Улица>  
 <УТ2:Название>ул. 7 ноября</УТ2:Название>  
 </УТ2:Улица>  
 <УТ2:Дом>5</УТ2:Дом>  
 </УТ2:АдресФактический>  
 <УТ2:УдостоверяющийДокумент>  
 <УТ2:Тип>ПАСПОРТ РОССИИ</УТ2:Тип>  
 <УТ2:Серия>0708</УТ2:Серия>  
 <УТ2:Номер>569745</УТ2:Номер>  
 <УТ2:ДатаВыдачи>2002-04-08</УТ2:ДатаВыдачи>  
 <УТ2:КемВыдан>УВД г. Орел</УТ2:КемВыдан>  
 </УТ2:УдостоверяющийДокумент>  
 <ПравообладательМСП>  
 <Представитель>  
 <Район>  
 <Код>002</Код>  
 <УТ2:Наименование>Верховский район Орловской области</УТ2:Наименование>  
 </Район>  
 <УТ2:СНИЛС>854-025-708 98</УТ2:СНИЛС>  
 <УТ2:ФИО>  
 <УТ2:Фамилия>Кызылбек</УТ2:Фамилия>  
 <УТ2:Имя>Кирилл</УТ2:Имя>  
 <УТ2:Отчество>Исакович</УТ2:Отчество>  
 <УТ2:ФИО>  
 <УТ2:Пол>М</УТ2:Пол>  
 <УТ2:ДатаРождения>1987-05-08</УТ2:ДатаРождения>  
 <УТ2:АдресРегистрации>  
 <УТ2:Индекс>302034</УТ2:Индекс>

<UT2:Регион>  
 <UT2:Название>Орловская обл.</UT2:Название>  
 </UT2:Регион>  
 <UT2:Город>  
 <UT2:Название>Орёл</UT2:Название>  
 </UT2:Город>  
 <UT2:Улица>  
 <UT2:Название>ул. Приборостроительная</UT2:Название>  
 </UT2:Улица>  
 <UT2:Дом>55</UT2:Дом>  
 <UT2:Квартира>7</UT2:Квартира>  
 <UT2:АдресРегистрации>  
 <UT2:УдостоверяющийДокумент>  
 <UT2:Тип>ПАСПОРТ РОССИИ</UT2:Тип>  
 <UT2:Серия>0005</UT2:Серия>  
 <UT2:Номер>656987</UT2:Номер>  
 <UT2:ДатаВыдачи>2011-08-15</UT2:ДатаВыдачи>  
 <UT2:КемВыдан>УВД г. Орёл</UT2:КемВыдан>  
 <UT2:УдостоверяющийДокумент>  
 <Представитель>  
 <МСП>  
 <ПравоподтверждающийДокумент>  
 <UT2:Наименование>Свидетельство о рождении</UT2:Наименование>  
 <UT2:Серия>IV-БА</UT2:Серия>  
 <UT2:Номер>034253</UT2:Номер>  
 <UT2:ДатаВыдачи>2021-01-05</UT2:ДатаВыдачи>  
 <UT2:КемВыдан>ЗАГС города Орёл</UT2:КемВыдан>  
 <ПериодДействия>  
 <UT2:С>2021-01-05</UT2:С>  
 <UT2:По>9999-12-31</UT2:По>  
 </ПериодДействия>  
 <ПравоподтверждающийДокумент>  
 <РаспорядительныйДокумент>  
 <ДатаУстановления>2021-07-05</ДатаУстановления>  
 <Период>  
 <UT2:С>2021-07-05</UT2:С>



<УТ2:По>2024-07-04</УТ2:По>  
</Период>  
<Реквизиты>  
<Дата>2021-07-05</Дата>  
<Номер>НН19387</Номер>  
</Реквизиты>  
<РазмерМСП>2162.00</РазмерМСП>  
</РаспорядительныйДокумент>  
<НПА>15</НПА>  
<КодМСП>03800</КодМСП>  
<СпособДоставки>  
<ТипАдреса>4</ТипАдреса>  
<СпособДоставки>  
</МСП>  
<КонтактныеДанные>  
<УТ2:Телефон>83512584698</УТ2:Телефон>  
<УТ2:АдресЭлПочты>kuzilbekooo@gambler.ru</УТ2:АдресЭлПочты>  
</КонтактныеДанные>  
<ПолучательМСП>  
<ПолучательМСП>  
<Регион>067</Регион>  
<ПравообладательМСП>  
<Район>  
<Код>002</Код>  
<УТ2:Наименование>Верховский район Орловской области</УТ2:Наименование>  
</Район>  
<УТ2:СНИЛС>093-917-209 94</УТ2:СНИЛС>  
<УТ2:ФИО>  
<УТ2:Фамилия>Иванова</УТ2:Фамилия>  
<УТ2:Имя>Ирина</УТ2:Имя>  
<УТ2:Отчество>Васильевна</УТ2:Отчество>  
</УТ2:ФИО>  
<УТ2:Пол>Ж</УТ2:Пол>  
<УТ2:ДатаРожденияОсобая>  
<УТ2:Год>1974</УТ2:Год>  
</УТ2:ДатаРожденияОсобая>



<УТ2:АдресРегистрации>  
 <УТ2:Индекс>303708</УТ2:Индекс>  
 <УТ2:Регион>  
 <УТ2:Название>Орловская обл.</УТ2:Название>  
 <УТ2:Регион>  
 <УТ2:Район>  
 <УТ2:Название>Верховский район</УТ2:Название>  
 <УТ2:Район>  
 <УТ2:НаселенныйПункт>  
 <УТ2:Название>с. Корсунь</УТ2:Название>  
 <УТ2:НаселенныйПункт>  
 <УТ2:У лица>  
 <УТ2:Название>ул. Центральная</УТ2:Название>  
 <УТ2:У лица>  
 <УТ2:Дом>3</УТ2:Дом>  
 <УТ2:АдресРегистрации>  
 <УТ2:УдостоверяющийДокумент>  
 <УТ2:Тип>ПАСПОРТ РОССИИ</УТ2:Тип>  
 <УТ2:Серия>0105</УТ2:Серия>  
 <УТ2:Номер>145986</УТ2:Номер>  
 <УТ2:ДатаВыдачи>2000-09-17</УТ2:ДатаВыдачи>  
 <УТ2:КемВыдан>УВД г. Орел</УТ2:КемВыдан>  
 <УТ2:УдостоверяющийДокумент>  
 <ПравообладательМСП>  
 <МСП>  
 <ПравоподтверждающийДокумент>  
 <УТ2:Наименование>Справка</УТ2:Наименование>  
 <УТ2:Серия>МСЭ-2020</УТ2:Серия>  
 <УТ2:Номер>125623</УТ2:Номер>  
 <УТ2:ДатаВыдачи>2020-12-04</УТ2:ДатаВыдачи>  
 <УТ2:КемВыдан>Филиал №56 Главного бюро МСЭ по городу Орел</УТ2:КемВыдан>  
 <ПериодДействия>  
 <УТ2:С>2020-12-04</УТ2:С>  
 <УТ2:По>2021-12-01</УТ2:По>  
 <ПериодДействия>  
 <ПравоподтверждающийДокумент>

<ПравоподтверждающийДокумент>  
 <УТ2:Наименование>Удостоверение участника ликвидации последствий катастрофы на Чернобыльской АЭС в  
 1987г</УТ2:Наименование>  
 <УТ2:Серия>Н</УТ2:Серия>  
 <УТ2:Номер>096879</УТ2:Номер>  
 <УТ2:ДатаВыдачи>1988-09-20</УТ2:ДатаВыдачи>  
 <УТ2:КемВыдан>Министерство энергетики СССР</УТ2:КемВыдан>  
 <ПериодДействия>  
 <УТ2:С>1988-09-20</УТ2:С>  
 <УТ2:По>9999-12-31</УТ2:По>  
 <ПериодДействия>  
 <ПравоподтверждающийДокумент>  
 <РаспорядительныйДокумент>  
 <ДатаУстановления>2021-09-04</ДатаУстановления>  
 <Период>  
 <УТ2:С>2021-09-05</УТ2:С>  
 <УТ2:По>2022-09-05</УТ2:По>  
 <Период>  
 <Реквизиты>  
 <Дата>2021-09-05</Дата>  
 <Номер>УУ58/19</Номер>  
 <Реквизиты>  
 <РазмерМСП>23751.58</РазмерМСП>  
 <РаспорядительныйДокумент>  
 <НПА>01</НПА>  
 <КодМСП>01901</КодМСП>  
 <СпособДоставки>  
 <БанковскиеРеквизиты>  
 <УТ2:БИК>044525700</УТ2:БИК>  
 <УТ2:Наименование>АО «Райффайзенбанк»</УТ2:Наименование>  
 <УТ2:РСчет>4070181020000000700</УТ2:РСчет>  
 <БанковскиеРеквизиты>  
 <СпособДоставки>  
 </МСП>  
 <ПолучательМСП>  
 <ПолучательМСП>



<Регион>067</Регион>  
 <Правообладатель,МСП>  
 <Район>  
 <Код>002</Код>  
 <УТ2:Наименование>Верховский район Орловской области</УТ2:Наименование>  
 </Район>  
 <УТ2:СНИЛС>093-917-209 94</УТ2:СНИЛС>  
 <УТ2:ФИО>  
 <УТ2:Фамилия>Иванова</УТ2:Фамилия>  
 <УТ2:Имя>Ирина</УТ2:Имя>  
 <УТ2:Отчество>Васильевна</УТ2:Отчество>  
 </УТ2:ФИО>  
 <УТ2:Пол>Ж</УТ2:Пол>  
 <УТ2:ДатаРожденияОсобая>  
 <УТ2:Год>1974</УТ2:Год>  
 <УТ2:ДатаРожденияОсобая>  
 <УТ2:АдресРегистрации>  
 <УТ2:Индекс>303708</УТ2:Индекс>  
 <УТ2:Регион>  
 <УТ2:Название>Орловская обл.</УТ2:Название>  
 </УТ2:Регион>  
 <УТ2:Район>  
 <УТ2:Название>Верховский район</УТ2:Название>  
 </УТ2:Район>  
 <УТ2:НаселенныйПункт>  
 <УТ2:Название>с. Корсунь</УТ2:Название>  
 <УТ2:НаселенныйПункт>  
 <УТ2:У лица>  
 <УТ2:Название>ул. Центральная</УТ2:Название>  
 </УТ2:У лица>  
 <УТ2:Дом>3</УТ2:Дом>  
 <УТ2:АдресРегистрации>  
 <УТ2:УдостоверяющийДокумент>  
 <УТ2:Тип>ПАСПОРТ РОССИИ</УТ2:Тип>  
 <УТ2:Серия>0105</УТ2:Серия>  
 <УТ2:Номер>145986</УТ2:Номер>

</UT2:ДатаВыдачи>2000-09-17</UT2:ДатаВыдачи>  
 <UT2:КемВыдан>УВД г. Орел</UT2:КемВыдан>  
 </UT2:УдостоверяющийДокумент>  
 </ПравообладательМСП>  
 <МСП>  
 <ГИД>  
 <КодПолучателя>4</КодПолучателя>  
 <Ребенок>  
 <UT2:СНИЛС>420-099-996 83</UT2:СНИЛС>  
 <UT2:ФИО>  
 <UT2:Фамилия>Иванов</UT2:Фамилия>  
 <UT2:Имя>Геннадий</UT2:Имя>  
 <UT2:Отчество>Иванович</UT2:Отчество>  
 </UT2:ФИО>  
 <UT2:Пол>М</UT2:Пол>  
 <UT2:ДатаРождения>2020-07-01</UT2:ДатаРождения>  
 <UT2:АдресРегистрации>  
 <UT2:Индекс>303708</UT2:Индекс>  
 <UT2:Регион>  
 <UT2:Название>Орловская обл.</UT2:Название>  
 </UT2:Регион>  
 <UT2:Район>  
 <UT2:Название>Верховский район</UT2:Название>  
 </UT2:Район>  
 <UT2:НаселенныйПункт>  
 <UT2:Название>с. Корсунь</UT2:Название>  
 </UT2:НаселенныйПункт>  
 <UT2:Улица>  
 <UT2:Название>ул. Центральная</UT2:Название>  
 </UT2:Улица>  
 <UT2:Дом>3</UT2:Дом>  
 </UT2:АдресРегистрации>  
 </Ребенок>  
 <ГИД>  
 <ПравоподтверждающийДокумент>  
 <UT2:Наименование>Справка о доходах</UT2:Наименование>



<УТ2:Серия>Х<УТ2:Серия>  
<УТ2:Номер>12<УТ2:Номер>  
<УТ2:ДатаВыдачи>2021-04-29<УТ2:ДатаВыдачи>  
<УТ2:КемВыдан>Филиал №56 Главного бюро МСЭ по городу Орел<УТ2:КемВыдан>  
<ПериодДействия>  
<УТ2:С>2021-04-29<УТ2:С>  
<УТ2:По>2021-05-29<УТ2:По>  
<ПериодДействия>  
<ПравоподтверждающийДокумент>  
<ПравоподтверждающийДокумент>  
<УТ2:Наименование>Свидетельство о рождении<УТ2:Наименование>  
<УТ2:Серия>БА-IV<УТ2:Серия>  
<УТ2:Номер>123985<УТ2:Номер>  
<УТ2:ДатаВыдачи>2020-07-11<УТ2:ДатаВыдачи>  
<УТ2:КемВыдан>ЗАГС с. Корсунь Верховского района Орловской области<УТ2:КемВыдан>  
<ПериодДействия>  
<УТ2:С>2020-07-11<УТ2:С>  
<УТ2:По>9999-12-31<УТ2:По>  
<ПериодДействия>  
<ПравоподтверждающийДокумент>  
<РаспорядительныйДокумент>  
<ДатаУстановления>2021-04-05<УТ2:Установления>  
<Период>  
<УТ2:С>2021-04-05<УТ2:С>  
<УТ2:По>2022-04-04<УТ2:По>  
<Период>  
<Реквизиты>  
<Дата>2021-04-05<УТ2:Дата>  
<Номер>РД559-1/21<УТ2:Номер>  
<Реквизиты>  
<РазмерМСП>23751,58<УТ2:РазмерМСП>  
<РаспорядительныйДокумент>  
<НПА>15<УТ2:НПА>  
<КодМСП>03800<УТ2:КодМСП>  
<СпособДоставки>  
<БанковскиеРеквизиты>

```

<УТ2:БИК>044525700</УТ2:БИК>
<УТ2:Наименование>АО «Райффайзенбанк»</УТ2:Наименование>
<УТ2:РСчет>40701810200000000700</УТ2:РСчет>
</БанковскиеРеквизиты>
</СпособДоставки>
</МСП>
</ПолучательМСП>
</РПМСП>
</СлужебнаяИнформация>
<АФ5:GUID>9304a923-b8ee-4907-846a-22b54774581c</АФ5:GUID>
<АФ5:ДатаВремя>2021-09-07T23:01:37.0</АФ5:ДатаВремя>
</СлужебнаяИнформация>
</ЭДПФР>

```

#### 7.1.1.4. Правила проверки

Таблица 10. Список проверок для документа "Реестр получателей мер социальной поддержки"

№ п/п	Наименование группы проверок	Коды проверок	Состав проверок
1	Проверка файла на well-formed	АФ.КССФ.1.1	Проверка файла на well-formed (см. Приложение 2)
2	Проверка файла на соответствие xsd-схеме	АФ.СХ.1.1	Проверка файла на соответствие xsd-схеме (см. Приложение 2)
3	Проверка корректности электронной подписи	АФ.ЭП.1.1	Проверка корректности электронной подписи (см. Приложение 2)
4	Перечень проверок документа Реестр получателей мер социальной поддержки	ВВ.РПМСП.1.1- ВВ.РПМСП.1.2	Проверки документа Реестр получателей мер социальной поддержки (см. Приложение 3)

## Приложение 1

## Классификаторы, используемые в документе РПМСП

Классификатор нормативно-правовых актов, в соответствии с которыми осуществляется предоставление мер социальной поддержки

Соответствие кодов наименованиям нормативно-правовых актов (НПА), в соответствии с которыми осуществляется предоставление мер социальной поддержки

Код	Наименование НПА
01	постановление Правительства Российской Федерации от 31.12.2004 № 907 «О социальной поддержке граждан, подвергшихся воздействию радиации вследствие катастрофы на Чернобыльской АЭС» (Собрание законодательства Российской Федерации, 2005, № 2, ст. 164; 2020, № 7, ст. 841; № 27 (поправка)
02	постановление Правительства Российской Федерации от 21.08.2001 № 607 «О Порядке выплаты ежемесячной денежной компенсации в возмещение вреда, причиненного здоровью граждан в связи с радиационным воздействием вследствие чернобыльской катастрофы либо с выполнением работ по ликвидации последствий катастрофы на Чернобыльской АЭС» (Собрание законодательства Российской Федерации, 2001, № 36, ст. 3566; 2020, № 30, ст. 4898)
03	постановление Правительства Российской Федерации от 03.03.2007 № 136 «О порядке предоставления мер социальной поддержки гражданам, подвергшимся воздействию радиации вследствие катастрофы на Чернобыльской АЭС и ядерных испытаний на Семипалатинском полигоне, в связи с исполнением ими трудовых обязанностей, а также выплаты пособия на погребение граждан, погибших (умерших) в связи с чернобыльской катастрофой» (Собрание законодательства Российской Федерации, 2007, № 11, ст. 1327; 2020, № 30, ст. 4898)
04	постановление Правительства Российской Федерации от 30.12.2004 № 882 «О мерах социальной поддержки граждан, подвергшихся радиационному воздействию вследствие ядерных испытаний на Семипалатинском полигоне» (Собрание законодательства Российской Федерации, 2005, № 2, ст. 151; 2015, № 11, ст. 1597)
05	постановление Правительства Российской Федерации от 28.06.2016 № 588 «Об утверждении Правил предоставления ежемесячной выплаты на каждого ребенка до достижения им возраста 3 лет гражданам, подвергшимся воздействию радиации вследствие катастрофы на Чернобыльской АЭС, и о внесении изменений в некоторые акты Правительства Российской Федерации» (Собрание законодательства Российской Федерации, 2016, № 27, ст. 4488; 2020, № 30, ст. 4898)
06	постановление Правительства Российской Федерации от 03.02.1993 № 101 «О порядке предоставления дополнительного вознаграждения за выслугу лет работникам, занятым на работах на территориях, подвергшихся радиоактивному загрязнению в результате катастрофы на Чернобыльской АЭС» (Собрание актов Президента и Правительства Российской Федерации, 1993, № 6, ст. 490; Собрание законодательства Российской Федерации, 2020, № 30, ст. 4898)
07	постановление Правительства Российской Федерации от 29.12.2004 № 869 «Об утверждении Правил предоставления гражданам единовременной денежной компенсации материального ущерба в связи с утратой имущества вследствие катастрофы на Чернобыльской АЭС» (Собрание законодательства Российской Федерации, 2005, № 1, ст. 114; 2017, № 43, ст. 6337)

Код	Наименование НПА
08	<p>постановление Правительства Российской Федерации от 22.02.2012 № 142 «О финансовом обеспечении и об осуществлении выплаты ежемесячной денежной компенсации, установленной частями 9, 10 и 13 статьи 3 Федерального закона "О денежном довольствии военнослужащих и предоставлении им отдельных выплат» (Собрание законодательства Российской Федерации, 2012, № 10, ст. 1230; 2021, № 9, ст. 1506)</p>
09	<p>постановление Правительства Российской Федерации от 02.08.2005 № 475 «О предоставлении членам семей погибших (умерших) военнослужащих и сотрудников федеральных органов исполнительной власти компенсационных выплат в связи с расходами по оплате пользования жилым помещением, содержания жилого помещения, взноса на капитальный ремонт общего имущества в многоквартирном доме, коммунальных и других видов услуг» (Собрание законодательства Российской Федерации, 2005, № 32, ст. 3316; 2020, № 30, ст. 4932)</p>
10	<p>постановление Правительства Российской Федерации от 30.06.2010 № 481 «О ежемесячном пособии детям военнослужащих и сотрудников федеральных органов исполнительной власти, погибших (умерших, объявленных умершими, и признанных безвестно отсутствующими) при исполнении обязанностей военной службы (службы в войсках, органах и учреждениях) лиц, умерших вследствие военной травмы после увольнения с военной службы (службы в войсках, органах и учреждениях)» (Собрание законодательства Российской Федерации, 2010, № 28, ст. 3700; 2020, № 22, ст. 3491)</p>
11	<p>постановление Правительства Российской Федерации от 29.12.2008 № 1051 «О порядке предоставления пособия на проведение летнего оздоровительного отдыха детей отдельных категорий военнослужащих и сотрудников некоторых федеральных органов исполнительной власти, погибших (умерших), пропавших без вести, ставших инвалидами в связи с выполнением задач в условиях вооруженного конфликта немеждународного характера в Чеченской Республике и на непосредственно прилегающих к ней территориях Северного Кавказа, отнесенных к зоне вооруженного конфликта, а также в связи с выполнением задач в ходе контртеррористических операций на территории Северо-Кавказского региона, пенсионное обеспечение которых осуществляется Пенсионным фондом Российской Федерации» (Собрание законодательства Российской Федерации, 2009, № 2, ст. 242; 2020, № 7, ст. 841; № 27 (поправка)</p>
12	<p>постановление Правительства Российской Федерации от 15.11.2004 № 635 «Об утверждении Правил финансового обеспечения расходов обязательств Российской Федерации по выплате денежных компенсаций лицам, подвергшимся репрессиям в виде лишения свободы, помещения на принудительное лечение в психиатрические лечебные учреждения и впоследствии реабилитированным, а также денежных компенсаций реабилитированным лицам за конфискованное, изъятое и выпущенное иным путем из их владения в связи с репрессиями имущество» (Собрание законодательства Российской Федерации, 2004, № 47, ст. 4656; 2018, № 35, ст. 5561)</p>
13	<p>постановление Правительства Российской Федерации от 27.05.2006 № 313 «Об утверждении Правил обеспечения проведения ремонта индивидуальных жилых домов, принадлежащих членам семей военнослужащих, лиц, проходивших службу в войсках национальной гвардии Российской Федерации и имевших специальные звания полиции, сотрудников органов внутренних дел Российской Федерации, учреждений и органов уголовно-исполнительной системы, федеральной противопожарной службы Государственной противопожарной службы, таможенных органов Российской Федерации, потерявшим кормильца» (Собрание законодательства Российской Федерации, 2006, № 23, ст. 2505; 2020, № 15, ст. 2266)</p>



Код	Наименование НПА
14	постановление Правительства Российской Федерации от 11.11.2006 № 664 «Об утверждении Правил выплаты единовременных пособий потерпевшим, свидетелям и иным участникам уголовного судопроизводства, в отношении которых в установленном порядке принято решение об осуществлении государственной защиты» (Собрание законодательства Российской Федерации, 2006, № 47, ст. 4895; 2020, № 7, ст. 841; № 27 (поправка)
15	Федеральный закон от 19.05.1995 № 81-ФЗ «О государственных пособиях гражданам, имеющим детей». (Собрание законодательства Российской Федерации, 1995, № 21, ст. 1929; 2021, № 22, ст. 3687). Приказ Минтруда России от 29.09.2020 № 668н «Об утверждении Порядка и условий назначения и выплаты государственных пособий гражданам, имеющим детей» (зарегистрирован Министерством юстиции Российской Федерации 23.12.2020, регистрационный № 61741)
16	Федеральный закон от 25 апреля 2002 г. № 40-ФЗ «Об обязательном страховании гражданской ответственности владельцев транспортных средств» (Собрание законодательства Российской Федерации, 2002, № 18, ст. 1720; 2021, № 27, ст. 5171). Порядок предоставления из федерального бюджета субвенций бюджетам субъектов Российской Федерации на реализацию полномочий по выплате инвалидам (в том числе детям-инвалидам), имеющим транспортное средство в соответствии с медицинскими показаниями, или их законным представителям компенсации упущенной ими страховой премии по договору обязательного страхования гражданской ответственности владельца транспортного средства, утвержденный постановлением Правительства Российской Федерации от 19 августа 2005 г. № 528 (Собрание законодательства Российской Федерации, 2005, № 35, ст. 3610; 2013, № 13, ст. 1559)

#### Классификатор категорий мер социальной поддержки

#### Соответствие кодов наименованиям категорий мер социальной поддержки

Код	Наименование категории МСП
01	Перечень выплат, осуществляемых лицам, подвергшимся воздействию радиации вследствие катастрофы на Чернобыльской АЭС, а также вследствие ядерных испытаний на Семипалатинском полигоне, и приравненным к ним категориям граждан, передаваемых в ПФР
02	Перечень выплат, осуществляемых отдельным категориям граждан из числа военнослужащих и членов их семей, передаваемых в ПФР
03	Перечень выплат, осуществляемых реабилитированным лицам и участникам уголовного судопроизводства, передаваемых в ПФР
04	Перечень пособий, предоставляемых гражданам, имеющим детей
05	Инвалиды (дети-инвалиды)

### Классификатор мер социальной поддержки

Соответствие кодов выплаты её виду (наименованию меры социальной поддержки) и нормативно-правовым актам. Классификатор включает в себя перечень выплат, осуществляемых лицам, подвергшимся воздействию радиации вследствие катастрофы на Чернобыльской АЭС, а также вследствие ядерных испытаний на Семипалатинском полигоне, и приравненным к ним категориям граждан, передаваемых в ПФР, перечень выплат, осуществляемых отдельным категориям граждан из числа военнослужащих и членов их семей, реабилитированных лиц и участников уголовного судопроизводства, передаваемых в ПФР, и перечень пособий, предоставляемых гражданам, имеющим детей

Код выплаты	Вид выплаты
	Перечень выплат, осуществляемых лицам, подвергшимся воздействию радиации вследствие катастрофы на Чернобыльской АЭС, а также вследствие ядерных испытаний на Семипалатинском полигоне, и приравненным к ним категориям граждан, передаваемых в ПФР
	Ежемесячные выплаты
00100	постановление Правительства Российской Федерации от 31.12.2004 № 907 «О социальной поддержке граждан, подвергшихся воздействию радиации вследствие катастрофы на Чернобыльской АЭС» Ежемесячная компенсация семьям за потерю кормильца, участвовавшего в ликвидации последствий катастрофы на Чернобыльской АЭС
00200	постановление Правительства Российской Федерации от 31.12.2004 № 907 «О социальной поддержке граждан, подвергшихся воздействию радиации вследствие катастрофы на Чернобыльской АЭС» (постановление Правительства Российской Федерации от 30.09.2002 № 717 «Об утверждении Правил предоставления ежемесячной компенсации на питание детей, страдающих заболеваниями вследствие радиационного воздействия на их родителей в результате ядерных испытаний на Семипалатинском полигоне»)
00201	Ежемесячная денежная компенсация на питание детей:
00202	Ежемесячная денежная компенсация на детей, посещающих дошкольные образовательные организации
00203	Ежемесячная денежная компенсация на детей, обучающихся в государственных и муниципальных организациях
00204	Ежемесячная денежная компенсация на детей, обучающихся по образовательным программам начального общего, основного общего или среднего общего образования, не посещающие организацию, осуществляющую образовательную деятельность, по медицинским показаниям
	Ежемесячная денежная компенсация на детей, не посещающих с 3-летнего возраста дошкольные образовательные организации по медицинским показаниям

Код выплаты	Вид выплаты
00205	Ежемесячная денежная компенсация на детей, посещающих дошкольные образовательные организации, специализированные детские учреждения лечебного и санаторного типа
постановление Правительства Российской Федерации от 31.12.2004 № 907 «О социальной поддержке граждан, подвергшихся воздействию радиации вследствие катастрофы на Чернобыльской АЭС»	
00300	Ежемесячная денежная компенсация гражданам в зависимости от времени проживания (работы) на территориях зон радиоактивного загрязнения вследствие катастрофы на Чернобыльской АЭС:
00301	Ежемесячная денежная компенсация за проживание в зоне проживания с правом на отселение с 26 апреля 1986 г.
00302	Ежемесячная денежная компенсация за проживание в зоне проживания с правом на отселение с 2 декабря 1995 г.
00303	Ежемесячная денежная компенсация работающим в зоне проживания с правом на отселение с 2 декабря 1995 года
00304	Ежемесячная денежная компенсация работающим в зоне проживания с правом на отселение с 26 апреля 1986 года
00305	Ежемесячная денежная компенсация за проживание в зоне с льготным социально-экономическим статусом до 2 декабря 1995 г.
00306	Ежемесячная денежная компенсация за работу в зоне с льготным социально-экономическим статусом до 2 декабря 1995 г.
00307	Ежемесячная денежная компенсация за проживание в зоне отселения с 26 апреля 1986 г.
00308	Ежемесячная денежная компенсация за проживание в зоне отселения с 2 декабря 1995 г.
00309	Ежемесячная денежная компенсация за работу в зоне отселения с 26 апреля 1986 г.
00310	Ежемесячная денежная компенсация за проживание в зоне отселения с 2 декабря 1995 г.
	Постановление Правительства Российской Федерации от 31.12.2004 № 907 «О социальной поддержке граждан, подвергшихся воздействию радиации вследствие катастрофы на Чернобыльской АЭС»
00400	Ежемесячная компенсация на питание с молочной кухни для детей до 3 лет, постоянно проживающих на территориях зон радиоактивного загрязнения вследствие аварии на Чернобыльской АЭС:

Код выплаты	Вид выплаты
00401	Ежемесячная компенсация на питание с молочной кухни детям 1-го года жизни
00402	Ежемесячная компенсация на питание с молочной кухни детям 2-го года жизни (3-го года жизни)
	постановление Правительства Российской Федерации от 21.08.2001 № 607 «О Порядке выплаты ежемесячной денежной компенсации в возмещение вреда, причиненного здоровью граждан в связи с радиационным воздействием вследствие чернобыльской катастрофы либо с выполнением работ по ликвидации последствий катастрофы на Чернобыльской АЭС»
00500	Ежемесячная денежная компенсация в возмещение вреда здоровью
00501	Ежемесячная денежная компенсация инвалидам I группы
00502	Ежемесячная денежная компенсация инвалидам II группы
00503	Ежемесячная денежная компенсация инвалидам III группы
00504	Ежемесячная денежная компенсация нетрудоспособным членам семьи, находившимся на иждивении умершего инвалида
	постановление Правительства Российской Федерации от 03.03.2007 № 136 «О порядке предоставления мер социальной поддержки гражданам, подвергшимся воздействию радиации вследствие катастрофы на Чернобыльской АЭС и ядерных испытаний на Семипалатинском полигоне, в связи с исполнением ими трудовых обязанностей, а также выплаты пособия на погребение граждан, погибших (умерших) в связи с чернобыльской катастрофой»
00600	Ежемесячная денежная компенсация в возмещение вреда здоровью (без установления инвалидности)
	постановление Правительства Российской Федерации от 31.12.2004 № 907 «О социальной поддержке граждан, подвергшихся воздействию радиации вследствие катастрофы на Чернобыльской АЭС»; (постановление Правительства Российской Федерации от 30.12.2004 № 882 «О мерах социальной поддержки граждан, подвергшихся радиационному воздействию вследствие ядерных испытаний на Семипалатинском полигоне»)
00700	Ежемесячная денежная компенсация на приобретение продовольственных товаров гражданам, подвергшимся воздействию радиации вследствие катастрофы на Чернобыльской АЭС
00701	Ежемесячная денежная компенсация на приобретение продовольственных товаров инвалидам ЧАЭС (детям до 14 лет, проживающим с инвалидами ЧАЭС, гражданам, перенесшим лучевую болезнь)

Код выплаты	Вид выплаты
00702	Ежемесячная денежная компенсация на приобретение продовольственных товаров ликвидаторам ЧАЭС (Маяк)(эвакуированные из зоны отчуждения ЧАЭС (Маяк, Семипалатинск)
00800	Ежемесячная выплата на каждого ребенка до достижения им возраста 3 лет гражданам, подвергшимся воздействию радиации
00801	Ежемесячная выплата на каждого ребенка до достижения им возраста 1,5 лет
00802	Ежемесячная выплата на каждого ребенка от 1,5 до 3 лет
00900	постановление Правительства Российской Федерации от 03.03.2007 № 136 «О порядке предоставления мер социальной поддержки гражданам, подвергшимся воздействию радиации вследствие катастрофы на Чернобыльской АЭС и ядерных испытаний на Семипалатинском полигоне, в связи с исполнением ими трудовых обязанностей, а также выплаты пособия на погребение граждан, погибших (умерших) в связи с чернобыльской катастрофой»
00901	Дополнительное (ежемесячное) пособие гражданам, постоянно проживающим на территории зоны радиоактивного загрязнения вследствие катастрофы на Чернобыльской АЭС и зарегистрированным в установленном порядке в качестве безработных:
00902	Дополнительное (ежемесячное) пособие гражданам, постоянно проживающим на территории зоны проживания с правом на отселение не менее 3 лет непосредственно перед предоставлением пособия
00903	Дополнительное пособие гражданам постоянно проживающим до 2 декабря 1995 г. на территории зоны проживания с льготным социально-экономическим статусом
00903	Дополнительное (ежемесячное) пособие гражданам постоянного проживания не менее 1 года на территории зоны отселения непосредственно перед предоставлением пособия

Код выплаты	Вид выплаты
00904	дополнительное (ежемесячное) пособие гражданам, зарегистрированным в установленном порядке в качестве безработных
01000	Сохранение среднего заработка:
01001	Сохранение среднего заработка на период обучения новым профессиям (специальностям) при отсутствии возможности первоочередного трудоустройства на новом месте жительства в соответствии с профессией и квалификацией
01002	Сохранение среднего заработка после прибытия на новое место жительства на период трудоустройства, но не более чем на 4 месяца
01100	Ежемесячная денежная компенсация
	Ежегодные выплаты
	постановление Правительства Российской Федерации от 03.02.1993 № 101 «О порядке предоставления дополнительного вознаграждения за выслугу лет работникам, занятым на работах на территориях, подвергшихся радиоактивному загрязнению в результате катастрофы на Чернобыльской АЭС»
01200	Дополнительное (ежегодное) вознаграждение за выслугу лет работникам организаций, расположенных на территориях, подвергшихся радиоактивному загрязнению :
01201	Дополнительное (ежегодное) вознаграждение за выслугу лет работникам организаций, расположенных в зоне отселения (от 1 до 5 лет)
01202	Дополнительное вознаграждение за выслугу лет работникам организаций, расположенных в зоне отселения (свыше 5 до 10 лет)
01203	Дополнительное (ежегодное) вознаграждение за выслугу лет работникам организаций, расположенных в зоне отселения (свыше 10 лет)
01204	Дополнительное вознаграждение за выслугу лет работникам организаций, расположенных в зоне с правом на отселение (от 1 до 5 лет)
01205	Дополнительное (ежегодное) вознаграждение за выслугу лет работникам организаций, расположенных в зоне с правом на отселение (свыше 5 до 10 лет)

Код выплаты	Вид выплаты
01206	Дополнительное вознаграждение за выслугу лет работникам организаций, расположенных в зоне с правом на отселение (свыше 10 лет)
01207	Дополнительное (ежегодное) вознаграждение за выслугу лет работникам организаций, расположенных в зоне с льготным социально-экономическим статусом (от 1 до 5 лет)
01208	Дополнительное вознаграждение за выслугу лет работникам организаций, расположенных в зоне с льготным социально-экономическим статусом (свыше 5 до 10 лет)
01209	Дополнительное (ежегодное) вознаграждение за выслугу лет работникам организаций, расположенных в зоне с льготным социально-экономическим статусом (свыше 10 лет)
01210	Дополнительное вознаграждение за выслугу лет работникам организаций, расположенных в зоне ПО "Маяк" от 1 до 5 лет
01211	Дополнительное (ежегодное) вознаграждение за выслугу лет работникам организаций, расположенных в зоне ПО "Маяк" (свыше 5 до 10 лет)
01212	Дополнительное вознаграждение за выслугу лет работникам организаций, расположенных в зоне ПО "Маяк" (свыше 10 лет)
постановление Правительства Российской Федерации от 31.12.2004 № 907	«О социальной поддержке граждан, подвергшихся воздействию радиации вследствие катастрофы на Чернобыльской АЭС»
01300	Ежегодная компенсация на оздоровление
01301	Ежегодная компенсация на оздоровление граждан, эвакуированным в 1986 году из зоны отчуждения
01302	Ежегодная компенсация на оздоровление ликвидаторам ЧАЭС в 1986-1987 гг.
01303	Ежегодная компенсация на оздоровление ликвидаторам ЧАЭС в 1988 г.
01304	Ежегодная компенсация на оздоровление ликвидаторам ЧАЭС в 1989 г.
постановление Правительства Российской Федерации от 31.12.2004 № 907	«О социальной поддержке граждан, подвергшихся воздействию радиации вследствие катастрофы на Чернобыльской АЭС»
01400	Ежегодная компенсация за вред, нанесенный здоровью вследствие чернобыльской катастрофы:

Код выплаты	Вид выплаты
01401	Ежегодная компенсация за вред, нанесенный здоровью вследствие чернобыльской катастрофы (Инвалид I группы)
01402	Ежегодная компенсация за вред, нанесенный здоровью вследствие чернобыльской катастрофы (Инвалид II группы)
01403	Ежегодная компенсация за вред, нанесенный здоровью вследствие чернобыльской катастрофы (Инвалид III группы)
постановление Правительства Российской Федерации от 31.12.2004 № 907 «О социальной поддержке граждан, подвергшихся воздействию радиации вследствие катастрофы на Чернобыльской АЭС»	
01500	Ежегодная компенсация семьям за потерю кормильца ликвидатора ЧАЭС
постановление Правительства Российской Федерации от 03.03.2007 № 136 «О порядке предоставления мер социальной поддержки гражданам, подвергшимся воздействию радиации вследствие катастрофы на Чернобыльской АЭС и ядерных испытаний на Семипалатинском полигоне, в связи с исполнением ими трудовых обязанностей, а также выплаты пособия на погребение граждан, погибших (умерших) в связи с чернобыльской катастрофой»	
01600	Оплата дополнительного оплачиваемого отпуска
01601	Оплата дополнительного оплачиваемого отпуска инвалидам ЧАЭС (14 календарных дней)
01602	Оплата дополнительного оплачиваемого отпуска гражданам, работающим в зоне отселения с 26 апреля 1986 г. (21 календарный день)
01603	Оплата дополнительного оплачиваемого отпуска гражданам, работающим в зоне отселения со 2 декабря 1995 г. (7 календарных дней)
01604	Оплата дополнительного оплачиваемого отпуска гражданам, работающим на территории зоны проживания с правом на отселение с 26 апреля 1986 г. (21 календарный день)
01605	Оплата дополнительного оплачиваемого отпуска гражданам, работающим на территории зоны проживания с правом на отселение со 2 декабря 1995 г. (7 календарных дней)
01606	Оплата дополнительного оплачиваемого отпуска гражданам, работающим в зоне проживания с льготным социально-экономическим статусом до 2 декабря 1995 г. (7 календарных дней)



Код выплаты	Вид выплаты
01607	Оплата дополнительного оплачиваемого отпуска гражданам, работающим в зоне проживания с льготным социально-экономическим статусом с 26 апреля 1986 г. (14 календарных дней)
01608	Оплата дополнительного оплачиваемого отпуска гражданам, подвергшимся воздействию радиации вследствие аварии в 1957 году на производственном объединении "Маяк" и сбросов радиоактивных отходов в реку Теча (14 календарных дней)
01609	Дополнительный оплачиваемый отпуск гражданам, подвергшимся радиационному воздействию вследствие ядерных испытаний на Семипалатинском полигоне (14 календарных дней)
01700	Компенсация на оздоровление
01701	Компенсация на оздоровление гражданам, работающим в зоне отселения с 26 апреля 1986 г.
01702	Компенсация на оздоровление гражданам, работающим в зоне отселения со 2 декабря 1995 г.
01703	Компенсация на оздоровление гражданам, работающим в зоне проживания с правом на отселение с 26 апреля 1986 г.
01704	Компенсация на оздоровление гражданам, работающим в зоне проживания с правом на отселение со 2 декабря 1995 г.
01800	Единовременная компенсация
постановление Правительства Российской Федерации от 31.12.2004 № 907	«О социальной поддержке граждан, подвергшихся воздействию радиации вследствие катастрофы на Чернобыльской АЭС»
01900	Единовременная компенсация за вред, нанесенный здоровью вследствие чернобыльской катастрофы:
01901	Единовременная компенсация за вред, нанесенный здоровью (Инвалиды I группы)
01902	Единовременная компенсация за вред, нанесенный здоровью (Инвалидам II группы)
01903	Единовременная компенсация за вред, нанесенный здоровью (Инвалидам III группы)
постановление Правительства Российской Федерации от 03.03.2007 № 136	«О порядке предоставления мер социальной поддержки гражданам, подвергшимся воздействию радиации вследствие катастрофы на Чернобыльской АЭС и ядерных испытаний на Семипалатинском полигоне, в связи с исполнением ими трудовых обязанностей, а также выплаты пособия на погребение граждан, погибших (умерших) в связи с чернобыльской катастрофой»

Код выплаты	Вид выплаты
02000	Пособие на погребение членам семей или лицам, взявшим на себя организацию похорон граждан, погибших в результате катастрофы на Чернобыльской АЭС, умерших вследствие лучевой болезни и других заболеваний, возникших в связи с чернобыльской катастрофой, а также умерших граждан из числа инвалидов вследствие чернобыльской катастрофы
постановление Правительства Российской Федерации от 31.12.2004 № 907 «О социальной поддержке граждан, подвергшихся воздействию радиации вследствие катастрофы на Чернобыльской АЭС»	
02100	Единовременное пособие в связи с переездом на новое место жительства
02200	Компенсация стоимости переезда:
02201	Компенсация проезда, расходов по перевозке имущества железнодорожным, водным, автомобильным и авиационным транспортом, кроме случаев, когда транспортное средство предоставляется бесплатно
02202	Компенсация дополнительно оплачиваемых услуг по погрузке и разгрузке имущества
постановление Правительства Российской Федерации от 29.12.2004 № 869 «Об утверждении Правил предоставления гражданам единовременной денежной компенсации материального ущерба в связи с утратой имущества вследствие катастрофы на Чернобыльской АЭС»	
02300	Единовременная денежная компенсация материального ущерба в связи с утратой имущества вследствие катастрофы на Чернобыльской АЭС:
02301	Единовременная денежная компенсация стоимости строений (жилые помещения, садовые домики, дачи, гаражи, хозяйственные постройки)
02302	стоимость домашнего имущества
02303	Единовременная денежная компенсация стоимости всех видов сельскохозяйственных животных, подлежащих вынужденному убою
02304	Единовременная денежная компенсация стоимости утраченных садово-ягодных насаждений, посевов
Постановление Правительства Российской Федерации от 31.12.2004 № 907 «О социальной поддержке граждан, подвергшихся воздействию радиации вследствие катастрофы на Чернобыльской АЭС»	

Код выплаты	Вид выплаты
02400	Единовременная компенсация
02401	Единовременная компенсация семьям, потерявшим кормильца вследствие катастрофы на Чернобыльской АЭС
02402	Единовременная компенсация родителям погибшего (умершего) вследствие чернобыльской катастрофы
Перечень выплат, осуществляемых отдельным категориям граждан из числа военнослужащих и членов их семей, реабилитированных лиц и участников уголовного судопроизводства, передаваемых в ПФР	
Ежемесячные выплаты	
Постановление Правительства Российской Федерации от 22.02.2012 № 142 «О финансовом обеспечении и об осуществлении выплаты ежемесячной денежной компенсации, установленной частями 9, 10 и 13 статьи 3 Федерального закона «О денежном довольствии военнослужащих и предоставлении им отдельных выплат»	
02500	Ежемесячная денежная компенсация военнослужащим, проходившим военную службу по контракту, гражданам, призванным на военные сборы, и членам их семей
Постановление Правительства Российской Федерации от 02.08.2005 № 475 «О предоставлении членам семей погибших (умерших) военнослужащих и сотрудников некоторых федеральных органов исполнительной власти компенсационных выплат в связи с расходами по оплате пользования жильем помещением, содержанием жилого помещения, взноса на капитальный ремонт общего имущества в многоквартирном доме, коммунальных и других видов услуг»	
02600	Компенсационные выплаты в связи с расходами по оплате пользования жильем помещением, содержания жилого помещения, взноса на капитальный ремонт общего имущества в многоквартирном доме, коммунальных и других видов услуг:
02601	Компенсационная выплата по оплате пользования жильем помещением, содержания жилого помещения, взноса на капитальный ремонт общего имущества в многоквартирном доме, коммунальных и других видов услуг
02602	Компенсационная выплата за установку квартирного телефона, пользование услугами местной телефонной связи, оказанными с использованием квартирных телефонов, с учетом платы за предоставление в пользование абонентской линии независимо от ее типа
02603	Компенсационная выплата, связанная с абонентской платой за пользование радиотрансляционной точкой

Код выплаты	Вид выплаты
02700	<p>Постановление Правительства Российской Федерации от 30.06.2010 № 481 «О ежемесячном пособии детям военнослужащих и сотрудников некоторых федеральных органов исполнительной власти, погибших (умерших, объявленных умершими, признанных безвестно отсутствующими) при исполнении военной службы (служебных обязанностей), и детям лиц, умерших вследствие военной травмы после увольнения с военной службы (службы в войсках, органах и учреждениях)»</p> <p>Ежемесячное пособие детям военнослужащих, погибших (умерших, объявленных умершими, признанных безвестно отсутствующими) при исполнении обязанностей военной службы по призыву, и детям лиц, умерших вследствие военной травмы после увольнения с военной службы по призыву, проходивших военную службу по контракту, сотрудников органов внутренних дел Российской Федерации, Государственной противопожарной службы Министерства Российской Федерации по делам гражданской обороны, чрезвычайным ситуациям и ликвидации последствий стихийных бедствий, учреждений и органов уголовно-исполнительной системы, органов принудительного исполнения Российской Федерации, органов по контролю за оборотом наркотических средств и психотропных веществ, лиц, проходивших службу в войсках национальной гвардии Российской Федерации</p>
	Ежегодные выплаты
02800	<p>Постановление Правительства Российской Федерации от 29.12.2008 № 1051 «О порядке предоставления пособия на проведение летнего оздоровительного отдыха детей отдельных категорий военнослужащих и сотрудников некоторых федеральных органов исполнительной власти, погибших (умерших), пропавших без вести, ставших инвалидами в связи с выполнением задач в условиях вооруженного конфликта немеждународного характера в Чеченской Республике и на непосредственно прилегающих к ней территориях Северного Кавказа, отнесенных к зоне вооруженного конфликта, а также в связи с выполнением задач в ходе контртеррористических операций на территории Северо-Кавказского региона, пенсионное обеспечение которых осуществляется Пенсионным фондом Российской Федерации»</p> <p>Пособие на проведение летнего оздоровительного отдыха детей военнослужащих, погибших (умерших, объявленных умершими, признанных безвестно отсутствующими) при исполнении обязанностей военной службы по призыву, и детям лиц, умерших вследствие военной травмы после увольнения с военной службы по призыву, проходивших военную службу по контракту, сотрудников органов внутренних дел Российской Федерации, Государственной противопожарной службы Министерства Российской Федерации по</p>

Код выплаты	Вид выплаты
	<p>делам гражданской обороны, чрезвычайным ситуациям и ликвидации последствий стихийных бедствий, учреждений и органов уголовно-исполнительной системы, органов принудительного исполнения Российской Федерации, органов по контролю за оборотом наркотических средств и психотропных веществ, лиц, проходивших службу в войсках национальной гвардии Российской Федерации</p>
<p>Постановление Правительства Российской Федерации от 15.11.2004 № 635 «Об утверждении Правил финансового обеспечения расходных обязательств Российской Федерации по выплате денежных компенсаций лицам, подвергшимся репрессиям в виде лишения свободы, помещения на принудительное лечение в психиатрические лечебные учреждения и впоследствии реабилитированным, а также денежных компенсаций реабилитированным лицам за конфискованное, изъятое и вышедшее имущество»</p>	<p>Денежные компенсации лицам, подвергшимся репрессиям в виде лишения свободы, помещения на принудительное лечение в психиатрические лечебные учреждения и впоследствии реабилитированным, а также денежных компенсаций реабилитированным лицам за конфискованное, изъятое и вышедшее имущество</p>
02900	
02901	<p>Денежная компенсация за конфискованное, изъятое и вышедшее иным путем из их владения в связи с репрессиями имущество</p>
02902	<p>Денежная компенсация за помещение на принудительное лечение в психиатрические лечебные учреждения</p>
<p>Постановление Правительства Российской Федерации от 02.08.2005 № 475 «О предоставлении членам семей погибших (умерших) военнослужащих и сотрудников некоторых федеральных органов исполнительной власти компенсационных выплат в связи с расходами по оплате пользования жилым помещением, содержания жилого помещения, взноса на капитальный ремонт общего имущества в многоквартирном доме, коммунальных и других видов услуг»</p>	<p>Компенсационная выплата в связи с расходами по оплате услуг, имеющих разовый (нерегулярный) характер</p>
03000	
<p>Постановление Правительства Российской Федерации от 27.05.2006 № 313 «Об утверждении Правил обеспечения проведения ремонта индивидуальных жилых домов, принадлежащих членам семей военнослужащих, лиц, проходивших службу в войсках национальной гвардии Российской Федерации и имевших специальные звания полиции, сотрудников органов внутренних дел Российской Федерации, учреждений и органов уголовно-исполнительной системы, федеральной противопожарной службы Государственной противопожарной службы, таможенных органов Российской Федерации, потерявшим кормильца»</p>	<p>Об утверждении Правил обеспечения проведения ремонта индивидуальных жилых домов, принадлежащих членам семей военнослужащих, лиц, проходивших службу в войсках национальной гвардии Российской Федерации и имевших специальные звания полиции, сотрудников органов внутренних дел Российской Федерации, учреждений и органов уголовно-исполнительной системы, федеральной противопожарной службы Государственной противопожарной службы, таможенных органов Российской Федерации, потерявшим кормильца»</p>

Код выплаты	Вид выплаты
03100	Выплата средств на проведение ремонта индивидуального жилого дома (один раз в 10 лет)
Постановление Правительства Российской Федерации от 11.11.2006 № 664 «Об утверждении Правил выплаты единовременных пособий потерпевшим, свидетелям и иным участникам уголовного судопроизводства, в отношении которых в установленном порядке принято решение об осуществлении государственной защиты»	
03200	Единовременное пособие защищаемому лицу:
03201	Единовременное пособие защищаемому лицу в случае причинения ему в связи с его участием в уголовном судопроизводстве телесного повреждения (увечья) или иного вреда его здоровью (ранения, травмы, контузии), повлекших за собой наступление инвалидности I группы
03202	Единовременное пособие защищаемому лицу в случае причинения ему в связи с его участием в уголовном судопроизводстве телесного повреждения (увечья) или иного вреда его здоровью (ранения, травмы, контузии), повлекших за собой наступление инвалидности II группы
03203	Единовременное пособие защищаемому лицу в случае причинения ему в связи с его участием в уголовном судопроизводстве телесного повреждения (увечья) или иного вреда его здоровью (ранения, травмы, контузии), повлекших за собой наступление инвалидности III группы
03204	Единовременное пособие защищаемому лицу в случае причинения ему в связи с его участием в уголовном судопроизводстве повреждения тяжелой степени (без инвалидности)
03205	Единовременное пособие защищаемому лицу в случае причинения ему в связи с его участием в уголовном судопроизводстве повреждения средней степени (без инвалидности)
03206	Единовременное пособие защищаемому лицу в случае причинения ему в связи с его участием в уголовном судопроизводстве повреждения легкой степени (без инвалидности)
03207	Единовременное пособие в случае гибели (смерти) защищаемого лица, наступившей в связи с его участием в уголовном судопроизводстве

Код выплаты	Вид выплаты
Перечень пособий, предоставляемых гражданам, имеющим детей	
Единовременные пособия	
Федеральный закон от 19.05.1995 № 81-ФЗ «О государственных пособиях гражданам, имеющим детей». Приказ Минтруда России от 29.09.2020 № 668н "Об утверждении Порядка и условий назначения и выплаты государственных пособий гражданам, имеющим детей»	Пособие по беременности и родам
03300	Единовременное пособие при рождении ребенка
03400	Единовременное пособие при передаче ребенка на воспитание в семью
03500	Единовременное пособие беременной жене военнослужащего, проходящего военную службу по призыву
03600	Ежемесячные пособия
Ежемесячные пособия	
Федеральный закон от 19.05.1995 № 81-ФЗ «О государственных пособиях гражданам, имеющим детей». Приказ Минтруда России от 29.09.2020 № 668н "Об утверждении Порядка и условий назначения и выплаты государственных пособий гражданам, имеющим детей»	Ежемесячное пособие по уходу за ребенком
03700	Ежемесячное пособие на ребенка военнослужащего, проходящего военную службу по призыву
03800	Инвалиды (дети-инвалиды)
Федеральный закон от 25 апреля 2002 г. № 40-ФЗ «Об обязательном страховании гражданской ответственности владельцев транспортных средств». Порядок предоставления из федерального бюджета субvention субъектов Российской Федерации на реализацию полномочий по выплате инвалидам (в том числе детям-инвалидам), имеющим транспортное средство в соответствии с медицинскими показаниями, или их законным представителям компенсации уплаченной ими страховой премии по договору обязательного страхования гражданской ответственности владельца транспортного средства, утвержденный постановлением Правительства Российской Федерации от 19 августа 2005 г. № 528	
03900	Компенсация инвалидам страховой премии по договору обязательного страхования гражданской ответственности владельцев транспортных средств

Классификатор категории получателей мер социальной поддержки (для граждан, имеющих детей)  
 Соответствие кодов категории получателей мер социальной поддержки (для граждан, имеющих детей) её

наименованию

Код категории	Наименование
1	Женщина
	уволенная

Код категории	Наименование
2	усыновившая ребенка до трех месяцев
3	обучающаяся по очной форме обучения
4	Мать
5	ребенка
6	уволенная в период отпуска по уходу за ребенком
7	уволенная в период отпуска по беременности и родам
8	осуществляющая уход за ребенком и не подлежащая обязательному социальному страхованию
9	уволенная в период беременности
10	осуществляющая уход за ребенком, обучающаяся по очной форме обучения
11	осуществляющая уход за ребенком военнослужащего, проходящего военную службу по призыву
12	Отец
13	ребенка
14	уволенный в период отпуска по уходу за ребенком
15	осуществляющий уход за ребенком и не подлежащий обязательному социальному страхованию
16	осуществляющий уход за ребенком, обучающийся по очной форме обучения
17	Усыновитель
18	ребенка
19	ребенка-инвалида, ребенка старше 7 лет, детей, являющихся братьями и (или) сестрами
20	Приемный родитель
21	ребенка
22	ребенка-инвалида, ребенка старше 7 лет, детей, являющихся братьями и (или) сестрами
23	Опекун (попечитель)
24	ребенка
25	ребенка-инвалида, ребенка старше 7 лет, детей, являющихся братьями и (или) сестрами



Код категории	Наименование
21	уволенный в период отпуска по уходу за ребенком
22	осуществляющий уход за ребенком и не подлежащий обязательному социальному страхованию
23	осуществляющий уход за ребенком, обучающийся по очной форме обучения
24	осуществляющий уход за ребенком военнослужащего, проходящего военную службу по призыву
Родственник	
25	уволенный в период отпуска по уходу за ребенком
26	фактически осуществляющий уход и не подлежащий обязательному социальному страхованию
27	осуществляющий уход за ребенком военнослужащего, проходящего военную службу по призыву
Жена	
28	военнослужащего, проходящего военную службу по призыву, со сроком беременности не менее 180 дней

### Классификатор кодов региональных отделений ПФР

### Соответствие кодов наименованиям региональных отделений ПФР

Код объединенного региона	Код региона (базовое отделение)	Наименование ОПФР
001	001	ОПФР по Республике Адыгея
002	002	ОПФР по Республике Башкортостан
003	003	ОПФР по Республике Бурятия
004	004	ОПФР по Республике Алтай
005	005	ГУ Отделение ПФР по КБР
006	006	ОПФР по Республике Калмыкия
007	007	ОПФР по Республике Коми
008	008	ОПФР по Карачаево-Черкесской Республике
009	009	ОПФР по Республике Карелия

Код объединенного региона	Код региона (базовое отделение)	Наименование ОПФР
010	010	ОПФР по Республике Марий Эл
011	011	ОПФР по Республике Мордовия
012	012	ГУ-ОПФ РФ по РСО-Алания
210	013	ОПФР по Республике Татарстан
014	014	ОПФР по Республике Хакасия
015	015	ОПФР по Чувашской Республике-Чувашии
016	016	ОПФР по Республике Саха (Якутия)
017	017	ОПФР по Республике Дагестан
018	018	ОПФР по Республике Тыва
019	019	ОПФР по Удмуртской Республике
020	020	ОПФР по Чеченской Республике
027	027	ОПФР по Ханты-Мансийскому автономному округу-Югре
028	028	ОПФР по Чукотскому автономному округу
030	030	ОПФР по Ямало-Ненецкому автономному округу
032	032	ОПФР по Алтайскому краю
033	033	ОПФР по Краснодарскому краю
205	034	ОПФР по Красноярскому краю
035	035	ОПФР по Приморскому краю
036	036	ОПФР по Ставропольскому краю
208	037	ОПФР по Хабаровскому краю и ЕАО
038	038	ОПФР по Амурской области
209	039	ОПФР по Архангельской области и НАО
040	040	ОПФР по Астраханской области
041	041	ОПФР по Белгородской области
042	042	ОПФР по Брянской области
043	043	ОПФР по Владимирской области

Код объединенного региона	Код региона (базовое отделение)	Наименование ОПФР
044	044	ОПФР по Волгоградской области
045	045	ОПФР по Вологодской области
046	046	ГУ-Отделение Пенсионного фонда Российской Федерации по Воронежской области
047	047	ОПФР по Ивановской области
048	048	ОПФР по Иркутской области
049	049	ОПФР по Калининградской области
050	050	ОПФР по Калужской области
206	051	ОПФР по Камчатскому краю
052	052	ОПФР по Кемеровской области - Кузбассу
053	053	ОПФР по Кировской области
054	054	ОПФР по Костромской области
055	055	ОПФР по Курганской области
056	056	ОПФР по Курской области
058	058	ОПФР по Липецкой области
059	059	ОПФР по Магаданской области
061	061	ОПФР по Мурманской области
062	062	ОПФР по Нижегородской области
063	063	ОПФР по Новгородской области
064	064	ОПФР по Новосибирской области
065	065	ОПФР по Омской области
066	066	ОПФР по Оренбургской области
067	067	ОПФР по Орловской Области
068	068	ОПФР по Пензенской области
203	069	ОПФР по Пермскому краю
070	070	ОПФР по Псковской области
071	071	ОПФР по Ростовской области

Код объединенного региона	Код региона (базовое отделение)	Наименование ОПФР
072	072	ОПФР по Рязанской области
073	073	ОПФР по Саратовской области
074	074	ОПФР по Сахалинской области
075	075	ОПФР по Свердловской области
076	076	ОПФР по Смоленской области
077	077	ОПФР по Самарской области
078	078	ОПФР по Тверской области
079	079	ОПФР по Тамбовской области
080	080	ОПФР по Томской области
081	081	ОПФР по Тульской области
082	082	ОПФР по Тюменской области
083	083	ОПФР по Ульяновской области
084	084	ОПФР по Челябинской области
207	085	ОПФР по Забайкальскому краю
086	086	ОПФР по Ярославской области
201	087	ОПФР по г. Москве и Московской области
202	088	ОПФР по Санкт-Петербургу и Ленинградской области
089	089	ГУ-ОПФР по РИ
091	091	ОПФР по Республике Крым
092	092	ОПФР по г. Севастополю

## Приложение 2

## Общие проверки для всех информационных обменов альбома форматов

Таблица 11. Список проверок для категории проверок Общие проверки для всех информационных обменов альбома форматов

Код	Условие	Код результата	Перечень документов
АФ.КСФ.1.1	Проверяемый файл должен быть корректно заполненным XML-документом	50	ВВ.РПМСП
АФ.СХ.1.1	Проверяемый файл должен соответствовать XSD-схеме	50	ВВ.РПМСП
АФ.ЭП.1.1	Электронная подпись должна быть корректной	50	ВВ.РПМСП

### Проверки документов информационного обмена ВВ

Таблица 12. Список проверок для категории проверок Проверки документов информационного обмена ВВ

Код	Условие	Код результата	Перечень документов
ВВ.РПМСП.1.1	Элемент 'Тип адреса, выбранного для доставки почтой' может принимать значения '4 - Адрес места жительства представителя правообладателя', '5 - Адрес места пребывания представителя правообладателя', '6 - Адрес места фактического проживания представителя правообладателя', только если указаны сведения о законном представителе правообладателя	30	ВВ.РПМСП
ВВ.РПМСП.1.2	Адрес, соответствующий значению, указанному в элементе 'Тип адреса, выбранного для доставки почтой', должен быть заполнен	30	ВВ.РПМСП

## Приложение № 2

к Типовой форме соглашения об информационном взаимодействии между органом исполнительной власти субъекта Российской Федерации и территориальным органом Пенсионного фонда Российской Федерации при передаче Пенсионному фонду Российской Федерации сведений о получателях мер социальной поддержки, о суммах соответствующих выплат, а также первичных документов, подтверждающих обоснованность предоставления соответствующих мер социальной поддержки, утвержденной приказом Министерства труда и социальной защиты Российской Федерации

от «15» мая 2021 г. № 889М

### Перечень отдельных мер социальной поддержки

№ пп	Наименование меры социальной поддержки
1	Лица, подвергшиеся воздействию радиации Ежемесячная денежная компенсация на приобретение продовольственных товаров
2	Ежемесячная денежная компенсация в связи с проживанием (работой) на территории, подвергшейся радиоактивному воздействию
3	Дополнительное (ежемесячное) пособие гражданам, постоянно проживающим на территории зоны радиоактивного загрязнения вследствие катастрофы на Чернобыльской АЭС и зарегистрированным в установленном порядке в качестве безработных



4	Ежемесячная денежная компенсация в возмещение вреда, причиненного здоровью граждан в связи с радиационным воздействием вследствие чернобыльской катастрофы либо с выполнением работ по ликвидации последствий катастрофы на Чернобыльской АЭС
5	Ежемесячная денежная компенсация в возмещение вреда, причиненного здоровью в связи с радиационным воздействием вследствие чернобыльской катастрофы и повлекшего утрату трудоспособности, независимо от степени утраты трудоспособности (без установления инвалидности)
6	Ежемесячная денежная компенсация на питание детей
7	Ежемесячная компенсация на питание с молочной кухни для детей до 3 лет, постоянно проживающих на территориях зон радиоактивного загрязнения
8	Ежемесячная компенсация семьям за потерю кормильца, участвовавшего в ликвидации последствий катастрофы на Чернобыльской АЭС
9	Ежемесячная выплата на каждого ребенка до достижения им возраста 3 лет гражданам, подвергшимся воздействию радиации вследствие катастрофы на Чернобыльской АЭС
10	Ежемесячная денежная компенсация гражданам, проживавшим в 1949 - 1956 годах в населенных пунктах, подвергшихся радиоактивному загрязнению вследствие сбросов радиоактивных отходов в реку Теча, и получивших накопленную эффективную дозу облучения свыше 7 сЗв (бэр)
11	Ежегодная компенсация на оздоровление
12	Ежегодная компенсация детям, потерявшим кормильца, участвовавшего в ликвидации последствий катастрофы на Чернобыльской АЭС
13	Единовременная компенсация семьям, потерявшим кормильца вследствие чернобыльской катастрофы
14	Ежегодная компенсация за вред, нанесенный здоровью вследствие чернобыльской катастрофы
15	Единовременная компенсация за вред, нанесенный здоровью вследствие чернобыльской катастрофы
16	Пособие на погребение членам семей или лицам, взявшим на себя организацию похорон граждан, погибших в результате катастрофы на Чернобыльской АЭС, умерших вследствие лучевой болезни и других заболеваний, возникших в связи с чернобыльской катастрофой, а также умерших граждан из числа инвалидов вследствие чернобыльской катастрофы
17	Единовременное пособие в связи с переездом на новое место жительства, в том числе компенсация стоимости проезда, расходов по перевозке имущества железнодорожным, водным, автомобильным и авиационным транспортом, кроме случаев, когда транспортное средство предоставляется бесплатно, и оплата стоимости

	услуг по погрузке и разгрузке имущества (нетрудоспособным гражданам, многодетным семьям, матерям-одиночкам и одиноким женщинам)
18	Единовременная денежная компенсация материального ущерба в связи с утратой имущества вследствие катастрофы на Чернобыльской АЭС
19	Сохранение в установленном порядке среднего заработка в период обучения новым профессиям (специальностям), а также на период трудоустройства
20	Дополнительное вознаграждение за выслугу лет работникам организаций, независимо от организационно-правовой формы, расположенных на территориях, подвергшихся радиоактивному загрязнению в результате катастрофы на Чернобыльской АЭС
21	Оплата дополнительного оплачиваемого отпуска, одновременной компенсации на оздоровление, предоставляемой одновременно с дополнительными оплачиваемыми отпусками гражданам, подвергшимся воздействию радиации вследствие техногенных катастроф и ядерных испытаний
	<b>Военнослужащие и члены их семей</b>
22	Назначение средств на проведение ремонта индивидуальных жилых домов, принадлежащих членам семей военнослужащих, сотрудников органов внутренних дел Российской Федерации, учреждений и органов уголовно-исполнительной системы, федеральной противопожарной службы Государственной противопожарной службы, органов по контролю за оборотом наркотических средств и психотропных веществ, таможенных органов Российской Федерации, потерявшим кормильца
23	Пособие на проведение летнего оздоровительного отдыха детей отдельных категорий военнослужащих и сотрудников некоторых федеральных органов исполнительной власти, погибших (умерших), пропавших без вести, ставших инвалидами в связи с выполнением задач в условиях вооруженного конфликта немеждународного характера в Чеченской Республике и на непосредственно прилегающих к ней территориях Северного Кавказа, отнесенных к зоне вооруженного конфликта, а также в связи с выполнением задач в ходе контртеррористических операций на территории Северо-Кавказского региона
24	Компенсационная выплата в связи с расходами по оплате жилых помещений, коммунальных и других видов услуг членам семей погибших (умерших) военнослужащих и сотрудников некоторых федеральных органов исполнительной власти

25	Ежемесячное пособие детям военнослужащих сотрудников некоторых федеральных органов исполнительной власти, погибших (умерших, объявленных умершими, признанных безвестно отсутствующими) при исполнении обязанностей военной службы (служебных обязанностей) и детям лиц, умерших вследствие военной травмы после увольнения с военной службы (службы в органах и учреждениях) в части сотрудников, пенсионное обеспечение которых осуществляется Пенсионным фондом Российской Федерации
26	Ежемесячная денежная компенсация военнослужащим, гражданам, призванным на военные сборы, и членам их семей, пенсионное обеспечение которых осуществляется Пенсионным фондом Российской Федерации
<b>Реабилитированные лица</b>	
27	Денежные компенсации лицам, подвергшимся репрессиям в виде лишения свободы, помещения на принудительное лечение в психиатрические лечебные учреждения и впоследствии реабилитированным
28	Компенсация реабилитированным лицам за конфискованное, изъятое и вышедшее иным путем из их владения в связи с репрессиями имущество
<b>Граждане, имеющие детей</b>	
29	Пособие по беременности и родам
30	Единовременное пособие при рождении ребенка
31	Единовременное пособие при передаче ребенка на воспитание в семью
32	Ежемесячное пособие по уходу за ребенком
33	Единовременное пособие беременной жене военнослужащего, проходящего военную службу по призыву
34	Ежемесячное пособие на ребенка военнослужащего, проходящего военную службу по призыву
<b>Инвалиды (дети-инвалиды)</b>	
35	Компенсация инвалидам страховой премии по договору обязательного страхования гражданской ответственности владельцев транспортных средств

Приложение № 3  
к Типовой форме соглашения об  
информационном взаимодействии между  
органом исполнительной власти субъекта  
Российской Федерации и территориальным  
органом Пенсионного фонда Российской  
Федерации при передаче Пенсионному  
фонду Российской Федерации сведений о  
получателях мер социальной поддержки, о  
суммах соответствующих выплат, а также  
первичных документов, подтверждающих  
обоснованность предоставления  
соответствующих мер социальной  
поддержки, утвержденной приказом  
Министерства труда и социальной защиты  
Российской Федерации  
от «15» декабря 2021 г. № 889М

Рекомендуемый образец

АКТ  
приема-передачи выплатных дел получателей отдельных мер социальной  
поддержки

Настоящий акт составлен о том, что ОИВСРФ переданы, а Фондом приняты на бумажном носителе выплатные дела (заверенные копии выплатных дел), получателей отдельных мер социальной поддержки из числа \_\_\_\_\_ на \_\_\_\_\_ человек, с приложением описи содержащихся в них документов.

Реестр(ы) выплатных дел получателей отдельных мер социальной поддержки: на \_\_\_\_\_ листах.

От Фонда:

От ОИВСРФ

\_\_\_\_\_/\_\_\_\_\_  
(фамилия имя отчество (при наличии) (подпись)

\_\_\_\_\_/\_\_\_\_\_  
(фамилия имя отчество (при наличии) (подпись)

« \_\_\_\_ » \_\_\_\_\_ 2021 г.  
М.П.

« \_\_\_\_ » \_\_\_\_\_ 2021 г.  
М.П.